

Медіаграмотність у початковій школі

посібник для вчителя



Бібліотека масової комунікації та медіаграмотності
Академії Української Преси

Академія української преси

*Бібліотека масової комунікації та медіаграмотності
Академії української преси*

Медіаграмотність у початковій школі: *посібник для вчителя*

Академія української преси
Центр Вільної Преси
2018

УДК 373.2.013:[070+004]](072)

*Схвалено для використання у загальноосвітніх навчальних закладах
Комісією з філософсько-світоглядних дисциплін Науково-методичної ради з питань освіти
Міністерства освіти і науки України
Протокол № 1 від 07 травня 2019 року (Лист № 22.1/12-Г-432 від 21.06.2019)*

Медіаграмотність у початковій школі: посібник для вчителя / Волошенюк О. В., Ганик О. В., Голощапова В. В., Дегтярьова Г.А., Іванова І. Б., Кожанова А. Ю., Пиза Г. Ю., Шкребець О. О., Янкович О. І. / За редакцією Волошенюк О. В., Іванова В. Ф. - Київ : ЦВП, АУП, 2018 – 234 с.

ISBN 978-966-2123-94-4

З 1 вересня 2018 року в Україні застосовується новий Державний стандарт початкової освіти, що вперше містить змістову лінію медіаграмотності, тобто школяр Нової української школи має засвоїти навички зі сприйняття, аналізу, інтерпретації, критичного оцінювання інформації в текстах різних видів та медіатекстах. Академія української преси з 2010 сприяє впровадженню медіаосвіти в навчальний процес через формування та підтримку навчання медіапедагогів, залучення світового досвіду з впровадження медіаосвіти, підготування навчально-методичних посібників. Ми пропонуємо вам посібник для вчителя початкової школи, що створили медіапедагоги-лідери на основі кількарічного викладання медіаграмотності в початковій школі.

Посібник для вчителя «Я у медіапросторі» (другий рік вивчення)

Автори: заняття 1-5, 7-10, 12-19, 23-25 (Іванова І.Б.); заняття 6 (Ганик О.В.); заняття 11 (Волошенюк О.В.); заняття 16 (Ганик О.В.); заняття 20, 21 (Волошенюк О.В.); заняття 22 (Ганик О.В., Шкребець О.О.); заняття 26, 27 (Волошенюк О.В.), заняття 28 (Волошенюк О.В., Шкребець О.О.).

Посібник для вчителя «Я у медіапросторі» (третій рік вивчення)

Автори: заняття 1, 2, 5, 6, 9, 10, 12, 14-19 (Кожанова А.Ю.); заняття 3 (Кожанова А.Ю., Янкович О.І.); заняття 4 (Волошенюк О.В., Кожанова А.Ю.); заняття 7 (Ганик О.В., Пиза Г.Ю.); заняття 8 (Волошенюк О.В., Кожанова А.Ю., Шкребець О.О.); заняття 11 (Волошенюк О.В., Кожанова А.Ю.), заняття 13 (Волошенюк О.В., Кожанова А.Ю.), заняття 15 (Голощапова В.В., Дегтярьова Г.А.), заняття 20 (Янкович О.І.).

Відповідальність за підбір ілюстрацій у посібнику несуть автори.



USAID
ВІД АМЕРИКАНСЬКОГО НАРОДУ



Internews
Local voices. Global change.

Підготовка цього посібника стала можливою завдяки підтримці американського народу, що була надана через проект USAID «У-Медіа», що виконується міжнародною організацією Інтерньюс. Зміст матеріалів є виключно відповідальністю Академії української преси (АУП) та необов'язково відображає точку зору USAID, уряду США та Інтерньюс.

© Академія української преси, 2018
© Центр Вільної Преси, 2018
© Волошенюк О.В., Ганик О.В., Голощапова В.В., Дегтярьова Г.А., Іванова І.Б., Кожанова А.Ю., Шкребець О.О., Янкович О.І.

ЗМІСТ

ЗМІСТ	3
ВСТУП: ПРО ЗАНЯТТЯ, ЯКІ ВЧАТЬ УЧИТИ, ВЧАТЬ УЧИТИСЯ ТА ВЧАТЬ ЖИТИ	5
Умовні позначення	8
Навчальна програма (1-й рік навчання)	9
Навчальна програма (2-й рік навчання)	22
Навчальна програма (3-й рік навчання)	35
Я у медіапросторі 2-й рік вивчення	47
Модуль 1. МЕДІЙНИЙ ПРОСТІР: ІСТОРІЯ РОЗВИТКУ	47
ЗАНЯТТЯ 1. Як сприймає інформацію людина. Перші спроби людей передавати інформацію	47
ЗАНЯТТЯ 2. Винаходи людини для розвитку медіа: друк та зображення.	50
ЗАНЯТТЯ 3. Винаходи людини для розвитку медіа: передавання звуку на відстань. Від кінематографу до сучасного телебачення	56
ЗАНЯТТЯ 4. Винаходи людини для розвитку медіа: комп'ютерна техніка та інтернет-павутиння	57
ЗАНЯТТЯ 5. Заняття-практикум «Історична гра»	61
ЗАНЯТТЯ 6. Урок творчості	64
Джерела	65
Модуль 2. ВІЗУАЛЬНІ МЕДІА	66
<i>Розділ 2.1. Передавання інформації через текст</i>	<i>68</i>
ЗАНЯТТЯ 7. Як народжується книжка. Книжка в житті сучасної людини.	68
ЗАНЯТТЯ 8. Що в поштової скриньці?	76
ЗАНЯТТЯ 9. Періодичні видання: друковані та електронні	83
ЗАНЯТТЯ 10. Робота з дитячою книжкою	86
ЗАНЯТТЯ 11. Творча робота	89
<i>Розділ 2.2. Передавання інформації через зображення</i>	<i>89</i>
ЗАНЯТТЯ 12. Сімейний фотоальбом	89
ЗАНЯТТЯ 13. Селфі - погляд на себе збоку	94
ЗАНЯТТЯ 14. Малюнок - розвага, малюнок - інформаційний ресурс	99
ЗАНЯТТЯ 15. Ілюстрація та комікс як засіб розвитку творчого та критичного мислення	104
ЗАНЯТТЯ 16. Діафільми	109
ЗАНЯТТЯ 17. Мій діафільм	111
ЗАНЯТТЯ 18. Урок творчості «Створюємо комікси».	112
Модуль 3. АУДІАЛЬНІ МЕДІА	114
ЗАНЯТТЯ 19. Як людина пізнає світ через звук	115
ЗАНЯТТЯ 20. Сучасне радіо	119
ЗАНЯТТЯ 21. Новий формат книжкових видань - аудіокнига	123
Модуль 4. АУДІОВІЗУАЛЬНІ МЕДІА	126
<i>Розділ 4.1. Медіапродукти сучасного телебачення</i>	<i>126</i>

ЗАНЯТТЯ 22. Медіапродукти сучасного телебачення. Жанри на телебаченні	126
ЗАНЯТТЯ 23. Анімація - ми робимо анімафільм	128
ЗАНЯТТЯ 24. Розпізнаємо героїв	130
Модуль 5. ІНТЕРНЕТМЕРЕЖА - СУЧАСНИЙ ІНФОРМАЦІЙНИЙ ПРОСТІР. ЗАХИСТ ПРАВ ЛЮДИНИ В СУЧАСНОМУ МЕДІАПРОСТОРІ	134
ЗАНЯТТЯ 25. Можливості сучасного інтернетпростору	135
ЗАНЯТТЯ 26. Як захищати свої права та не порушувати права інших	139
ЗАНЯТТЯ 27. Я - кіберполіцейський	142
Модуль 6. РЕКЛАМА У ЖИТТІ СУЧАСНОЇ ЛЮДИНИ	145
ЗАНЯТТЯ 28. Рекламо, покажися!	145
ЗАНЯТТЯ 29. Маніпуляція	147
ЗАНЯТТЯ 30. Реклама і цінності	149
Я У МЕДІАПРОСТОРІ 3-й рік вивчення	153
Модуль 1. ОРІЄНТАЦІЯ В СУЧАСНОМУ ІНФОРМАЦІЙНОМУ ПРОСТОРІ	153
ЗАНЯТТЯ 1. Інформація - володарка світу. Права дітей в інформаційному просторі	153
ЗАНЯТТЯ 2. Формування вмінь роботи з інформацією	157
ЗАНЯТТЯ 3. Джерела інформації	160
ЗАНЯТТЯ-ПРАКТИКУМ	166
ЗАНЯТТЯ 4. Факти і думки чи судження - що краще ?	169
ЗАНЯТТЯ 5. Фейк. Критерії якості медіаповідомлень. Психологічний захист від непотрібної інформації.	172
ЗАНЯТТЯ-ПРАКТИКУМ 6. Ділова гра «Бесіди професіоналів»- складання та інсценізація медіатекстів із позицій людей різних професій	176
ЗАНЯТТЯ 7. Творчий урок	179
Модуль 2. НОВИННА ГРАМОТНІСТЬ	184
ЗАНЯТТЯ 8. Новини - оперативна інформація про подію	184
ЗАНЯТТЯ 9. Формати сучасних новин	187
ЗАНЯТТЯ 10. Шлях новини: від події до її висвітлення	189
ЗАНЯТТЯ 11. Як написати репортаж	192
ЗАНЯТТЯ 12. Формати передачі місцевих новин	195
ЗАНЯТТЯ 13. Новини шкільного та класного життя: кому і як про це розповісти	197
ЗАНЯТТЯ 14. Урок-практикум: екскурсія на місцеву телестудію, радіостудію або до редакції газети	200
ЗАНЯТТЯ 15. Урок творчості	201
Модуль 3. БЕЗПЕЧНИЙ МЕДІАПРОСТІР	210
ЗАНЯТТЯ 16. Як медіа формують сприйняття світу	210
ЗАНЯТТЯ 17. Телебачення в житті сучасної людини	212
ЗАНЯТТЯ 18. Інтернетзалежність. Кібербулінг	215
ЗАНЯТТЯ 19. Урок-практикум «Медіакомпас». Виготовлення і презентація листівок-пам'яток щодо безпечної поведінки в медіапросторі	217
ЗАНЯТТЯ 20. Урок творчості. Будьмо доброзичливими у мережі!	221
Автори	229
Завантажити додатки до посібника	233

ВСТУП

ПРО ЗАНЯТТЯ, ЯКІ ВЧАТЬ УЧИТИ, ВЧАТЬ УЧИТИСЯ ТА ВЧАТЬ ЖИТИ

Шановні колеги та колежанки!

З 1 вересня 2018 року в Україні застосовується новий Державний стандарт початкової освіти, де обов'язкові результати навчання передбачають, що школяр Нової української школи має засвоїти навички зі сприйняття, аналізу, інтерпретації, критичної оцінки інформації в текстах різних видів та медіатекстах.

Якщо ви тримаєте в руках цю збірку, значить вам небайдужа доля маленьких школяриків, які крокують по великому життю. А це життя неймовірне і цікаве! Допитлива малеча пізнає його дуже активно. Пізнає (інколи під наглядом дорослих, а інколи й самотужки), робить якісь висновки (чудернацькі для нас, але надважливі для них), встановлює для себе певні правила і за ними живе. А дорослі (батьки, вчителі, сусіди і ще ціла купа тітоньок та дядечків) дивляться на дітлахів і зітхають: «Як так можна? Хто їх цього навчив? Де вони цього набралися?». Ці зітхання інколи доречні, бо сучасна малеча поводить себе так, як ми (дорослі та розумні!!!) в дитинстві точно не поводитися. А бувають вони і даремними, адже зайнявши позицію «як гарно було в СРСР», ми просто випадаємо з реалій сучасності.

А школярик просто живе в медіапросторі та активно його досліджує з допомогою гаджетів (з якими багато дорослих, зокрема й учителі, так і не «подружилися») та інтернету (о, скільки є охочих його «заборонити!!!», бо то зло). Тож саме час зробити його перебування в цьому просторі безпечним, корисним, цікавим.

У пропонованому посібнику для вчителя ви знайдете навчальні програми «Я у медіапросторі» перший, другий, третій рік вивчення), шість навчальних модулів до програми другого року вивчення, три навчальні модулі для третього року вивчення. Над завершальними модулями третього року вивчення ми продовжуємо працювати, усвідомлюючи надзвичайну важливість саме теми критичного мислення. З модулями першого року видання можна ознайомитися в посібнику «Медіаграмотність та критичне мислення в початковій школі» (http://www.aup.com.ua/uploads/2017_Pochatkova_school.pdf)

Упроваджуючи курс «Я в медіапросторі», другий рік вивчення в учителя з'являється така можливість зробити перебування школярика у медіапросторі безпечним, корисним, цікавим. Чому? Є кілька причин:

- Заняття «осучаснені», а тому цікавіші для дітей. Медійний простір, у якому живе дитина (людина!!!) інформаційного сьогодення, - неймовірне поле для діяльності вчителя. Треба познайомити школярів з біографією та діяльністю якоїсь дуже важливої та видатної людини? Скажіть учням, що на занятті вони будуть кіберполіціантами, які перевіряють достовірність інформації про певну особистість (від Тараса Шевченка до космонавтів та президентів - залежно від теми заняття) - і вони будуть шукати, перевіряти, порівнювати, аналізувати інформацію!!! І це чудово! Додайте різні джерела інформації (підручник, відеоролик, статтю в журналі, пост у соцмережі) - і діти знайдуть купу відмінностей і з'ясуять, яке ж джерело найнадійніше.
- Заняття інтегративні - вивчайте їх разом з природознавством, читанням, основами

здоров'я тощо. Маєте тему «Селфі - погляд на себе збоку» (заняття №13)? Інтегруйте!!! Заради селфі діти виконують будь-які ваші завдання. Головне для вчителя - що додати в кадр. Наприклад: заняття з основ здоров'я, тема «Особиста гігієна. Догляд за зубами». Завдання дітям - селфі з своєю зубною пастою (і трохи розповіді як і навіщо ти це робиш, як правильно чистити зуби). Заняття з природознавства, тема «Осінні явища у житті рослин». Завдання - селфі з деревом, що росте у дворі (і кілька слів, як воно змінилося після літа, чому листя жовтіє і опадає). Заняття з англійської мови, тема «He is my friend». Завдання - зробити селфі з найкращим другом/подругою (і, звісно, познайомити однокласників з ним, розказати про його характер, уподобання, звички, зовнішність, але ж англійською). Заняття з математики, тема «Складання таблиці множення числа 8». Завдання - зробити селфі з табличкою, в той час, коли дитина її вчила (ну і розв'язання кількох прикладів на дошці, як доказ, що селфі не фейк). Навчальний предмет і тема - не принципові, важливе розуміння інтеграції! В курсі «Я в медіапросторі» майже кожна тема легко інтегрується з різними темами різних навчальних предметів.

- Заняття «навчально-виховні» - дають можливість не розділяти освітній процес на «навчальний» і «виховний». Для багатьох педагогів таке розділення існує: «Вчу дітей я на занятті, а виховую на класній годині». Це помилковий підхід і його треба переформатовувати. Наприклад, тема «Що в поштової скриньці» (заняття № 8) Чудово! Підпишіть вітальну листівку бабусі та дідусеві (мамі і татові, братові та сестрі). Але охайно, каліграфічно, без помилок, виконуючи певні вимоги щодо підпису листівки. А ще - нехай діти дізнаються їхнє прізвище, ім'я, -по батькові; адресу; чиї це батьки - мамині чи татові; доберуть кілька гарних слів для привітання; розкажуть, коли відвідували їх; подумують, чим можна порадувати родичів; зателефонують прямо на занятті, дізнаються про здоров'я та скажуть, що люблять їх. А ще поговорить про марки, про роботу поштового відділку, про електронну пошту. Також не забудьте згадати про переваги реального спілкування перед віртуальними. Чи можна в такому занятті відокремити навчання від виховання? Певно, що ні.
- Заняття «проектні» - за будь-якою темою можна розробити невеличкий (або, навпаки, великий) проект. Ураховуючи типові етапи роботи над проектом, учитель планує вивчення не окремих тем, а цілого тематичного модуля. Обрали модуль «Аудіальні медіа» (модуль № 3)? Чудово! Об'єднайте дітей у групи, які будуть досліджувати (під вашим керівництвом!) значення для дитини звуку та всього, що з ним пов'язане. Проявіть творчість для завдань: 1) складання «радіоменю» на день - під яку музику подобається прокидатися, під яку гратися, а де увімкнути «режим тиші»; 2) «професії на радіо» - дізнайтеся, хто і що там робить (є радіостудія в місті - відвідайте, немає - ютуб вам у поміч!); 3) створення «аудіотренажера» - запропонуйте оточення перевірити свою дикцію, запишіть на диктофон скоромовку у виконанні однокласників, батьків, учителів. Дайте їм прослухати той аудіофайл. Їм не сподобалося? Дайте можливість потренуватися і записати якісно (такі вправи ще ніколи не були зайвими); 4) озвучення та переозвучення - дайте можливість дітям самостійно озвучити/переозвучити фрагмент улюбленого мультфільму (а ось тут буде шалена робота над інтонацією та виразністю мовлення!); 5) «все починається з коліскової» - запис та прослуховування маминих коліскових (скільки щастя в дитини, чия мама записала свою пісеньку! Не може мама? Є ще бабусі, тітоньки, сестрички. А може комусь татко співав?); 6) «якщо мій друг не бачить» - запишіть аудіозбірку творів з читання для дітей, які мають проблеми з зором і не можуть читати самостійно (сучасних дітей неможливо вмовити прочитати 2-3 рази домашній твір? Повірте, щоб віршик у його виконанні потрапив до такої важливої аудіозбірки, учень дуже багато часу присвятить пропрацюванню навичок виразного читання). Презентуйте свої проектні нароби для батьків, учнів інших класів, учителів.
- Заняття «продуктивні» - кожен з них закінчується практичною роботою. Колаж, фотографія, малюнок, аудіозапис, мультфільм, стіннівка, замітка, тематична настільна гра, інтерв'ю - кожного заняття діти створюють власний медіапродукт (або аналізують готовий). І коли вони стануть АКТИВНИМИ медіакористувачами та медіастворювачами, обов'язково згадають (наше на те сподівання!!!) досвід занять «Я у медіапросторі».

Кожен запропонований конспект (скоріше - конструктор) заняття має кілька вправ, які допоможуть - додавши своєї творчості! - створити своє власне, цікаве та неповторне (взяти всі

вправи чи тільки деякі, залишити в такому вигляді чи адаптувати для учнів свого класу - вибір учителя). Яку до них додати теорію - педагог вирішує сам з огляду на рівень підготовленості учнів. Але трохи рекомендацій-цікавинок (як для самоосвіти вчителя, так і для розвитку учня) можна зайти в конспектах (з посиланнями на першоджерело).









Плани-конспекти занять, розроблені до курсу «Я у медіапросторі» третій рік вивчення, розраховані на учнів початкової школи, які вже вивчали цей курс два роки і мають певні знання й уміння з медіаграмотності. Стануть у нагоді викладачам цього курсу та вчителям, котрі мають бажання інтегрувати елементи медіаосвіти в навчально-виховний процес початкової школи. Плани - конспекти не є завершеними зразками уроків, які треба виконувати точнісінько. Вчитель має можливість добирати власні вправи та методи, підлаштовувати під свою індивідуальність та творити свої неповторні цікаві заняття.

І наостанок. Будь-яку тему курсу «Я у медіапросторі» можна (навіть необхідно!!!) брати на батьківські збори. Більшість батьків опановує медіапростір самотужки (щось - вдало, інше - не дуже). І навчає цього своїх дітей. Допоможіть їм робити це якісніше. Нехай партнерство між батьками та педагогами вийде на новий рівень - медіапартнерство.

Цікавого вам медіанавчання!

*Оксана Волошенюк
Валерій Іванов
Інна Іванова
Антоніна Кожанова*

УМОВНІ ПОЗНАЧЕННЯ

-  ЧАС
-  МЕТОД
-  ЗАНЯТТЯ
-  ВАЖЛИВО
-  ЦІКАВИНКИ
-  ПОСИЛАННЯ
-  ЗАПИТАННЯ
-  ЗАВДАННЯ
-  ПОРАДИ ВЧИТЕЛЮ

Я У МЕДІАПРОСТОРИ

Навчальна програма

для початкової школи
загальноосвітніх навчальних закладів
1-ий рік вивчення

Автори: І. Б. Іванова, А. Ю. Кожанова



ПОЯСНЮВАЛЬНА ЗАПИСКА

Сьогодні відбувається переорієнтація навчання з засвоєння величезної суми знань, на освоєння компетентностей. Це передбачає формування вмінь молодшого школяра працювати з інформацією: шукати, аналізувати, критично переосмислювати, відбирати необхідну, використовувати для вирішення певних задач.

Курс «Я у медіапросторі» є базовим для набуття учнями необхідних навичок вмілого та безпечного споживання інформаційних продуктів. Він спрямований на формування розуміння школярами поняття «медіапростір» та позиціонування себе як користувача та створювача медіапродукції.

Реалізація даної програми дає можливість виховати:

- медіаграмотного учня, який спроможний перетворювати інформацію в знання;
- медіакомпетентного члена сучасного соціуму, який здатен не піддаватися медіаагресії та маніпуляціям.

Програма складена із врахуванням санітарно-гігієнічних вимог та відповідає віковим розумово-психологічним особливостям учнів початкових класів.

Зміст програми відповідає основному завданню реформи початкової освіти - розвантаженню дітей. Учні набувають знань без заучування інформації, ведення конспектів, виконання обов'язкових домашніх завдань. Провідні форми роботи на уроках - рольові ігри, практичні вправи, перегляди відео- та прослуховування аудіоматеріалу, обговорення їх змісту, екскурсії, робота з сучасними гаджетами тощо. «Осучаснення» уроку робить його цікавим для дітей, не викликає стресового навантаження, замість негативних емоцій дає позитивні. Сформовані навички роботи з інформацією та її джерелами допоможуть учням знизити перевантаження і під час засвоєння знань з інших навчальних предметів (природознавство, читання, основи здоров'я тощо).

Курс «Я у медіапросторі» передбачає навчання дітей молодшого шкільного віку протягом 3-х років. Рекомендовано розпочати його впровадження з 2-го класу, але за вибором школи початок та закінчення навчання можна коригувати.

Дана програма - перша частина трирічного курсу. Вона розрахована на 35 годин (1 година на тиждень). Чітко сформовані модулі дозволяють учителю ущільнити, за необхідністю, теми, якщо навчальний план передбачає 0,5 години.

Модулі курсу 2-го року вивчення залишаються такими ж, але мають розширений зміст і більшу кількість практичних вправ. 3-ий рік навчання передбачає додаткові модулі, які спрямовані на формування новинної грамотності.

Мета курсу «Я у медіапросторі»:

- формування медіаграмотності молодшого школяра засобами медіаосвіти;
- навчання дитини спілкуванню із ЗМК в процесі соціалізації;
- захист дітей від потенційно шкідливих ефектів медіа і виховання такого споживача медіа, котрий міг би ефективно задовольняти свої інтереси, використовуючи ЗМК;
- вироблення вміння користуватися інформаційно-комунікативною технікою, виражати себе і спілкуватися за допомогою медіазасобів, свідомо сприймати і критично тлумачити інформацію, відрізняти реальність від її віртуальної симуляції, тобто розуміти реальність, сконструйовану медіаджерелами, осмислювати владні стосунки, міфи і типи контролю, які вони культивують.;
- розвиток навичок: шукати, осмислювати, опрацьовувати, аргументувати, адаптувати, формувати, здобувати та використовувати інформацію з різних джерел; користування різноманітною довідковою літературою;
- виховання бажання збагачувати словник, добре володіти усним та писемним мовленням, адекватно ставитись до критики, бути культурним та етичним медіаспоживачем.

Завдання курсу «Я у медіапросторі»:

- ознайомити учнів з основними етапами історії розвитку феномену медіакультури, закономірностями функціонування засобів масової комунікації та технологіями їхнього впливу;

- дослідити з учнями різні види медіатекстів та використані в них медіатехнологій, стимулювати розвиток критичного мислення та свідомого ставлення до медіапродукції загалом;
- формувати практичні вміння: пошук необхідної та відсторонення від непотрібної медіаінформації, створення власних медіатекстів;
- стимулювати творчий потенціал учнів як у напрямі створення власних медіатекстів, так і в напрямі творчого сприймання медіатекстів.

Програма курсу для 1-го року навчання складається з 8 модулів, 2 з яких поділено на окремі розділи:

Модуль 1. СВІТ МЕДІА - СВІТ ІНФОРМАЦІЇ

Модуль 2. ВІЗУАЛЬНІ МЕДІА

Розділ 2.1. ПЕРЕДАЧА ІНФОРМАЦІЇ ЧЕРЕЗ ТЕКСТ

Розділ 2.2. ПЕРЕДАЧА ІНФОРМАЦІЇ ЧЕРЕЗ ФОТОГРАФІЮ

Розділ 2.3. ПЕРЕДАЧА ІНФОРМАЦІЇ ЧЕРЕЗ МАЛЮНОК

Модуль 3. АУДІАЛЬНІ МЕДІА

Модуль 4. АУДІОВІЗУАЛЬНІ МЕДІА

Розділ 4.1. ТЕЛЕБАЧЕННЯ - ДЖЕРЕЛО АУДІОВІЗУАЛЬНОЇ ІНФОРМАЦІЇ

Розділ 4.2. МИСТЕЦТВО КІНЕМАТОГРАФУ

Модуль 5. ІНТЕРНЕТ - СУЧАСНИЙ ІНФОРМАЦІЙНИЙ ПРОСТІР

Модуль 6. РЕКЛАМА В ЖИТТІ СУЧАСНОЇ ЛЮДИНИ

Модуль 7. ЗАХИСТ ПРАВ ЛЮДИНИ В СУЧАСНОМУ МЕДІАПРОСТОРІ

Модуль 8. КРИТИЧНЕ МИСЛЕННЯ - УМОВА МЕДІАКОМПЕТЕНТНОСТІ

Кожний урок включає теоретичну частину для ознайомлення з темою і практичну роботу, яка передбачає набуття учнями певних навичок.

Кожний модуль закінчується уроком-практикумом, що є важливою складовою формування вмінь створювати власні медіатексти, дотримуючись при цьому вимог якості та коректності.

Теми уроків, зміст та опис вмінь і навичок учнів розраховані як на вчителів, які пройшли навчання з медіаграмотності, так і на тих, хто займається самоосвітою з даного питання.

Зміст навчального матеріалу та очікувані результати

№	Тема	Зміст навчального матеріалу	Вміння та навички учнів
Модуль 1. СВІТ МЕДІА - СВІТ ІНФОРМАЦІЇ			
1.	Дитина в медійному просторі	<p>Поняття “медіа”.</p> <p>Світ медіа - світ інформації, в якому є люди, які користуються інформацією та люди, що за допомогою різних засобів створюють, переробляють, зберігають, розповсюджують інформацію.</p> <p>Інформація в житті людини: для отримання та передачі знань, для спілкування.</p> <p>Складання та тлумачення слів по типу “медіа+простір”, “медіа+грамотність”, «медіа+продукція», “медіа+...”.</p> <p>5 органів почуттів для сприймання людиною інформації.</p> <p>Особливості інформації щодо правдивості та корисності.</p> <p>Практична робота: “Створення планети Медіа” - робота у техніці колажу.</p>	<p>Учні:</p> <ul style="list-style-type: none"> - мають поняття про медіа та значення похідних від цього слова термінів; - розрізняють види інформації за органами її сприйняття; - усвідомлюють існування правдивої та неправдивої інформації.

2.	Історія, види та функції медіа	<p>Історія розвитку медіа.</p> <p>Класифікація медіа: візуальні, аудіо та аудіовізуальні.</p> <p>Інформація, яку несуть медіа.</p> <p>Фейк - головоломка, зашифроване послання, інформація для здогадливих.</p> <p>Практична робота: «Історичний калейдоскоп» - розмістити малюнки або фото різних видів медіа від найстаршого до сучасного.</p>	<p>Учні:</p> <ul style="list-style-type: none"> - мають уявлення про основні історичні етапи розвитку медіа; - розрізняють види медіа; - розуміють, з якою метою медіа розповсюджують інформацію; - розуміють поняття «фейк».
3.	Урок-практикум «Історії з торбинки»	<p>Аналіз життєвих історій щодо їх істинності. Гра «Так чи ні».</p>	<p>Учні:</p> <ul style="list-style-type: none"> - характеризують інформацію за критерієм істинності; - вміють будувати «я-повідомлення».

Модуль 2. ВІЗУАЛЬНІ МЕДІА

Розділ 2.1. Передача інформації через текст

4.	Книга - джерело знань	<p>Історія виникнення книги.</p> <p>Структура книжки.</p> <p>Літературні жанри. Інформації, яку вони несуть читачеві.</p> <p>Передача інформації через текст (наукова, художня, побутова).</p> <p>Практична робота: «Створення власної книжки» - групова робота щодо створення книжок, які містять різну інформацію (казки, загадки, довідник, словник тощо).</p>	<p>Учні:</p> <ul style="list-style-type: none"> - мають уявлення про історію виникнення книги; - орієнтуються у структурі книги; - мають уявлення про різні літературні жанри; - розуміють, яку інформацію несуть твори різних жанрів; - мають елементарні навички створення книжечок-розкладушок.
5.	Періодичні друквані видання	<p>Періодичні видання: види, створення, структура, особливості.</p> <p>Відмінності періодичних видань від книг: особливості текстів в ЗМІ, значення заголовків; факти та судження в інформаційних повідомленнях.</p> <p>Практична робота: «Факти та судження» - знайти в запропонованих текстах факти та судження.</p>	<p>Учні:</p> <ul style="list-style-type: none"> - мають уявлення про процес створення номеру газети та журналу; - називають професії людей, які створюють газети та журнали; - розуміють різницю між періодичними виданнями та книгою; - вміють співвідносити заголовки зі змістом статей; - розуміють значення термінів «факт» та «судження»;

			- вміють відрізнити факт від судження у найпростіших повідомленнях.
6.	Бібліотека - інформаційний осередок	<p>Функції сучасної бібліотеки.</p> <p>Структура бібліотеки.</p> <p>Пошук інформації в бібліотеці.</p> <p>Відомі письменники рідного міста.</p> <p>Електронна бібліотека.</p> <p>Практична робота: «Професія - бібліотекар» - формування та структурування класної бібліотечки (групування книжок за жанрами або авторами, складання каталогу, оформлення формуляру тощо)</p>	<p>Учні:</p> <p>- знають про призначення бібліотеки;</p> <p>- розуміють призначення каталогу книжок, формуляру читача;</p> <p>- вміють орієнтуватися та шукати необхідну інформацію в каталозі;</p> <p>- мають уявлення про роботу електронної бібліотеки;</p> <p>- володіють практичними навичками вибору книжки за обкладинками, заголовками.</p>
7.	Урок-практикум «Школа юного кореспондента»	Створення номеру класної газети: написання заміток, підбір заголовків, інтерв'ю	<p>Учні:</p> <p>- вміють писати невеликі замітки, підбирати до них заголовки;</p> <p>- розуміють значення вислову «рубрика газети» та додають потрібну інформацію;</p> <p>- розрізняють поняття «інформаційний випуск» та «тематичний випуск»;</p> <p>- мають уявлення про інтерв'ю.</p>
Розділ 2.2. Передача інформації через фотографію			
8.	Фотографія - джерело інформації	<p>Історія виникнення фотографії.</p> <p>Види і жанри фотографій (пейзаж, натюрморт, портрет, жанровий знімок).</p> <p>Практична робота: «Розкажи історію» - «зчитування» інформації з фотографій за виразом обличчя людей, їх жестах, розташуванню тощо.</p>	<p>Учні:</p> <p>- мають уявлення про виникнення фотографії;</p> <p>- мають уявлення про призначення фотографій;</p> <p>- мають уявлення про основні жанри фотографій;</p> <p>- вміють описувати сюжет фотографій</p>
9.	Фотографія - свідок історії та художній твір	<p>Фотографія як історичний документ.</p> <p>Фотографія як художній твір.</p> <p>Фотографії у сімейному літописі.</p> <p>Практична робота: «Складання історій» - складання історій з позитивним/негативним забарвленням за серією фотокарток</p>	<p>Учні:</p> <p>- розуміють різницю між історичним та художнім фото;</p> <p>- аналізують зображення і зміст фотографій;</p>

			<ul style="list-style-type: none"> - вміють складати та розповідати історію сім'ї за фотографіями; - розуміють можливість складання текстів за фотографіями позитивного та негативного забарвлення в залежності від замовлення.
10.	Урок-практикум «У фото-лабораторії»	<p>Робота фотоапарату та фотоможливості мобільного телефону.</p> <p>Поняття «ракурс», «передній/задній план», «сюжет» тощо.</p> <p>Як робити фото із заданої тематики.</p> <p>Доповнення випуску класної газети тематичними фото.</p>	<p>Учні:</p> <ul style="list-style-type: none"> - мають уявлення про структуру фотокадру; - володіють елементарними навичками фотозйомки, вибору ракурсу зйомки; - вміють правильно розставляти акценти при додаванні фотографій до готового матеріалу (передній план, задній план, головна колонка).
Розділ 2.3. Передача інформації через малюнок			
11.	Малюнок для дорослих та дітей	<p>Види малюнків (ілюстрації, карикатури, шаржі, комікси).</p> <p>Комікси - історії в малюнках.</p> <p>Шаржі та карикатури як носії певної інформації.</p> <p>Практична робота: «Прочитай» малюнок» - визначення видів малюнків та додавання заголовків</p>	<p>Учні:</p> <ul style="list-style-type: none"> - мають уявлення про різні види малюнків; - розуміють, яку інформацію можна передати через певний вид малюнку; - розуміють етичну направленість роботи над шаржем та карикатурою; - вміють аналізувати зміст малюнка та добирати до нього заголовки.
12.	Ілюстрація як додатковий ресурс для пояснення тексту	<p>Де і з якою метою використовується ілюстрація.</p> <p>Ілюстрація в шкільному підручнику як допоміжний ресурс для сприйняття, розуміння та запам'ятовування інформації.</p> <p>Практична робота: «Ілюстратори» - створення ілюстрацій до тем підручника з літературного читання або природознавства</p>	<p>Учні:</p> <ul style="list-style-type: none"> - розуміють значення ілюстрації як джерела інформації та додаткового ресурсу для пояснення тексту; - вміють співвідносити ілюстрацію з відповідним фрагментом тексту; - вміють самостійно ілюструвати текст, підкреслюючи малюнком його головну думку.
13.	Урок-практикум «В майстерні художника»	<p>Створення коміксу: написання сценарію, обговорення зовнішнього вигляду героїв, планування сюжетів для коміксу, малювання</p>	<p>Учні:</p> <ul style="list-style-type: none"> - вміють складати історії за поданим планом, описувати героїв;

			<p>- розуміють, як спланувати сюжет для коміксу;</p> <p>- володіють практичними навичками передачі створеної історії через малюнок (комікс)</p>
Модуль 3 АУДІАЛЬНІ МЕДІА			
14.	Радіо в житті людини	<p>Радіо - засіб передачі аудіо інформації.</p> <p>Історія створення радіо.</p> <p>Формати радіопередач: музичний, інформаційний, інформаційно - музичний, музично - інформаційний.</p> <p>Дитячі радіопередачі. Аудіоказка.</p> <p>Он-лайн радіо.</p> <p>Яким повинен бути радіодиктор.</p> <p>Засоби впливу на радіослухачів (передача емоцій через інтонацію, тембр).</p> <p>Практична робота: гра «Кращий диктор» - художнє читання запропонованих текстів; запис; прослуховування; аналіз.</p>	<p>Учні:</p> <p>- мають уявлення про принципи роботи радіо;</p> <p>- розрізняють формати радіопередач, розуміють яку інформацію можна отримати з певної радіопередачі;</p> <p>- мають уявлення, що слухати радіо можна за допомогою Інтернету або приймача;</p> <p>- вміють інтонаційно забарвлювати зміст повідомлення.</p>
15.	Музика - джерело аудіальної інформації	<p>Жанри музичних творів.</p> <p>Інформація, яку може нести музика.</p> <p>Вплив музики на емоційний стан людини.</p> <p>Потреба людини в тиші. Як уникнути звукового перевантаження.</p> <p>Практична робота: «Складання музичного меню на день» - підбір музики для слухання в різних життєвих ситуаціях, необхідність включати «режим тиші» (яка музика допомагає повеселитись, заспокоїтись, розважитись тощо)</p>	<p>Учні:</p> <p>- мають уявлення про музичні жанри;</p> <p>- вміють «малювати» елементарну історію, яку «розповідає» музичний твір;</p> <p>- розуміють, як музика впливає на емоційний стан;</p> <p>- розуміють необхідність чергувати звукове навантаження з «режимом тиші»;</p> <p>- володіють практичними навичками добору музики у певній життєвій ситуації</p>
16.	Урок-практикум «На радіостудії»	Складання та запис аудіотекстів (новини, цікавинки, гуморески, казки, пісні тощо)	<p>Учні:</p> <p>- вміють складати невеликий текст певної тематики, читати з потрібною інтонацією та за допомогою вчителя робити аудіозапис.</p>

Модуль 4. АУДІОВІЗУАЛЬНІ МЕДІА

Розділ 4.1. Телебачення - джерело аудіовізуальної інформації

17.	Загадковий світ телебачення	<p>Історія розвитку телебачення через сімейний досвід (чорно-біле і кольорове телебачення, одна і багато програм)</p> <p>Види телевізійних програм (новинні, розважальні, ток-шоу, ігрові, культурно-просвітницькі, спортивні, дитячі тощо).</p> <p>Професії людей, які працюють на телебаченні (журналіст, оператор, режисер, ведучий, гример, репортер, актор тощо).</p> <p>Практична робота: «Телевізор майбутнього» - створюють історії, як буде виглядати, працювати та що передаватиме телевізор майбутнього; малюють його.</p>	<p>- Учні:</p> <ul style="list-style-type: none"> - мають уявлення про основні етапи створення та розвитку телебачення; - знають і розрізняють види телевізійних передач; - розуміють, яку інформацію можна отримати з певної телепередачі; - називають професії, пов'язані з телебаченням; - вміють фантазувати та прогнозувати.
18.	Урок-практикум «На телестудії»	Створення та презентація власних телепрограм за запропонованим планом.	<p>Учні:</p> <ul style="list-style-type: none"> - вміють вибирати формат програми згідно запропонованої теми і мети; - вміють організувати власну роботу та роботу групи із підготовки та проведення улюблених телепрограм.

Розділ 4.2. Мистецтво кінематографу та анімації

19.	Мультфільми. Види анімації	<p>Як створюється мультфільм.</p> <p>Види анімації (графічна, об'ємна, пластилінова, лялькова, аніме тощо).</p> <p>Практична робота: «Вчимося дивитися мультфільми» - перегляд фрагментів мультфільмів; аналіз поведінки героїв (позитивної та негативної). Диспут «Чи можна так поводитись в реальному житті».</p>	<p>Учні:</p> <ul style="list-style-type: none"> - мають уявлення про етапи створення мультфільмів; - розрізняють види анімації, характеризують їх; - вміють аналізувати поведінку мультгероїв; - вміють оцінювати власні вчинки та дії, які копіюють поведінку мультгероїв.
20.	Екранна мова. Монтаж	<p>Історія розвитку кіно.</p> <p>Види та жанри кіно.</p> <p>Професії, пов'язані з кінематографом (актор, сценарист, звукорежисер, оператор тощо).</p> <p>Поняття про монтаж.</p> <p>Кіноафіша як візуальна інформація про фільм.</p> <p>Практична робота: «Створення афіші» - малювання афіші до відомого фільму.</p>	<p>Учні:</p> <ul style="list-style-type: none"> - мають уявлення про історію розвитку кіно; - називають та характеризують основні види та жанри кіно; - називають професії, пов'язані з кінематографом;

			<ul style="list-style-type: none"> - розуміють поняття мон-тажу; - розуміють, як виділити найвдаліший сюжет для створення афіші.
21.	Урок-практикум «Створюємо мультфільм»	Написання сценарію власного мультфільму, малювання чи розфарбовування героїв, озвучка сюжету.	<p>Учні:</p> <ul style="list-style-type: none"> - володіють елементарними навичками написання сценарного сюжету за поданим планом; - розуміють значення кольору при розфарбовуванні головних героїв; - вміють озвучити сюжет або підібрати вдалу музику із запропонованих варіантів
Модуль 5. ІНТЕРНЕТ - СУЧАСНИЙ ІНФОРМАЦІЙНИЙ ПРОСТІР			
22.	Інтернет - всесвітнє павутиння	<p>Інтернет - зібрання інформації та розваг, освітній ресурс, засіб спілкування та передачі даних, величезний простір для творчості.</p> <p>Пошук інформації в Інтернеті. Чи потрібно довіряти абсолютно всій інформації в Інтернеті.</p> <p>Соціальні мереж як один із заобів спілкування людей. Переваги реального спілкування на відміну від віртуального.</p> <p>Практична робота: «Диспут: користь та шкода інтернеткористування» - яку корисну інформацію можна знайти в Інтернеті; чи вся вона правдива; які можуть бути наслідки споживання неправдивої інформації; скільки часу безпечно бути в інтернеті; як не зловживати комп'ютерними іграми, а витратити більше часу на «живе» спілкування та рухливі ігри.</p>	<p>Учні:</p> <ul style="list-style-type: none"> - мають уявлення про Інтернет; - мають уявлення про зберігання та передачу інформації в Інтернеті; - розуміють необхідність перевірки інформації, отриманої в Інтернеті; -розуміють призначення соцмереж; - розуміють чого не можуть дати мережі порівняно із живим спілкуванням (торкнутися, обійняти, заспокоїти, зрозуміти по обличчю стан - погано людині чи добре і т.д.) - розуміють, які можуть бути наслідки неграмотного користування Інтернетом.
23.	Сучасні гаджети	<p>Різновиди сучасних гаджетів, їх призначення.</p> <p>Позитивний вплив гаджетів на розвиток дітей.</p> <p>Негативний вплив зловживання гаджетами на здоров'я дітей.</p> <p>Чим можна замінити користування певними гаджетами (живе спілкування, ігри з друзями, рукоділля, спілкування з природою. допомога бабусі, дідусеві, батькам).</p>	<p>Учні:</p> <ul style="list-style-type: none"> - розрізнять основні види сучасних гаджетів; - розуміють призначення різних видів гаджетів; - розуміють, як гаджети допомагають навчатися, спілкуватися;

		Практична робота: «Гаджети майбутнього» - описують та малюють придумані гаджети майбутнього, роблячи акцент на їх безпеці для здоров'я.	- знають, яку шкоду здоров'ю може причинити неграмотне користування гаджетами; - розуміють, як можна задовольнити деякі потреби, не використовуючи гаджети; - вміють фантазувати та прогнозувати.
24.	Безпека в Інтернеті. Інтернетний етикет	Небезпеки, які підстерігають в Інтернеті (інтернетні шахраї, неякісна інформація, формування залежності тощо). Правила безпечного користування Інтернетом. Культурне спілкування в мережі Інтернет. Практична робота: «Створення пам'ятки безпечної поведінки та роботи в Інтернеті» - аналіз небезпек Інтернету; створення правил безпечної поведінки; художнє оформлення правил (на зразок дорожніх знаків).	Учні: - розуміють специфічні загрози Інтернету; - знають правила безпечної поведінки в Інтернеті; - знають способи захисту особистості; - знають правила культурного спілкування в Інтернеті.
25.	Комп'ютерні ігри: як не потрапити в залежність	Позитивне значення комп'ютерних ігор для розвитку, навчання та розваг. Негативний вплив на здоров'я зловживання комп'ютерними іграми. Як комп'ютерні ігри формують деякі риси характеру дітей. Чим можна замінити комп'ютерні ігри. Безпечні дитячі сайти. Практична робота: «Презентація улюбленої гри. Недоліки та переваги» - розповідь про улюблену комп'ютерну гру; аналіз її змісту; які якості вона формує та розвиває; її переваги та недоліки.	Учні: - розуміють, яку користь та шкоду можуть принести комп'ютерні ігри; - знають та користуються безпечними сайтами для дітей; - вміють знайти альтернативу комп'ютерним іграм під час організації дозвілля; - вміють пояснити переваги та недоліки комп'ютерних ігор.
26.	Урок-практикум «Засоби медіагігієни»	Розробка та демонстрація вправ для збереження здоров'я під час користування гаджетами та роботи в Інтернеті	Учні: - знають і називають правила здоров'язбереження під час користування гаджетами та роботи в Інтернеті; - вміють організувати власне робоче місце відповідно до санітарно-гігієнічних норм.
Модуль 6. РЕКЛАМА В ЖИТТІ СУЧАСНОЇ ЛЮДИНИ			
27.	Реклама - потужний сучасний двигун	Види реклами (комерційна, соціальна, прихована). Реклама - спосіб інформування споживача, елемент турботи.	Учні: - мають уявлення про значення реклами в сучасному житті;

		<p>Присутність реклами у всіх видах медіа (візуальних, аудіо, аудіовізуальних, Інтернет).</p> <p>Як створюють рекламу.</p> <p>Вплив реклами на поведінку людини (купуй, їж, пий, дивись, слухай наш продукт).</p> <p>Якісна і неякісна реклама</p> <p>Практична робота: «Аналіз рекламного продукту» - перегляд рекламного продукту (ролику, листівки); виявлення засобів впливу на людину (сюжет, колір, звук тощо).</p>	<ul style="list-style-type: none"> - розрізняють призначення реклами; - розуміють, як реклама впливає на поведінку людини; - розуміють необхідність протистояння рекламним впливам; - володіють навичками грамотного сприймання (самі додумують, що не було сказано) та елементарного аналізу рекламної продукції.
28.	Урок-практикум «В рекламній агенції»	Створення реклами (малюнок + слоган): вибір об'єкту для реклами (правильне харчування, спорт, книга тощо); аналіз якостей об'єкту, які допоможуть створити рекламу; складання плану; створення сюжету: малюнок; складання мотивуючого слогану.	<p>Учні:</p> <ul style="list-style-type: none"> - розуміють структуру процесу створення реклами; - вміють створювати рекламу за поданим планом.
Модуль 7. ЗАХИСТ ПРАВ ЛЮДИНИ В СУЧАСНОМУ МЕДІАПРОСТОРИ			
29.	Права дитини. Право на інформацію. Авторське право	<p>Право дітей на інформацію.</p> <p>Піклування держави про дітей з особливими потребами.</p> <p>Піклування держави про захист дітей від інформації, що може шкодити здоров'ю, благополуччю і розвитку дитини. Телепозначки типу (16+).</p> <p>Програми із сурдоперекладом та субтитрами.</p> <p>Поняття про «авторське право».</p> <p>Практична робота: «Права дитини в малюнках» - створення тематичного інформаційного стенду з малюнками дітей.</p>	<p>Учні:</p> <ul style="list-style-type: none"> - знають власні права; - розуміють, чому приділяється увага дітям з особливими потребами; - наводять приклади програм для дітей з особливими потребами; - розуміють поняття «авторське право»; - володіють практичними навичками передачі через малюнок текстової інформації окремих прав з Конвенції ООН «Про права дітей».
30.	Урок-практикум «Мультфільм для друга	Створення мультфільмів (діафільмів) із субтитрами за поданим планом	<p>Учні:</p> <ul style="list-style-type: none"> - розуміють потребу в створенні медіапродукції для дітей з особливими потребами; - розуміють процес створення кадрів для діафільму; - вміють правильно писати субтитри, щоб захистити авторські права тих, хто створював мультфільм

Модуль 8. КРИТИЧНЕ МИСЛЕННЯ - УМОВА МЕДІАКОМПЕТЕНТНОСТІ

31.	Критичний аналіз медіатекстів	<p>Медіатекст - носій правдивої та неправдивої інформації.</p> <p>Критичність мислення як здатність виявити правду і способи маскування обману і приховування неправди - очевидний засіб протистояти маніпуляції</p> <p>Різниця між загальновідомими фактами і такими, що потребують перевірки.</p> <p>Визначення надійності джерела.</p> <p>Різниця між головною та другорядною інформацією.</p> <p>Практична робота: гра «Адвокати та судді: критичний аналіз казки «Червона шапочка» - аналізування вчинків героїв казки за поданим планом</p>	<p>Учні:</p> <ul style="list-style-type: none"> - пояснюють значення поняття «критичне мислення»; - володіють вміннями знаходження різниці між фактами та судженнями; - аналізують медіа тексти; - роблять власні висновки.
32.	Маніпулятивні технології та психологічний захист від непотрібної інформації	<p>Поняття «маніпуляція» (вплив з прихованою метою і наміром досягти своєї мети обманом)</p> <p>Причини маніпуляцій.</p> <p>Маніпуляції у відносинах між людьми.</p> <p>Маніпулятивні технології ЗМІ (спотворення фактів через однобічне подання інформації, інтерпретування у вигідному світлі, створення «інформаційного шуму», оперативна подача неперевіреної інформації, видання інспірованої інформації за реальну).</p> <p>Вправи для захисту від непотрібної інформації.</p> <p>Практична робота: «Аналіз друкованих видань» - (обкладинка, формат, зміст, кого приваблює, чи корисна та потрібна інформація особисто йому тощо).</p>	<p>Учні:</p> <ul style="list-style-type: none"> - пояснюють поняття маніпуляції; - розуміють необхідність критичного ставлення до медіа текстів; - наводять приклади маніпулятивних технологій; - володіють знаннями для захисту від маніпуляцій; - наводять приклади власного досвіду отримання непотрібної інформації та захисту від неї.
33-35.	Уроки-практикуми «Створення медійного проекту»	<p>Вибір теми, визначення мети проекту, його актуальності для учнів.</p> <p>Аналіз та систематизація знань учнів з даної теми.</p> <p>Складання плану роботи над проектом.</p> <p>Збір інформації (робота з першоджерелами, перевірка знайдених даних тощо).</p> <p>Систематизація зібраної інформації, аналіз, висновки.</p> <p>Оформлення та презентація проекту певній аудиторії (батькам, учням паралельного класу тощо).</p>	<p>Учні:</p> <ul style="list-style-type: none"> - вміють проаналізувати за поданим планом свої знання, вміння, навички з певної теми; - розуміють, як планувати роботу щодо виконання проекту; - знають, де знайти першоджерело для отримання потрібної інформації (якщо є можливість); - знають, де шукати і як перевіряти потрібну інформацію; - вміють робити висновки з отриманої інформації;

			- вміють представити інформацію іншим, використовуючи отримані знання (фото звіт, випуск газети, відеоролик, аудіо звіт тощо)
--	--	--	---

ЛІТЕРАТУРА

1. Медіаосвіта та медіаграмотність: підручник/ Ред.-упор. В.Ф.Іванов, О.В.Волошенко; За науковою редакцією В.В. Різуна. - Київ: Центр вільної преси, 2012. - 352 с.
2. Медіакультура та медіаосвіта учнів ЗОШ: візуальна медіа культура/ Наталія Череповська. - К. Шк. світ, 2010. - 128 с. - (Бібліотека «Шкільного світу»).
3. Медіаосвіта та медіаграмотність: Короткий огляд/ Іванов В., Волошенко О., Кульчинська Л., Іванова Т., Мірошніченко Ю. - 2-ге вид.,- К.: АУП, 2012. - 58 с.
4. Навчальна програма «Медіаграмотність у запитаннях та відповідях»; - Київ 2014. - Ліпостанський В.В., Даниленко В.І., Мележик В.П., Іванова Т.В., Волошенко О.В., Іванов В.Ф.
5. Навчальна програма «Сходинки до медіаграмотності»; Київ 2014. - Ліпостанський В.В., Даниленко В.І., Мележик В.П., Іванова Т.В., Волошенко О.В., Іванов В.Ф.
6. Програма курсу за вибором для учнів 10 класів загальноосвітніх навчальних закладів «Спеціальний медіаосвітній курс МЕДІАКУЛЬТУРА» Автори: О. Т. Баришполець, О. Є. Голубєва, Г. В. Мироненко, Л. А. Найдьонова, Н. І. Череповська Укладачі: канд. психол. наук Л. А. Найдьонова, магістр психології О. Є. Голубєва.
7. Профілактика деструктивних впливів мас-медіа: програма занять для молоді/ Олена Мерзлякова. - К. Шк. світ, 2010. - 128 с. - (Бібліотека «Шкільного світу»).
8. Гейкіна Наталя, вчитель поч..класів гімназії №9 Сімферопольської міської ради. Виступ. - <http://www.medialiteracy.org.ua/> - електронний ресурс.
9. Академія Української Преси - <http://www.aup.com.ua/> - електронний ресурс.
10. Академія Української Преси - <http://www.mediaeducation.ucoz.ru/> - електронний ресурс.
11. «Медіаграмотність» - <http://osvita.mediasapiens.ua/> - електронний ресурс.
12. Сагайдак Г.В., «Медіаосвіта у навчально-виховному процесі початкової школи» - <http://bit.ly/25RfG9I> - електронний ресурс

Я У МЕДІАПРОСТОРИ

Навчальна програма

для початкової школи
закладів загальної середньої освіти
2-ий рік вивчення

Автори: І. Б. Іванова, А. Ю. Кожанова



*Рекомендовано Міністерством освіти і науки України
(лист ІМЗО №22.1/12-Г-112 від 23.02.2018)*

Програму підготували:

Іванова І.Б., заступник директора з навчально-виховної роботи Першотравенської загальноосвітньої школи I-III ступенів №2

Кожанова А.Ю., заступник директора з навчально-виховної роботи Марганецької спеціалізованої школи I-III ступенів №2 з поглибленим вивченням англійської мови

Рецензенти:

Найдьонова Л.А., заступник директора з наукової роботи Інституту соціальної та політичної психології НАПН України, доктор психологічних наук.

Піщанська В.М., доцент кафедри філософії освіти КЗВО «ДАНУ», кандидат культурології, доцент.

Апросяненко О.О., викладач спецкурсу «Медіакультура» Вищетаарасівської ЗОШ I-III ступенів, вчитель вищої категорії, вчитель-методист.

ПОЯСНЮВАЛЬНА ЗАПИСКА

Навчання сучасних дітей відбувається за допомогою медіа, а значить, виникає необхідність вивчати і самі медіа. Практично кожного уроку вчителі звертаються до книжок, статей у періодиці, кіно- чи мультфільмів, відеороликів, фотографій, малюнків, інфографіки та інших медіапродуктів для пояснення певних тем. До цих же медіапродуктів звертаються і учні - готують домашні завдання, виконують проектні роботи, застосовують під час проведення дозвілля. Формуванню уміння безпечного та продуктивного використання цих засобів навчаються діти під час вивчення курсу «Я у медіапросторі».

Програма другого року вивчення предмета розрахована на учнів, які вже мають базові уміння роботи з медіатекстами; розуміють значення слів «медіаграмотність», «медіакультура», «медіапростір»; вміють виконувати елементарну роботу з інформацією: пошук, аналіз, осмислення, перевірка, передача тощо. В ній розширено подаються теми, зрозумілі для сприйняття учнями початкових класів. Обов'язковим є зв'язок з навколишнім світом та досвідом дітей поводження у медіапросторі. Багато уваги приділяється практичним вправам, що дає можливість застосовувати діяльнісний підхід.

Програма курсу «Я у медіапросторі» реалізує основні положення Концепції Нової української школи: інтегрований підхід, заміщення процесу передачі певної кількості знань формуванням компетентностей, залучення дітей до парної та групової роботи, вихід за межі класної кімнати. Також враховано вимогу проекту нового Держстандарту щодо передбачення 20% резервного часу, який вчитель може використовувати на свій розсуд.

Заняття за курсом «Я у медіапросторі» не передбачають заучування школярами певної інформації чи правил, ведення конспектів, виконання обов'язкових домашніх завдань. Провідні форми роботи на уроках - рольові ігри, практичні вправи, перегляди відео- та прослуховування аудіоматеріалу, обговорення їх змісту, екскурсії, робота з сучасними гаджетами тощо. «Осучаснення» уроку робить його цікавим для дітей, не викликає стресового навантаження, дає позитивні емоції.

Вміння школярів працювати з різними медіатекстами, здобувати та опрацьовувати необхідну інформацію вчитель може використовувати в різних галузях освітньої діяльності. Ці вміння допоможуть знизити перевантаження учнів під час засвоєння знань з інших навчальних предметів (природознавство, читання, основи здоров'я тощо); зробити цікавим процес здобуття знань; змінити формат проведення виховних та позакласних заходів.

Реалізація даної програми дає можливість виховати:

- медіаграмотного учня, який спроможний перетворювати інформацію в знання, а знання - в компетентності;
- медіакомпетентного члена сучасного соціуму, який здатен не піддаватися медіаагресії та маніпуляціям.

Програма складена із врахуванням санітарно-гігієнічних вимог та відповідає віковим розумово-психологічним особливостям учнів початкових класів.

Мета курсу «Я у медіапросторі»:

- формування медіаграмотності молодшого школяра засобами медіаосвіти;
- навчання дитини спілкуванню із ЗМК в процесі соціалізації;
- захист дітей від потенційно шкідливих ефектів медіа і виховання такого споживача медіа, котрий міг би ефективно задовольняти свої інтереси, використовуючи ЗМК;
- вироблення вміння користуватися ІКТ, виражати себе і спілкуватися за допомогою медіазасобів, свідомо сприймати і критично тлумачити інформацію, відрізнити реальність від її віртуальної симуляції;
- розвиток умінь шукати, осмислювати, опрацьовувати, аргументувати, адаптувати, формувати, здобувати та використовувати інформацію з різних джерел; користуватися різноманітною довідковою літературою;
- виховання бажання збагачувати словник, добре володіти усним та писемним мовленням, адекватно ставитись до критики, бути культурним та етичним медіаспоживачем.

Завдання курсу «Я у медіапросторі»:

- ознайомити учнів з основними етапами історії розвитку феномену медіакультури, закономірностями функціонування засобів масової комунікації та технологіями їхнього впливу;
- дослідити з учнями різні види медіатекстів та використані в них медіатехнології, стимулювати розвиток критичного мислення та свідомого ставлення до медіапродукції загалом;
- формувати практичні вміння: пошук необхідної та відсторонення від непотрібної медіаінформації, створення власних медіатекстів;
- стимулювати творчий потенціал учнів як у напрямі створення власних медіатекстів, так і в напрямі творчого сприймання готових медіатекстів.

Програма курсу для 2-го року навчання складається з 6 модулів, 2 з яких поділено на окремі розділи:

Модуль 1. МЕДІЙНИЙ ПРОСТІР: ІСТОРІЯ РОЗВИТКУ

Модуль 2. ВІЗУАЛЬНІ МЕДІА

Розділ 2.1. ПЕРЕДАЧА ІНФОРМАЦІЇ ЧЕРЕЗ ТЕКСТ

Розділ 2.2. ПЕРЕДАЧА ІНФОРМАЦІЇ ЧЕРЕЗ ЗОБРАЖЕННЯ

Модуль 3. АУДІАЛЬНІ МЕДІА

Модуль 4. АУДІОВІЗУАЛЬНІ МЕДІА

Розділ 4.1. МЕДІАПРОДУКТИ СУЧАСНОГО ТЕЛЕБАЧЕННЯ

Розділ 4.2. МИСТЕЦТВО КІНЕМАТОГРАФУ ТА АНІМАЦІЇ

Модуль 5. ІНТЕРНЕТ МЕРЕЖА - СУЧАСНИЙ ІНФОРМАЦІЙНИЙ ПРОСТІР. ЗАХИСТ ПРАВ ЛЮДИНИ В СУЧАСНОМУ МЕДІАПРОСТОРИ

Модуль 6. РЕКЛАМА В ЖИТТІ СУЧАСНОЇ ЛЮДИНИ

Кожний урок включає теоретичну частину для ознайомлення з темою і практичну роботу, яка передбачає набуття учнями певних умінь.

Кожний модуль закінчується уроком-практикумом, що є важливою складовою формування вмінь створювати власні медіатексти, дотримуючись при цьому вимог якості та коректності.

Зміст навчального матеріалу та очікувані результати

№	Очікувані результати	Зміст навчального матеріалу
Модуль 1. МЕДІЙНИЙ ПРОСТІР: ІСТОРІЯ РОЗВИТКУ		
1.	Учні: <ul style="list-style-type: none">- розуміють, що знаходяться в медійному просторі;- називають органи людини, які допомагають їй сприймати інформацію;- розрізняють види інформації за способом її сприйняття;- розуміють важливість для людини обміну інформацією;- мають уявлення про основні історичні етапи розвитку медіа;- розуміють, як передавати інформацію вербальними та невербальними засобами;- усвідомлюють важливість толерантної комунікації з людьми з особливими потребами.	<p>Інформаційне оточення сучасної людини.</p> <p>Види інформації за способом її сприйняття.</p> <p>Особливості сприйняття інформації людьми з особливими потребами.</p> <p>Важливість обміну інформацією: від первісної людини до сьогодення.</p> <p>Основні історичні етапи розвитку медіа.</p> <p>Передача інформації між людьми до виготовлення паперу.</p> <p>Практична робота: «Щоденник первісної людини» - групова робота зі складання невеликих історій та запису їх за допомогою певних символів та знаків.</p>

2.	<p>Учні:</p> <ul style="list-style-type: none"> - називають медіапродукти, зміст яких людина сприймає візуально; - мають уявлення, як в різні часи виготовлялися такі медіапродукти; - мають уявлення про принцип роботи друкарського станка; - вміють пояснити значимість винаходу друкарського верстата; - мають уявлення, як у різні часи видавалась художні та періодичні видання; - вміють зробити найпростіші печатки для друку. 	<p>Візуальна інформація: що людина бачить очима і як це використовує.</p> <p>Від першого друкарського верстата до сучасних типографій.</p> <p>Художні та періодичні видання різних часів.</p> <p>Фотозображення.</p> <p>Практична робота: «Власний пристрій для друку» - виготовлення печаток із гумки</p>
3.	<p>Учні:</p> <ul style="list-style-type: none"> - називають, як і де застосовують аудіальну інформацію; - мають уявлення про принцип роботи телеграфу та телефону; - розуміють значення винаходів для людства; - розуміють на елементарному рівні принцип роботи проектора; - розуміють переваги сприйняття інформації при поєднанні звуку та зображення; - мають уявлення про відмінності в роботі аналогового та цифрового телебачення; - вміють створювати найпростіші пристрої для передачі звуків. 	<p>Аудіальна інформація: почути, щоб зрозуміти.</p> <p>Азбука Морзе. Телеграф.</p> <p>Винахід телефону.</p> <p>«Магічний ліхтар» - прототип сучасного проектора .</p> <p>Передача зображення на відстань.</p> <p>Аналогове та цифрове телебачення.</p> <p>Практична робота: «Передаємо звуки» - створення найпростішого пристрою для передачі звуків або кодування власного імені за допомогою азбуки Морзе.</p>
4.	<p>Учні:</p> <ul style="list-style-type: none"> -мають уявлення про функції, які виконував перший комп'ютер; - мають уявлення про інтернет-мережу; - розуміють можливості пошуку інформації в інтернеті; - знають як зберегти потрібну інформацію; - знають та застосовують правила безпечної роботи за комп'ютером. 	<p>Винаходи людини для розвитку медіа: комп'ютерна техніка та інтернет-павутиння.</p> <p>Перший комп'ютер: його вигляд та функції.</p> <p>Інтернет-мережа.</p> <p>Дискети, диски, флешки, хмари для зберігання інформації.</p> <p>Практична робота: «Інтернет - користь та шкода» - міні-дискусія.</p>
5.	<p>Учні:</p> <ul style="list-style-type: none"> - мають поняття про історичні досягнення людства; - розуміють важливість попередніх винаходів та їх вплив на вдосконалення сучасних пристроїв; - вміють організовувати самостійну роботу; - вміють працювати в групі. 	<p>Урок-практикум.</p> <p>Виготовлення настільної гри, яка відображає історичний розвиток медійного засобу (одного на вибір учнів або декількох одночасно).</p>
6.	<p>Урок творчості. Планується на розсуд вчителя для закріплення набутих знань на практиці.</p>	

Модуль 2. ВІЗУАЛЬНІ МЕДІА

Розділ 2.1. Передача інформації через текст

7.	<p>Учні:</p> <ul style="list-style-type: none"> - пояснюють важливість книги для людини; - мають поняття як виготовляють папір; - розуміють важливість збереження природи; - вміють пояснити шлях книги із лісу до полиці; - розуміють переваги друкованих та електронних книг; - вміють упорядковувати книги для бібліотеки; - розповідають про свої улюблені книги та про книги з домашньої бібліотеки; - вміють практично застосовувати набуті знання під час групової роботи в техніці колажу. 	<p>Книга в житті сучасної людини.</p> <p>Як народжується книга.</p> <p>Шлях книги: з лісу на полицю.</p> <p>Віртуальна екскурсія видавництвом: хто допомагає автору перетворити рукопис у книгу.</p> <p>Народження книжки в типографії.</p> <p>Формування літературних смаків і уподобань.</p> <p>Що і як можна дізнатися про книгу, не читаючи її.</p> <p>Домашня бібліотека.</p> <p>Електронна книга: переваги та недоліки у порівнянні з печатною.</p> <p>Практична робота: «Хто книжку для нас зробив» - групова робота.</p>
8.	<p>Учні:</p> <ul style="list-style-type: none"> - мають поняття про історію розвитку пошти та поштової продукції; - розуміють значення роботи пошти; - знають, які послуги можна отримати у поштовому відділенні; - вміють правильно записувати адресу; - знають як правильно підписати конверт; - розуміють можливості звичайної та електронної пошти. 	<p>Листи та листівки як джерело інформації.</p> <p>Історія листів: як писали та пересилали в різні часи.</p> <p>Вітальні та інформаційні листівки.</p> <p>Про що розповідають марки.</p> <p>Пошта та професії людей, які працюють у поштовому відділенні: історія розвитку.</p> <p>Віртуальна (або реальна) подорож до сучасного поштового відділення.</p> <p>Послуги, які надає поштове відділення.</p> <p>Електронна пошта, електронні листи та листівки.</p> <p>Практична робота: «Лист родичам (другу)» - написання листа, листівки, підпис конверта.</p>
9.	<p>Учні:</p> <ul style="list-style-type: none"> - мають поняття про історію розвитку та значення для людини періодичної преси; - мають елементарні уявлення про процес випуску номера газети, журналу; - розуміють важливість газети як джерела новинної інформації; - вміють передбачати зміст газет та журналів за їх назвою; - розуміють різницю між друкованою та електронною періодикою; - за допомогою вчителя роблять елементарний аналіз дитячих журналів та газет. 	<p>Періодичні видання: друковані та електронні.</p> <p>Друковані газети та журнали в житті сучасної людини.</p> <p>Тематичні видання.</p> <p>Хто і як випускає газету, журнал.</p> <p>Структура газети, журналу.</p> <p>Дитячі періодичні видання.</p> <p>Де і як придбати періодичне видання (купити, передплатити).</p> <p>Електронні періодичні видання.</p>

		<p>Практична робота: читання та аналіз друкованих дитячих видань:</p> <ul style="list-style-type: none"> -Хто автор? -Яку інформацію хотів донести читачеві? -Що використав для цього? -Чи сприйняли її читачі? -У чому різниця подачі та сприйняття матеріалу?
10.	<p>Учні:</p> <ul style="list-style-type: none"> - знають назви частин книги; - розуміють, в якій частині книги шукати потрібну інформацію; - розуміють значення книги в житті дитини; - вміють створювати власні ескізи обкладинок; - мають уміння написання відгуків, рекламування книги. 	<p>Урок-практикум.</p> <p>Навчання роботі з дитячою книгою: від аналізу структури (яка частина книги яку інформацію несе читачеві) до аналізу змісту. Реклама прочитаної книги, творчий відгук. Створення обкладинки до прочитаної книги.</p>
11.	<p>Урок творчості.</p> <p>Планується на розсуд вчителя для закріплення набутих знань на практиці.</p>	
<p>Розділ 2.2. Передача інформації через зображення</p>		
12.	<p>Учні:</p> <ul style="list-style-type: none"> - мають елементарні уявлення про історію розвитку фотографії; - розуміють значення фотографій у збереженні знань про родовід; - розуміють, як безпечно користуватися Інтернетом; - з допомогою вчителя аналізують зображення на фотокартках. 	<p>Збереження та передача сімейного літопису через фото.</p> <p>Значення фотографії для збереження сімейних традицій.</p> <p>Викладання фото в інтернет-мережу: правила безпеки.</p> <p>Практична робота: «Улюблене фото з сімейного альбому» - виставка сімейних фотографій (за згодою батьків та дітей) та складання розповідей про сімейні свята, традиції.</p>
13.	<p>Учні:</p> <ul style="list-style-type: none"> - мають поняття про селфі як різновид фотографій; - розуміють необхідність робити безпечні селфі; - вміють робити безпечне селфі; - вміють домовлятися з друзями про вибір тематики групового селфі; - мають уміння відбору фотографій для спільного альбому. 	<p>Селфі - як один з різновидів фотографій.</p> <p>Причини популярності селфі.</p> <p>Безпечне селфі.</p> <p>Використання селфі для сімейного та класного літопису.</p> <p>Практична робота: «Класний фотоальбом» - створення тематичних селфі (за вибором учнів: з другом, з книжкою, з іграшкою тощо)</p>
14.	<p>Учні:</p> <ul style="list-style-type: none"> - мають поняття про значення малюнків як засобу спілкування у житті первісної людини; - розпізнають види малюнків та розуміють, де і як їх можна використовувати; - вміють аналізувати зображення; - вміють «прочитати» малюнок; - вміють передати певну інформацію через малюнок. 	<p>Малюнок - розвага, малюнок - інформаційний ресурс.</p> <p>Малюнок як найстаріший вид мистецтва.</p> <p>Що і навіщо малювала первісна людина.</p> <p>Розпізнавання різних видів малюнків, їх аналіз.</p> <p>Формування світогляду дітей через малюнок.</p>

		Практична робота: «Послання від предків» - розшифрувати малюнки первісної людини або зашифрувати свою інформацію за допомогою знаків та символів (Що? Кому? Як? Навіщо?)
15.	<p>Учні:</p> <ul style="list-style-type: none"> - розуміють значення ілюстрації як інформаційного продукту; - розуміють мову ілюстрації: вибір персонажа, його розміщення, розмір, оточення тощо; - розуміють значення кольору зображення для передачі емоційного стану; - вміють добирати кольори для позитивного та негативного зображення героїв; - розрізняють стереотипне та творче ілюстрування персонажів, сюжетів; - мають поняття про комікси як історії в малюнках; - розуміють основні етапи створення коміксів; - складають різноманітні історії за серією ілюстрацій, коміксів; - вміють комунікувати під час групової роботи. 	<p>Ілюстрація та комікс як засіб розвитку творчого та критичного мислення.</p> <p>Коли малюнок стає ілюстрацією. Мова ілюстрації та її складові.</p> <p>Вплив кольору на настрій та сприйняття характеру героя. Ілюстрування різних видів медіатекстів: художнього твору, музичного твору, усної розповіді.</p> <p>Стереотипи в ілюструванні.</p> <p>Творчість в ілюструванні.</p> <p>Комікси - мальовані історії, розповіді в малюнках.</p> <p>Співдружність малюнків і тексту: що робить комікс цікавим.</p> <p>Основні етапи створення коміксів.</p> <p>Практична робота: «Закінчи історію» - групова робота над завершенням запропонованої частини коміксу.</p>
16.	<p>Учні:</p> <ul style="list-style-type: none"> - мають елементарні поняття про історичне значення винаходу діaproектора; - розуміють на елементарному рівні принцип роботи проєктора; - розуміють значення винаходів людини для задоволення її потреб; - розуміють позитивне значення спільних сімейних справ; - за допомогою вчителя аналізують переглянуті діафільми. 	<p>Винахід та принцип роботи діaproектора.</p> <p>Історичний ланцюжок: чарівний ліхтар - діaproектор - проєктор.</p> <p>Розважальні та навчальні діафільми, їх використання.</p> <p>Перегляд діафільмів як різновид сімейного дозвілля.</p> <p>Практична робота: «Цікаві історії» - перегляд та аналіз діафільмів.</p>
17.	<p>Учні:</p> <ul style="list-style-type: none"> - розуміють різницю між художнім та навчальним діафільмом; - вміють розподіляти текст на сюжетні складові; - мають елементарне поняття про монтаж кадрів; вміють створювати кадри діафільму; - мають уміння поєднання тексту та малюнку для передачі певної інформації. 	<p>Урок - практикум.</p> <p>Створення кадрів діафільмів до літературних художніх творів або навчального матеріалу з предметів «Природознавство», «Основи здоров'я», «Я у світі» тощо (за вибором).</p>
18.	<p>Урок творчості. Планується на розсуд вчителя для закріплення набутих знань на практиці.</p>	

Модуль 3. АУДІАЛЬНІ МЕДІА

19.	<p>Учні:</p> <ul style="list-style-type: none"> - розуміють важливість звуку для сприйняття світу; - розрізняють природні та штучні звуки; - аналізують, які звуки оточують школяра протягом дня; - розуміють, які звуки створюють вони особисто; - розуміють необхідність чергувати звукове навантаження з «режимом тиші», контролювати власне «звукотворення»; - розуміють вплив звуку на здоров'я людини; - розуміють необхідність підтримки людей з вадами слуху; - мають уміння елементарного аналізу музичного твору; - вміють фантазувати, передавати власні емоції через малюнок. 	<p>Як людина пізнає світ через звук.</p> <p>Звуки в житті людини: все починається з маминого голосу.</p> <p>Звуки природи.</p> <p>Звуки в житті школяра.</p> <p>Люди з особливими потребами: як жити, коли нічого не чуєш.</p> <p>Музика як медіатекст.</p> <p>Практична вправа: «Колір мелодії» - слухання та аналіз різних музичних творів, відображення відповідного настрою у малюнку.</p>
20.	<p>Учні:</p> <ul style="list-style-type: none"> - мають елементарне уявлення про принципи роботи радіо; - знають, люди яких професій працюють на радіо; - розуміють, як записати, посилити та передати звукову інформацію; - розуміють, як вибрати корисні та цікаві передачі для власного розвитку; - за допомогою вчителя критично аналізують прослуханий медіатекст. 	<p>Радіо як засіб передачі аудіальної інформації на відстань.</p> <p>Професії на радіо.</p> <p>Техніка для запису, посилення, передачі звуків.</p> <p>Радіоменю молодшого школяра.</p> <p>Практична вправа: «Слухач та створювач радіопередачі» - прослуховування фрагментів дитячої радіопередачі (он-лайн чи у записі), створення власних виступів для різних типів радіопередач.</p>
21.	<p>Учні:</p> <ul style="list-style-type: none"> - розуміють значення аудіокниги в житті сучасної людини; - розуміють важливість складових якісного аудіопродукту: інтонація, виразність, емоційне забарвлення тощо; - мають уміння дикторського читання. 	<p>Урок-практикум.</p> <p>Створення аудіокниги - підбір та аудіозапис творів для класної аудіокниги.</p>

22. Урок творчості.
Планується на розсуд вчителя для закріплення набутих знань на практиці.

Модуль 4. АУДІОВІЗУАЛЬНІ МЕДІА

Розділ 4.1. Медіапродукти сучасного телебачення

23.	<p>Учні:</p> <ul style="list-style-type: none"> - розуміють різницю між поняттями «телебачення» та «телевізор»; 	<p>Що і для кого показують по телевізору.</p> <p>Чому на сучасному телебаченні багато каналів.</p>
-----	---	--

	<ul style="list-style-type: none"> - мають елементарне уявлення про процес зйомки телепередач; - розуміють значення вікових обмежень для перегляду певних передач; - знають правила збереження здоров'я при користуванні телевізором; - мають уміння елементарного аналізу дитячої телепередачі. 	<p>Телебачення та телевізор.</p> <p>Хто створює телепередачі.</p> <p>Телевізійні програми на різний смак та різний вік.</p> <p>Телеменю молодшого школяра.</p> <p>Телегігієна.</p> <p>Практична робота: «Телекритик» - перегляд фрагментів дитячих передач, аналіз сюжету. (Що дивився? Для кого призначена? Чого навчає?)</p>
24.	<p>Учні:</p> <ul style="list-style-type: none"> - вміють складати невеликі повідомлення; - вміють працювати над технікою декламації; - розуміють важливість якісного публічного виступу; - мають елементарні уміння відеозйомки; - розуміють на елементарному рівні процес відеомонтажу; - мають уміння комунікації у групі; - розуміють важливість відео для збереження історії. 	<p>Урок-практикум.</p> <p>Зйомка новин про життя класу з використанням доступних технічних засобів (від мобільного телефону до відеокамери). Перегляд та аналіз власних виступів.</p> <p>Обговорення:</p> <ul style="list-style-type: none"> - що хотіли донести глядачеві; - як глядачі сприйняли; - у чому різниця сприйняття.
4.2. Мистецтво кінематографу та анімації		
25.	<p>Учні:</p> <ul style="list-style-type: none"> - мають елементарні уявлення про процес створення кінофільму; - розрізняють найпростіші види і жанри кінофільмів; - мають уявлення про професії людей, які створюють кінофільми; - вміють визначати головних героїв та оцінювати їх вчинки; - вміють аналізувати переглянуте; - мають початкові уміння творчої роботи над власним медіапродуктом. 	<p>Кінофільм як візуалізація літературного твору.</p> <p>Художні та документальні кінофільми.</p> <p>Дитячі кінофільми.</p> <p>Історія українського кіно.</p> <p>Хто і як знімає кіно.</p> <p>Практична робота: «Закінчи історію» - перегляд фрагментів дитячих кінофільмів та складання власного фіналу історії.</p> <p>Розгадка задуму партнерської команди.</p>
26.	<p>Учні:</p> <ul style="list-style-type: none"> - мають поняття про різні види мультфільмів; - вміють визначати головних героїв та аналізувати їх вчинки; - розуміють наслідки копіювання поведінки мультгероїв; - вміють складати на початковому рівні правила поведінки для комфортного існування в соціумі; - розуміють, як організувати цікаве безпечне дозвілля. 	<p>Основні причини зацікавленості дітей мультфільмами.</p> <p>Види мультфільмів.</p> <p>Герої мультфільмів та їх вчинки.</p> <p>Мультгерої як приклад для наслідування: хто навчає добрим вчинкам.</p> <p>Як не можна поводитись у житті і чому.</p> <p>Практична робота: «Так не можна» - складання правил поведінки для молодших братів та сестер на основі переглянутих фрагментів мультфільмів та пропозиція альтернативного безпечного дозвілля.</p>

27.	<p>Учні:</p> <ul style="list-style-type: none"> - мають поняття як знімати мультфільм; - на початковому рівні розуміють основні етапи створення: від написання сценарію до монтажу; - вміють розподіляти ролі; - вміють працювати у групі. 	<p>Урок-практикум.</p> <p>За допомогою вчителя створення мультфільму на основі знайомого художнього твору чи за власним сценарієм, або перегляд уривка мультфільму та складання його продовження.</p>
28.	<p>Урок творчості. Планується на розсуд вчителя для закріплення набутих знань на практиці.</p>	
<p>Модуль 5. ІНТЕРНЕТМЕРЕЖА - СУЧАСНИЙ ІНФОРМАЦІЙНИЙ ПРОСТІР. ЗАХИСТ ПРАВ ЛЮДИНИ В СУЧАСНОМУ МЕДІАПРОСТОРІ</p>		
29.	<p>Учні:</p> <ul style="list-style-type: none"> - мають елементарні поняття про процес створення та поширення інформації в Інтернеті; - розуміють необхідність безпечної поведінки; - розуміють важливість перевірки отриманої інформації; - розуміють значення можливостей Інтернету для задоволення потреб людини; - вміють комунікувати під час групової роботи. 	<p>Можливості сучасного інтернет- простору.</p> <p>Як з'являється інформація в мережі Інтернет.</p> <p>Визначення ступеню довіри до інформації з мережі.</p> <p>Безпека в Інтернеті.</p> <p>Можливості Інтернету: що можна робити, не виходячи з дому.</p> <p>Практична робота: «Інтернет-ревізор» - групова робота по визначенню шляхів перевірки інформації на достовірність, знайденої та запропонованої вчителем.</p>
30.	<p>Учні:</p> <ul style="list-style-type: none"> - знають власні права; - розуміють важливість дотримання авторського права; - розуміють термін «піратська» медіапродукція»; - набувають уміння коректно відстоювати власні права; - мають уміння елементарної перевірки джерела інформації. 	<p>Право дітей на отримання інформації.</p> <p>Авторське право.</p> <p>Чому і як порушують авторські права.</p> <p>Захист авторських прав.</p> <p>«Піратська» медіапродукція.</p> <p>Практична робота: «Спитай у автора» - оформлення класної виставки дитячих авторських продуктів (малюнки, вірші, поробки, фото тощо), створення сумісних композицій за згодою автора. Розгадування задуму автора: що хотів передати, навіщо, наскільки це вдалося?</p>
31.	<p>Учні:</p> <ul style="list-style-type: none"> - розуміють небезпеки оприлюднення в мережі Інтернет особистої інформації; - можуть визначити правила безпечної поведінки в Інтернеті; - називають варіанти альтернативного «живого» спілкування дітей; - вміють поважати інтереси інших людей; - мають уміння етичної поведінки при реальному та віртуальному спілкуванні. 	<p>Урок-практикум.</p> <p>Складання правил безпечної поведінки дітей в мережі Інтернет (зокрема в соціальних групах) на основі перегляду спеціально створених акаунтів або профілів осіб, з якими не знайомі учні. Визначення небезпек, якими можуть скористатися шахраї. Визначення альтернативних варіантів «живого» спілкування.</p>
32.	<p>Урок творчості. Планується на розсуд вчителя для закріплення набутих знань на практиці.</p>	

Модуль 6. РЕКЛАМА В ЖИТТІ СУЧАСНОЇ ЛЮДИНИ

33.	<p>Учні:</p> <ul style="list-style-type: none"> - розуміють значення реклами в сучасному житті; - розуміють на елементарному рівні, як рекламодавці намагаються вплинути на поведінку людини; - розуміють призначення соціальної реклами; - мають уміння елементарного аналізу рекламного продукту. 	<p>Реклама - невід’ємна частина медіапростору.</p> <p>Хто і навіщо рекламує свою продукцію.</p> <p>Засоби рекламування.</p> <p>Вплив реклами на поведінку людини.</p> <p>Критичне ставлення до рекламної продукції.</p> <p>Соціальна реклама як інструмент для вирішення громадських проблем.</p> <p>Практична робота: «Реклама зсередини» - перегляд та аналіз рекламного продукту, визначення засобів впливу на поведінку людини.</p> <p>Розгадування задуму партнерської команди: чому і навіщо, як, для кого, чи вдалося?</p>
34.	<p>Учні:</p> <ul style="list-style-type: none"> - вміють обирати важливі та значущі життєві події, ситуації для соціального рекламування; - з допомогою вчителя складають прості рекламні медіатексти; - мають елементарні уміння постановочної зйомки; - вміють домовлятися під час групової роботи; - розуміють важливість формування моральних якостей особистості. 	<p>Урок-практикум.</p> <p>Створення рекламного ролика соціального спрямування (спорт, здоровий спосіб життя, правильне харчування, важливість читання, дружба тощо).</p>
35.	<p>Урок творчості.</p> <p>Планується на розсуд вчителя для закріплення набутих знань на практиці.</p>	

Орієнтовне календарне планування

№	Тема уроку
1.	Як сприймає інформацію людина. Перші спроби людей передавати інформацію.
2.	Винаходи людини для розвитку медіа: друк та зображення.
3.	Винаходи людини для розвитку медіа: передача звуку на відстань. Від кінематографу до сучасного телебачення.
4.	Винаходи людини для розвитку медіа: комп’ютерна техніка та інтернет-павутиння.
5.	Урок-практикум «Історична гра».
6.	Урок творчості. _____ _____
7.	Як народжується книга. Книга в житті сучасної людини.
8.	Що в поштовій скриньці?
9.	Періодичні видання: друковані та електронні.
10.	Урок-практикум «Робота з дитячою книгою».

11.	Урок творчості. _____
12.	Сімейний фотоальбом.
13.	Селфі - погляд на себе з боку.
14.	Малюнок - розвага, малюнок - інформаційний ресурс.
15.	Ілюстрація та комікс як засіб розвитку творчого та критичного мислення.
16.	Діафільми.
17.	Урок - практикум «Мій діафільм».
18.	Урок творчості. _____
19.	Як людина пізнає світ через звук.
20.	Сучасне радіо.
21.	Урок-практикум «Новий формат книги - аудіокнига».
22.	Урок творчості. _____
23.	Що і для кого показують по телевізору.
24.	Урок-практикум «Телезйомка».
25.	Кіно для дітей та дорослих.
26.	Мультфільм - найпопулярніший дитячий медіа продукт.
27.	Урок-практикум «Я - мультиплікатор».
28.	Урок творчості. _____
29.	Можливості сучасного інтернетпростору.
30.	Як захищати свої права та не порушувати права інших.
31.	Урок-практикум «Я - кіберполіцейський».
32.	Урок творчості. _____
33.	Реклама - невід'ємна частина медіапростору.
34.	Урок-практикум «Соціальна реклама».
35.	Урок творчості. _____

Я У МЕДІАПРОСТОРИ

Навчальна програма

для початкової школи
закладів загальної середньої освіти
3-ій рік вивчення

Автори: І. Б. Іванова, А. Ю. Кожанова



*Рекомендовано Міністерством освіти і науки України
(лист ІМЗО №22.1/12-Г-112 від 23.02.2018)*

Програму підготували:

Іванова І.Б., заступник директора з навчально-виховної роботи Першотравенської загальноосвітньої школи I-III ступенів №2

Кожанова А.Ю., заступник директора з навчально-виховної роботи Марганецької спеціалізованої школи I-III ступенів №2 з поглибленим вивченням англійської мови

Рецензенти:

Найдьорова Л.А., заступник директора з наукової роботи Інституту соціальної та політичної психології НАПН України, доктор психологічних наук.

Піщанська В.М., доцент кафедри філософії освіти КЗВО «ДАНУ», кандидат культурології, доцент.

Потіп Т.О., учитель початкових класів Зеленодольської ЗШ I-III ступенів №1, викладач курсу «Я у медіапросторі», старший учитель.

ПОЯСНЮВАЛЬНА ЗАПИСКА

Сучасні діти мають доступ до інформаційного, новинного контенту всього світу, спостерігають за багатьма подіями в реальному часі, долучаються до них он-лайн або оф-лайн. Крім того, певну частину інформації вони відтворюють (або створюють) на сторінках соціальних мереж. Як отримана інформація буде дитиною усвідомлена, в якому вигляді потім відтворена - це залежить від рівня її медіаграмотності.

Саме початкова школа сьогодні стає тим інформаційно-освітнім середовищем, яке формує медіаграмотну особистість, медіаспоживача, що вміє знаходити потрібну інформацію і перевіряти її достовірність, медіаторця, який грамотно і відповідально створює власні медіапродукти.

Випускники початкової ланки повинні набути ще однієї компетентності - новинної грамотності. Задача вчителя - допомогти дітям стати свідомими споживачами новин, застосовуючи прийоми критичного мислення та працюючи з реальними прикладами із засобів масової інформації.

Особливо актуальною медіакомпетентність стає в період вірусних атак, широкого розповсюдження фейків та джінси, медіаманіпуляцій.

Курс «Я у медіапросторі» є базовим для набуття учнями необхідних умінь безпечного споживання інформаційних продуктів та коректного підходу до створення власних. Він спрямований на формування розуміння школярами поняття «медіапростір», позиціонування себе як користувача та створювача медіапродукції.

Програма курсу «Я у медіапросторі» реалізує основні положення Концепції Нової української школи: інтегрований підхід, заміщення процесу передачі певної кількості знань формуванням компетентностей, залучення дітей до парної та групової роботи, вихід за межі класної кімнати. Також враховано вимогу проекту нового Держстандарту щодо передбачення 20% резервного часу, який вчитель може використовувати на свій розсуд.

Заняття за курсом «Я у медіапросторі» не передбачають заучування школярами певної інформації чи правил, ведення конспектів, виконання обов'язкових домашніх завдань. Провідні форми роботи на уроках - рольові ігри, практичні вправи, перегляди відео- та прослуховування аудіоматеріалу, обговорення їх змісту, екскурсії, робота з сучасними гаджетами тощо. «Осучаснення» уроку робить його цікавим для дітей, не викликає стресового навантаження, дає позитивні емоції.

Вміння школярів працювати з різними медіатекстами, здобувати та опрацьовувати необхідну інформацію вчитель може використовувати в різних галузях освітньої діяльності. Ці вміння допоможуть знизити перевантаження учнів під час засвоєння знань з інших навчальних предметів (природознавство, читання, основи здоров'я тощо); зробити цікавим процес здобуття знань; змінити формат проведення виховних та позакласних заходів.

Реалізація даної програми дає можливість виховати:

- медіаграмотного учня, який спроможний перетворювати інформацію в знання, а знання - в компетентності;
- медіакомпетентного члена сучасного соціуму, який здатен не піддаватися медіаагресії та маніпуляціям.

Програма складена із врахуванням санітарно-гігієнічних вимог та відповідає віковим розумово-психологічним особливостям учнів початкових класів.

Мета курсу «Я у медіапросторі»:

- формування медіаграмотності молодшого школяра засобами медіаосвіти;
- формування новинної грамотності;
- навчання дитини спілкуванню із ЗМК в процесі соціалізації;
- захист дітей від потенційно шкідливих ефектів медіа і виховання такого споживача медіа, котрий міг би ефективно задовольняти свої інтереси, використовуючи ЗМК;
- вироблення вміння використовувати ІКТ, виражати себе і спілкуватися за допомогою медіа засобів, свідомо сприймати і критично тлумачити інформацію, відрізнити реальність від її віртуальної симуляції, тобто розуміти реальність, сконструйовану медіаджерелами, осмислювати владні стосунки, міфи і типи контролю, які вони культивують.;
- розвиток умінь: шукати, осмислювати, опрацьовувати, аргументувати, адаптувати,

формувані, здобувати та використовувати інформацію з різних джерел; користування різноманітною довідковою літературою;

- виховання бажання збагачувати словник, добре володіти усним та писемним мовленням, адекватно ставитись до критики, бути культурним та етичним медіаспоживачем.

Завдання курсу «Я у медіапросторі»:

- ознайомити учнів з основними етапами історії розвитку феномену медіакультури, закономірностями функціонування засобів масової комунікації та технологіями їхнього впливу;
- формувати елементарні уміння новинної грамотності, застосовуючи прийоми критичного мислення;
- дослідити з учнями різні види медіатекстів та використані в них медіатехнології, стимулювати розвиток критичного мислення та свідомого ставлення до медіапродукції загалом;
- формувати практичні вміння: пошук необхідної та відсторонення від непотрібної медіаінформації, створення власних медіатекстів;
- стимулювати творчий потенціал учнів як у напрямі створення під керівництвом учителя власних медіатекстів, так і в напрямі творчого сприймання готових.

Програма курсу для 3-го року навчання складається з 5 модулів:

Модуль 1. ОРІЄНТАЦІЯ В СУЧАСНОМУ ІНФОРМАЦІЙНОМУ ПРОСТОРІ

Модуль 2. НОВИННА ГРАМОТНІСТЬ

Модуль 3. БЕЗПЕЧНИЙ МЕДІАПРОСТІР

Модуль 4. КРИТИЧНЕ МИСЛЕННЯ ДЛЯ ОРІЄНТУВАННЯ В МЕДІАПРОСТОРІ

Модуль 5. МЕДІАКОМПЕТЕНТНОСТІ МОЛОДШОГО ШКОЛЯРА

Кожний урок включає теоретичну частину для ознайомлення з темою і практичну роботу, яка передбачає набуття учнями певних умінь.

Кожний модуль закінчується уроком-практикумом, що є важливою складовою формування вмінь створювати власні медіатексти, дотримуючись при цьому вимог якості та коректності.

Зміст навчального матеріалу та очікувані результати

№	Очікувані результати	Зміст навчального матеріалу
Модуль 1.ОРІЄНТАЦІЯ В СУЧАСНОМУ ІНФОРМАЦІЙНОМУ ПРОСТОРІ		
1.	<p>Учні:</p> <ul style="list-style-type: none"> - мають елементарні поняття про інформацію як механізм впливу на людину; - розпізнають види інформації; - розуміють важливість грамотного використання інформації; - мають початкові вміння аналізу інформації; - знають свої права та обов'язки; - розуміють, що авторські права захищаються законом; - усвідомлюють важливість толерантної комунікації з людьми з особливими потребами; - застосовують уміння передачі інформації через малюнок, схему, таблицю. 	<p>Сучасний світ - світ інформації.</p> <p>Інформація - потужний двигун розвитку суспільства.</p> <p>Масова та особиста інформація.</p> <p>Важливість вміння грамотно використовувати інформацію.</p> <p>Право на отримання інформації.</p> <p>Дитина з особливими потребами в інформаційному просторі.</p> <p>Авторське право як складова системи прав людини.</p> <p>Плагіат та піратство.</p> <p>Практична робота: «Інформаційне поле моєї родини» - створення схем, малюнків, таблиць про медіавподобання членів родини. Обговорення: що і чому люблять переглядати або слухати в сім'ї.</p>

2.	<p>Учні:</p> <ul style="list-style-type: none"> - мають елементарні поняття про різні типи інформації; - розуміють відмінності різних типів інформації за формою та призначенням; - мають початкові уміння аналізу інформації; - знають основні етапи роботи з інформацією; - мають елементарні поняття про основні прийоми аналізу інформації; - розуміють важливість зберігання та передачі інформації; - розуміють на початковому рівні наміри створення медіатексту. 	<p>Типи інформації за формою подання: текстова, числова, графічна, звукова.</p> <p>Типи інформації за призначенням: масова, спеціальна, особиста.</p> <p>Етапи роботи з інформацією: визначення теми; постановка цілей, пошук та фільтрація; синтез.</p> <p>Основні прийоми аналізу інформації.</p> <p>Зберігання та передача інформації.</p> <p>Практична робота: аналіз текстів та визначення їх призначення:</p> <ul style="list-style-type: none"> - хто автор; - яка мета і для кого матеріал створений; - як сприймає інформацію споживач.
3.	<p>Учні:</p> <ul style="list-style-type: none"> - мають елементарні поняття про критерії відбору необхідної інформації; - розпізнають на початковому рівні джерела інформації; - розуміють необхідність перевірки достовірності інформації; - знають назви сайтів, де можна перевірити достовірність медіатексту; - вміють практично перевіряти інформацію. 	<p>Джерела інформації.</p> <p>Де і як шукати інформацію.</p> <p>Джерела інформації: медійні та живі.</p> <p>Критерії відбору.</p> <p>Сайти, на яких можна перевірити медіатексти.</p> <p>Практична робота: перевірка достовірності медіатексту.</p>
4.	<p>Учні:</p> <ul style="list-style-type: none"> - мають елементарні поняття про факт та судження; - відрізняють факти від суджень; - розуміють важливість подачі правдивої інформації; - мають елементарні уміння аналізу інформації; - застосовують на практиці уміння знаходити судження в тексті. 	<p>Факти і судження: їх застосування в медіа.</p> <p>Факт- подія, яка дійсно відбулася.</p> <p>Судження - ставлення людини до факту.</p> <p>Вплив суджень автора на свідомість медіаспоживачів.</p> <p>Практична робота: пошук фактів та суджень у друкованих текстах.</p>
5.	<p>Учні:</p> <ul style="list-style-type: none"> - мають елементарні поняття про фейки, джінсу як форму обману; - під керівництвом вчителя розпізнають найпростіші фейки; - розуміють шкідливість неправдивої інформації; - мають елементарні уміння аналізу інформації; - розуміють важливість інформаційної культури та медіагігієни; - під керівництвом учителя складають найпростіші власні медіатексти; - уміють комунікувати під час роботи в групі. 	<p>Фейк: обман чи загадка.</p> <p>Медіатексти на замовлення. Джинса.</p> <p>Критерії якості медіаповідомлень.</p> <p>Інформаційна культура та медіагігієна.</p> <p>Медіасміття.</p> <p>Психологічний захист від непотрібної інформації.</p> <p>Практична робота: складання текстів на задану тему різного емоційного забарвлення.</p> <p>Обговорення :</p> <ul style="list-style-type: none"> - задум; - мета; - засоби; - сприйняття.

6.	<p>Учні:</p> <ul style="list-style-type: none"> - мають елементарні поняття про використання професійної термінології; - розпізнають найпростіші ознаки неформальної бесіди; - розуміють важливість дотримання правил етикету під час передачі та отримання інформації; - мають елементарні уміння аналізу інформації; - вміють комунікувати під час роботи в групі; - мають знання про необхідність культурної поведінки під час передачі усних медіаповідомлень. 	<p>Урок-практикум. Ділова гра «Бесіди професіоналів»-складання та інсценізація медіатекстів з позиції людей різних професій. Неформальна бесіда. Правила етикету.</p>
7.	<p>Урок творчості. Планується на розсуд вчителя для закріплення набутих знань учнів.</p>	
<p>Модуль 2. НОВИННА ГРАМОТНІСТЬ</p>		
8.	<p>Учні:</p> <ul style="list-style-type: none"> - мають елементарні поняття про новину як певну інформацію; - мають елементарні уявлення про історичний хід розвитку новин; - мають початкові вміння для визначення аудиторії для певної новинної інформації; - мають елементарні уміння практичного застосування отриманої новини; - розуміють важливість передачі інформації без її спотворення; - вміють на елементарному рівні психологічно захищатися від непотрібної інформації. 	<p>Новини - оперативна інформація про подію. Новини: хто, як і коли почав їх передавати. Історія розвитку процесу передачі новин. Де, коли, про що, для кого? Практична робота: гра «Передай новину» - робота в групах (моделювання ситуацій передачі новини в різні історичні періоди)</p>
9.	<p>Учні:</p> <ul style="list-style-type: none"> - мають елементарні поняття про подібність та відмінності новин у пресі й на телебаченні; - вміють на елементарному рівні аналізувати отриману інформацію за критеріями достовірності та журналістської етики; - розуміють на початковому рівні особливості подачі й сприйняття інтернет-новин; - практично застосовують набуті знання. 	<p>Формати сучасних новин. Новини на телебаченні та в пресі: подібність та різниця. Особливості інтернет-новин. Як сприймають новини люди різного віку. Практична робота: складання питань для анкети, щоб виявити новинні уподобання членів родини.</p>
10.	<p>Учні:</p> <ul style="list-style-type: none"> - мають елементарні поняття про необхідні професійні компетентності журналіста і репортера; - мають елементарні уміння аналізувати отриману інформацію під час перегляду новин; - розуміють важливість використання міміки, жестів, інтонації під час передачі новин; 	<p>Професія журналіста та репортера. Необхідні компетентності. Шлях новини: від події до її висвітлення. Факти та судження при передачі новини. Використання емоцій при передачі новини (міміка, жести, інтонація).</p>

	<ul style="list-style-type: none"> - мають уявлення про джерела новин; - під керівництвом вчителя встановлюють можливі джерела новин; - мають уміння комунікувати з членами колективу. 	<p>Професія - фоторепортер.</p> <p>Практична робота: гра «Звідки новина?» - робота в групах (встановити, з яких можливих джерел журналіст дізнався про новину).</p>
11.	<p>Учні:</p> <ul style="list-style-type: none"> - мають поняття про зміст та побудову новинних репортажів; - мають елементарні уміння аналізувати джерела інформації за визначеними правилами у типових ситуаціях; - розуміють на початковому рівні техніку і прийоми написання репортажів; - мають елементарні уявлення про наміри написання репортажів; - вміють застосовувати набуті знання щодо пошуку та написання репортажів. 	<p>Як писати новину. Репортаж.</p> <p>Правило побудови новинних репортажів: «Хто? Що? Коли? Де?»</p> <p>Джерело інформації: надійність та достовірність.</p> <p>Як писати цікавий репортаж.</p> <p>Практична робота: пошук тем для написання репортажів про новини в класі, школі.</p>
12.	<p>Учні:</p> <ul style="list-style-type: none"> - мають елементарні поняття про формат новин; - розуміють на початковому рівні, як знаходити новини в інтернет-мережі; - розуміють на початковому рівні чим відрізняються формати новин; - розуміють вплив новин на психологічний стан людини; - під керівництвом учителя здійснюють практичний аналіз новин на доступному рівні. 	<p>Формати передачі місцевих новин: преса, телебачення, радіо.</p> <p>Як дізнатися місцеві новини в інтернет-мережі.</p> <p>Практична робота: групова робота «Аналіз новин у місцевій пресі».</p> <p>Розгадка задуму партнерської команди:</p> <ul style="list-style-type: none"> -автор; -мета; -аудиторія; -засоби; -сприйняття.
13.	<p>Учні:</p> <ul style="list-style-type: none"> - знають про вікову аудиторію споживачів шкільних новин; - вміють аналізувати отриману інформацію із шкільної газети; - розуміють необхідність критичного сприйняття новин; - практично застосовують набуті знання в типових ситуаціях; - знають про основні етапи процесу інтерв'ювання; - мають поняття про теми для класних новин; - вміють на початковому рівні аналізувати зміст новин у різних джерелах інформації; - вміють добирати теми для інтерв'ю; - мають елементарні уміння інтерв'ювання; - володіють елементарними уміннями ораторського мистецтва; - мають початкові уміння психологічно захищатися від непотрібної інформації. 	<p>Новини шкільного та класного життя: кому і як про це розповісти.</p> <p>Кому цікаві шкільні новини.</p> <p>Шкільна газета: електронна та друкована.</p> <p>Сайт нашої школи: новини для учнів, батьків та вчителів.</p> <p>Життя нашого класу: досягнення, цікаві події.</p> <p>Як і кому розповісти про класні новини.</p> <p>Класний блог, класна газета, класний You Tube канал.</p> <p>Практична робота: гра «Інтерв'ю у однокласника» - взяти інтерв'ю у однокласника про цікаву подію.</p>

14.	<p>Учні:</p> <ul style="list-style-type: none"> - розуміють на елементарному рівні як працюють місцеві ЗМІ; - знають, які професії необхідні для функціонування ЗМІ; - мають уявлення про особистісні якості та професійні уміння, необхідні співробітникам місцевих ЗМІ. 	<p>Урок-практикум: екскурсія на місцеву телестудію, радіостудію або до редакції газети.</p> <p>Практичне знайомство: - з технікою, яку використовують під час запису, монтажу та передачі інформації; - з професіями людей та необхідними знаннями та навичками для функціонування ЗМІ. Рольова гра «Я - ведучий новин».</p>
15.	<p>Урок творчості. Планується на розсуд вчителя для закріплення набутих знань учнів.</p>	
<p>Модуль 3. БЕЗПЕЧНИЙ МЕДІАПРОСТІР</p>		
16.	<p>Учні:</p> <ul style="list-style-type: none"> - мають найпростіші уявлення про штучність медіапростору; - розуміють наслідки неконтрольованого контакту з медіа; - мають елементарні уявлення про маніпулятивний вплив інтернет середовища; - мають елементарні уміння медіагігієни; - вміють аналізувати інформацію про себе, свій стан, свої потреби й організованість життя; - вміють домовлятися про правила групової роботи; - знають як донести інформацію до цільової аудиторії. 	<p>Як медіа формують сприйняття світу.</p> <p>Психологічні та психічні зміни, що відбуваються внаслідок регуляції контакту з мультимедіа.</p> <p>Причини виникнення, симптоми, наслідки медіазалежності.</p> <p>Вміння аналізувати інформацію - важлива компетенція сучасної людини.</p> <p>Практична робота: складання рекомендацій як уникнути медіазалежності.</p>
17.	<p>Учні:</p> <ul style="list-style-type: none"> - з допомогою вчителя вміють аналізувати телемесенджі; - знають про користь та шкідливість телебачення; - розуміють причини та наслідки залежності від телебачення; - мають уявлення про телепозначки та їх значення; 	<p>Телебачення в житті сучасної людини.</p> <p>Хто, кому і про що говорить з телеекрана.</p> <p>Телезалежність та її наслідки.</p> <p>Позначки для обмеження перегляду телепередач.</p> <p>Телевізор та здоров'я людини.</p> <p>Практична робота: групова вправа «Зроби телевізор другом» - складання та аналіз медіатекстів про користь та шкідливість телепередач.</p>
18.	<p>Учні:</p> <ul style="list-style-type: none"> - уміють на початковому рівні визначати важливість для себе простих історій і повідомлень в інтернеті; - знають про користь та шкідливість інформації з інтернет-простору; - розуміють причини виникнення та наслідки інтернет-залежності; - знають про ризики розміщення особистої інформації; - знають як реагувати на інтернет-загрози. 	<p>Визначення важливості інформації, отриманої з інтернетмережі.</p> <p>Чому виникає інтернет-залежність.</p> <p>Кібербулінг. Мова ненависті.</p> <p>Практична робота: складання правил - порад для профілактики і подолання кібербулінгу.</p>

19.	<p>Учні:</p> <ul style="list-style-type: none"> - знають найпростіші правила безпечної поведінки в медіапросторі; - вміють правильно реагувати на некоректну поведінку медіаспоживачів; - володіють практичними навичками безпечної поведінки в інтернет-просторі. 	<p>Урок-практикум «Медіакомпас». Виготовлення і презентація листівок-пам'яток щодо безпечної поведінки в медіапросторі.</p>
20.	<p>Урок творчості. Планується на розсуд вчителя для закріплення набутих знань учнів.</p>	
<p>Модуль 4. КРИТИЧНЕ МИСЛЕННЯ ДЛЯ ОРІЄНТУВАННЯ В МЕДІАПРОСТОРІ</p>		
21.	<p>Учні:</p> <ul style="list-style-type: none"> - володіють елементарними вміннями критичного аналізу; - вміють правильно ставити запитання; - розуміють необхідність толерантного ставлення до різних точок зору; - під керівництвом вчителя розпізнають факти та судження; - мають елементарні вміння відстоювати власну думку, аргументувати її. 	<p>Необхідність формування критичного мислення.</p> <p>Як навчитися сприймати інформацію критично.</p> <p>Вивчення різних точок зору про певну інформацію.</p> <p>Визначення власної думки, позиції щодо новини.</p> <p>Добір доказів на підтвердження власної думки.</p> <p>Прийняття рішення з опорою на власну думку.</p> <p>Практична робота: вправа «Почув - подумав - прийняв рішення» - аналіз новини за визначеним планом.</p>
22.	<p>Учні:</p> <ul style="list-style-type: none"> - мають поняття про значення та функції питань для усвідомлення інформації; - володіють елементарними вміннями правильної постановки запитань; - знають про необхідність коректної постановки запитань; - вміють добирати ввічливі форми звертання. 	<p>Пізнання світу починається із запитань.</p> <p>Значення та функції запитань для усвідомлення інформації.</p> <p>Ефективні, коректні, важливі, своєчасні запитання.</p> <p>Запитання для інтерв'ю.</p> <p>Практична робота: гра «Розгадай таємницю» - учні розгадують інформацію, ставлячи запитання про її зміст.</p>
23.	<p>Учні:</p> <ul style="list-style-type: none"> - знають найпростіші правила проведення дискусій; - вміють дослухатися до думок співрозмовника; - володіють вміннями формулювання власних думок; - вміють комунікувати під час роботи в групі. 	<p>Одна новина - різне сприймання.</p> <p>Дискусія як можливість різнобічного аналізу ситуації чи проблеми.</p> <p>Спілкування в медіапросторі без агресії.</p> <p>Позиції «ЗА» та «ПРОТИ» - як висловити свою думку аргументовано.</p> <p>Практична робота: «Дискусійний клуб» - проведення дискусії, керованої вчителем, за певним проблемним питанням.</p>
24.	<p>Учні:</p> <ul style="list-style-type: none"> - розуміють, як написати есе; - вміють висловлювати власну точку зору; - володіють найпростішими вміннями пошуку та відбору інформації; 	<p>Есе - можливість вираження індивідуальних вражень та міркувань.</p> <p>Збирання інформації для есе за певною темою.</p> <p>Аналіз інформації.</p>

	<ul style="list-style-type: none"> - вміють виділяти головне в медіатексті, - вміють писати есе. 	<p>Виявлення власної точки зору.</p> <p>Висловлення власної точки зору.</p> <p>Практична робота: написання есе за обраною темою.</p>
25.	<p>Учні:</p> <ul style="list-style-type: none"> - володіють елементарними вміннями критичного аналізу; - розуміють на найпростішому рівні маніпулятивність новин; - мають уявлення про спрямованість меседжів; - з допомогою вчителя розрізняють факти та судження; - вміють виділяти головне в сюжеті. 	<p>Урок-практикум «Я вмію думати критично».</p> <p>Аналіз різних новинних сюжетів з використанням стратегій «Кубування», «Асоціативний куцц», «Сенкан», «Есе», «Дискусія» тощо.</p>
26.	<p>Урок творчості. Планується на розсуд вчителя для закріплення набутих знань учнів.</p>	
<p>Модуль 5. МЕДІАКОМПЕТЕНТНОСТІ МОЛОДШОГО ШКОЛЯРА</p>		
27.	<p>Учні:</p> <ul style="list-style-type: none"> - вміють практично застосовувати набуті знання; - володіють найпростішими вміннями пошуку та відбору аудіальної інформації; - знають найпростіші види та жанри реклами; - розуміють уподобання цільової аудиторії; - знають, як будується рекламне повідомлення. 	<p>Ділова гра «Я - в рекламній агенції».</p> <p>Створення і презентація рекламної продукції.</p>
28.	<p>Учні:</p> <ul style="list-style-type: none"> - знають складові аудіосюжетів; - вміють аналізувати аудіоповідомлення; - володіють елементарними навичками пошуку та відбору інформації; - вміють якісно створювати найпростіші власні аудіоповідомлення. 	<p>Ділова гра «Я - на радіостудії».</p> <p>Створення та запис аудіосюжетів.</p>
29.	<p>Учні:</p> <ul style="list-style-type: none"> - володіють елементарними навичками створення відео; - вміють добирати цікаві сюжети; - мають уявлення про порядок створення відеоповідомлень. 	<p>Ділова гра «Я - на телестудії».</p> <p>Створення і запис тематичних відеосюжетів.</p>
30.	<p>Учні:</p> <ul style="list-style-type: none"> - володіють вміннями пошуку та відбору необхідної інформації в типових ситуаціях повсякденного життя; - знають етапи підготовки репортажів; 	<p>Ділова гра «Я - журналіст».</p> <p>Збір інформації на задану тему. Створення журналістського репортажу.</p>

	<ul style="list-style-type: none"> - мають уявлення про критерії відбору інформації та критерії якісного медіатексту; - уміють застосовувати знання для практичного створення найпростішого якісного медіатексту. 	
31.	<p>Учні:</p> <ul style="list-style-type: none"> - розуміють призначення блогів; - знають найпростіші правила формування тематики повідомлень; - володіють елементарними навичками відбору та аналізу інформації; - розуміють необхідність етичної поведінки в інтернет-середовищі. 	<p>Ділова гра «Я - блогер».</p> <p>Створення повідомлень для шкільного блогу.</p>
32.	<p>Учні:</p> <ul style="list-style-type: none"> - уміють відбирати та аналізувати найпростіші повідомлення; - уміють на практиці провести критичний аналіз простого медіаповідомлення; - розуміють наміри створених медіаповідомлень; - знають про ризики перебування в медіапросторі; - вміють захиститися від негативної інформації. 	<p>Ділова гра «Я - кіберполіцейський».</p> <p>Пошук і аналіз повідомлень певного характеру.</p>
33-35.	<p>Уроки творчості</p> <p>Плануються на розсуд вчителя для закріплення набутих знань учнів.</p>	

Орієнтовне календарне планування

№	Тема уроку
1.	Інформація - володарка світу. Права дітей в інформаційному просторі.
2.	Формування навичок роботи з інформацією.
3.	Джерела інформації.
4.	Факти і судження: їх застосування в медіа
5.	Про фейк та джінсу або Що таке медіагігієна.
6.	Урок-практикум «З інформацією на «ти».
7.	Урок творчості. _____ _____
8.	Новини: хто, як і коли почав їх передавати.
9.	Формати сучасних новин.
10.	Шлях новини: від події до її висвітлення.
11.	Як писати новину. Репортаж.
12.	Формати передачі місцевих новин.
13.	Новини шкільного та класного життя: кому і як про це розповісти.
14.	Урок-практикум: екскурсія на місцеву телестудію, радіостудію або до редакції газети.

15.	Урок творчості. <hr/> <hr/>
16.	Формування навичок медіа гігієни.
17.	Телебачення в житті сучасної людини.
18.	Безмежний простір інтернету.
19.	Урок-практикум «Медіакомпас».
20.	Урок творчості. <hr/> <hr/>
21.	Новина - як предмет для дослідження.
22.	Майстерність ставити питання.
23.	Мистецтво вести дискусію.
24.	Есе - як метод формування критичного мислення.
25.	Урок-практикум «Я вмію думати критично».
26.	Урок творчості. <hr/> <hr/>
27.	Я - в рекламній агенції.
28.	Я - на радіостудії.
29.	Я - на телестудії.
30.	Я - журналіст.
31.	Я - блогер.
32.	Я - кіберполіцейський.
33-35.	Урок творчості. <hr/> <hr/>

Я У МЕДІАПРОСТОРІ

2-й рік вивчення

Модуль 1. МЕДІЙНИЙ ПРОСТІР: ІСТОРІЯ РОЗВИТКУ

Другий рік вивчення курсу «Я у медіапросторі» розпочинається з модуля «Медійний простір: історія розвитку». Деякі матеріали для викладання першого року вивчення можна почерпнути тут:

 <http://www.aup.com.ua/mediagramotnist-ta-kritichne-mislen-2/>

Ваші учні вже мають уявлення про медіапростір, у якому живуть та його правила і закони. Але ж малеча ще не має власних стійких переконань і правил поведження в медіапросторі, і для такого віку - це норма. Заняття з медіа роблять другий виток по спіралі, щоб дітлахи мали можливість дослухатися до себе, проаналізувати свої думки та враження, зробити ще один крок до формування вміння робити виважені висновки (це дійсно довготривалий покроковий процес, що базується на усвідомленні певної власної позиції, а не на принципах «мама так сказала, тому послухаюся / зроблю навпаки»).

Орієнтуючись на допитливість молодших школярів, додаємо до вивчення медіапростору трохи цікавинок про винаходи людей для розвитку медіа. Зазирніть в очі дитини, що сьогодні, як первісна людина, видовбує своє послання «одноплемінникам» (однокласникам), наступного заняття створює власну печатку (неважливо, що зі звичайної гумки!), далі дослідницьким шляхом встановлює (математика вам у поміч!), скільки часу витрачали на переписування книжок до винаходу друкарського верстата і закінчить спостереженням за роботою 3D-принтера (хоча б переглянувши ролик в ютубі) - і ви побачите питання в тих очах: а що ще можна винайти? Простежуючи історичний ланцюжок від наскельних малюнків первісної людини до сучасних (таких цікавих малечі!) гаджетів та технологій, дитина «долучається» до цього процесу винахідництва і мріє подарувати людству і своє творіння. І нехай її перші спроби винаходів будуть з пластиліну, паперу, скотчу та конструктора - це вже успіх!

ЗАНЯТТЯ 1. ЯК СПРИЙМАЄ ІНФОРМАЦІЮ ЛЮДИНА. ПЕРШІ СПРОБИ ЛЮДЕЙ ПЕРЕДАВАТИ ІНФОРМАЦІЮ

Вправа 1. «Наш кабінет як медіатекст»

 3-5 хв.

 інтерактивна бесіда.

Учні по черзі озвучують інформацію, яку можна отримати, зайшовши до їхнього кабінету (вони, можливо, пам'ятають з попереднього року, що оточення завжди несе людині певну інформацію).

 Учитель ставить уточнювальні питання:

- Який орган чуття допоміг тобі отримати цю інформацію? (Очі, вуха, шкіра, язик, ніс)
- Ви назвали факт чи власне судження? (Наприклад: «Чиста дошка, отже, в класі гарні чергові». Чиста дошка - факт, гарні чергові - судження).
- Які почуття викликає в тебе ця інформація? Чи залежить від неї твій настрій?

Можливий інший варіант цієї вправи - «Наша школа як медіатекст».

 Практика показує, що молодші школярі терміни «інформація» та «джерела інформації» сприймають дуже вузько - як певні знання, що можна здобути з книжки, інтернету тощо. Крім того, їм ще важко відокремлювати факти від суджень. Тому, спираючись на знання з торішніх занять та проводячи подібні вправи, вчитель допомагає учневі усвідомити, що кожен елемент оточення несе певну інформацію. Такі знання допоможуть дитині (і кожній людині!) уникати маніпулювання її поведінкою.

Вправа 2. «Особливі діти серед нас»

 3-5 хв.

 інтерактивна бесіда.

Учитель просить дітей поміркувати над тим, які люди не зможуть сприйняти ту інформацію, що вони озвучували в попередній вправі і чому. Можна допомогти учням за допомогою уточнювальних питань: хто не зможе побачити ваші малюнки на стенді? Хто не зможе почути музику, яку ви вмикаєте на перерві?

Діти доходять висновку: це станеться, якщо в людини не функціонує орган, відповідальний за сприйняття певної інформації.

 Учитель допомагає учням висловлювати свою думку через уточнювальні питання:

- Чому бувають такі люди?
- Чи знаєте ви когось з вадами органів чуття?
- Чи доводилося з ними спілкуватися?
- Чи відрізняється це спілкування від спілкування з іншими людьми?
- Як з ними ти будеш поводитися?
- Що таким людям вдається краще, а де вони потерпають від певних труднощів?

Вправа 3. «Особливі діти серед нас» (II варіант)

 5-7 хв.

 рольова гра.

Учитель пропонує учням спробувати відчувати те, що відчувають діти (люди) з особливими потребами. Учень (на бажання) зав'язує очі. Йому потрібно знайти певну інформацію: котра зараз година? Скільки коштує булочка в їдальні? Як пройти до кабінету 3-Б класу тощо.

Зазвичай учні спочатку просто голосно питають: «Котра година?» Треба їх налаштувати, що питання «в повітря, ні до кого» може залишитися без відповіді. Тому треба звертатися до конкретної людини. Для цього додається тактильність (доторкнутися, щоб зрозуміти, хто поряд з тобою). Знайшовши так того, хто поряд, можна поставити своє питання.

 До вправи додається інтерактивна бесіда:

- Чи легко було отримати потрібну інформацію?
- Чи легко знайти людину поряд, доторкнутися?

- Чи достатньо обґрунтовані були відповіді? (наприклад: до кабінету 3-Б класу йди прямо і поверни біля сходів наліво - така відповідь людині з вадами зору не допоможе)
- Як почувалися ті, кого питали?

Вправу можна змінити, зімітувавши неможливість чути чи говорити.

! Діти часто бувають жорстокими щодо однолітків з особливими потребами. «Не смійся! Не обзивайся! Не ображай!» - подібні накази дорослих не дають дитині розуміння, чому саме не можна цього робити. А на заняттях з медіа відбувається усвідомлення, як непросто цим дітям жити в інформаційному просторі (не чуючи, не бачучи, не розмовляючи). Педагог дає учням можливість через розуміння проблеми стати на шлях толерантного ставлення та допомоги.

Вправа 4. «Обмін інформацією»

 7-8 хв.

 міні-квест.

Учитель дає завдання: «Уявіть, що ми збираємось у подорож. Кожному з вас треба дізнатися про її організацію, щоб самому гарно підготуватися і не підвести інших учасників. У мене є картки з інформацією про деякі важливі речі. Розберіть їх. Ознайомтесь кожен з тією часткою інформації, яка вам дісталася. А тепер обмінюйтесь одне з одним отриманою інформацією протягом 2 хвилин. Намагайтеся зібрати побільше інформації. Будьте уважні, передаючи свою частину інформації».

Наприклад:

- Дата від'їзду 2 червня.
- Збір біля школи о 8 ранку.
- Кожному мати пляшечку з водичкою.
- Кожному мати копію свідоцтва про народження.
- Кожному мати капелюха.
- Дівчаткам взяти блокноти і ручки для ведення щоденника подорожі.
- Хлопчикам (з дозволу батьків) взяти телефони або фотоапарати для ведення фотощоденника.
- Іринці та Марійці взяти зі шкільної аптечки бинт.
- Сашкові та Сергійкові взяти з класної бібліотечки збірку казок, щоб читати вголос в дорозі.
- Тощо.
-

Через 2 хвилини вчитель зупиняє рух і просить усіх зайняти місця за партою.

Завдання: на листочку протягом хвилини кожна дитина повинна записати план своїх дій. Якщо вся інформація була правильно передана та зібрана, то план матиме такий вигляд: «2 червня о 8 ранку підійду до школи. З собою візьму воду, капелюх, копію свідоцтва, блокнот і ручку» і т. д.

Проаналізувати, чи всі рекомендації і завдання враховані. Чи хтось передав спотворену інформацію? До чого це призведе? І т. д.

Учні роблять висновки про важливість процесу обміну інформацією та негативні наслідки при порушенні цього процесу.

Вправа 5. «Передай іншому»

 3-5 хв.

 гра.

Діти стають у колону одне за одним. Остання дитина розвертається назад і бачить предмет, який їй (тільки їй!) показує вчитель. Повертається до попереднього учасника, просить його повернутися обличчям і показує мімікою, рухами образ цього предмета. Той запам'ятовує і показує для наступного. І так, поки черга не дійде до першого в колоні. Перший учасник намагається з'ясувати, який же предмет учитель показував. Після того, як він назве свій варіант, учитель показує сам предмет.

Після вправи обов'язково проаналізувати внесок кожного в процес передавання інформації та наслідки її спотворення.

Якщо в класі багато учнів, варто зробити 2-3 команди. Поки одна команда передає свою інформацію, інші спостерігають.

Вправа 6. «Щоденник первісної людини»

 5-7 хв.

 групова практична робота.

Учитель об'єднує учнів у групи. Кожна група отримує завдання: уявити, що за допомогою машини часу вони опинилися серед первісних людей. Необхідно скласти невелику історію про побачене там та записати її за допомогою певних символів і знаків. Можна це робити олівцем на папері, гострою паличкою на пластиліні чи придумати інші варіанти.

Групи обмінюються своїми листочками, намагаються «прочитати» історію «сусіднього племені».

З якими вміннями учні виходять із заняття:

- розуміють, що перебувають у медійному просторі;
- називають органи людини, які допомагають їй сприймати інформацію;
- розрізняють види інформації за способом її сприйняття;
- розуміють важливість для людини обміну інформацією;
- мають уявлення про основні історичні етапи розвитку медіа;
- розуміють, як передавати інформацію вербальними та невербальними засобами;
- усвідомлюють важливість толерантної комунікації з людьми з особливими потребами.

 Історія розвитку ЗМІ цікава та захоплююча. Якщо вчитель та учні виявлять бажання дізнатися більше, то можна звернутися до гри «Медіазнайко». Тема 2 - «Історія ЗМІ» - саме те, що потрібно для цього уроку.

 <http://www.aup.com.ua/Game/>

Якщо вчитель не має технічної можливості організувати гру на уроці, то може в процесі підготовки скористатися інформацією, яка там запропонована.

ЗАНЯТТЯ 2. ВІНАХОДИ ЛЮДИНИ ДЛЯ РОЗВИТКУ МЕДІА: ДРУК ТА ЗОБРАЖЕННЯ

Вправа 1. «Інформація, яку можна побачити»

 3-5 хв.

 групова робота.

Кожна група отримує набір карток з написами на кшталт «весела пісня», «гарна фотографія», «солодке яблуко», «морозний ранок», «смішний малюнок», «селфі з котиком», «сумний фільм» тощо.

 Вибрати картки, які позначають візуальну інформацію. Визначити, які органи людини сприймають інформацію на інших картках. Зробити висновок, що таке візуальна інформація та які способи використовує людина, щоб найвдаліше передати візуальну інформацію.

Вправа 2. «Передай візуальну інформацію»

 3-5 хв.

 групова робота.

Кожна група отримує малюнок, який характеризує певну історичну епоху (наприклад: 1 - малюнок первісної людини; 2 - Стародавній світ (людина в туніці, сандаліях); 3 - Середньовіччя (людина біля друкарського верстата); 4 - Новий час (малюнок, що символізує розвиток промисловості); 5 - сучасність (комп'ютер, інтернет). До кожного малюнка вчитель роздає комплект карток: наскельні малюнки, глиняні дощечки, папірус, друк на верстаті, фотокамера сучасна, фотокамера-обскура, принтер, ксерокс тощо. Завдання: уявіть, що ви живете в певний історичний час (згідно з малюнком, який отримали). Оберіть потрібну картку і розкажіть, як ви будете передавати, розповсюджувати певну візуальну інформацію. Доведіть свою думку.

Обговорення: які труднощі в певний історичний час виникали в людини? Що винаходили люди, щоб полегшити процес передавання візуальної інформації? Як ви тепер її передаєте? Як будуть передавати майбутні покоління?

Вчителів не слід боятися екскурсів у минуле та питань про майбутнє. У дітей є певний медіадосвід: знайомство з історичним минулим відбувається через тематичні мультфільми, енциклопедії. Під час подібних вправ є можливість виявити та за потреби підкоректувати їх уявлення. А дискусії про майбутнє спонукають дітей до винахідництва.

Вправа 3. «Математична експертиза»

 5-8 хв.

 групова робота.

Розпочати вправу рекомендовано з короткометражного ролика про роботу сучасної друкарні. Попросити дітей прокоментувати процес виготовлення книжки.

Потім кожна група отримає картку із завданням на взір: «До винаходу друкарського верстата книги переписували вручну. Проведіть математичну експертизу та визначте, скільки часу необхідно було для переписування однієї книги, в якій 100 сторінок. На кожній сторінці 40 рядків. Написання 1 рядка займало приблизно 10 хвилин. Ще 30 хвилин необхідно було на художнє виписування першої букви на кожній сторінці. Крім того, близько 50 хвилин йшло на малювання невеличких малюночків, які теж прикрашали кожен сторінку. Щоденно за переписуванням книжок писар проводив 8 годин. Додаткове питання: чому в той час писали так повільно, якщо порівняти з вами?».

Зробивши розрахунки, учні з'ясовують, що на переписування однієї сторінки потрібен був один день. Тобто книгу зі 100 сторінок можна було переписати за 100 днів.

Діти роблять висновок про те, як винаходи полегшили процес копіювання, тиражування текстів.

Вправа 4. «Лінійка часу»

🕒 3-5 хв.

⚙️ групова робота.

📝 Учитель роздає кожній групі набір карток із зображеннями:

- Знайти видання, які з'явилися до винаходу паперу, а які - після

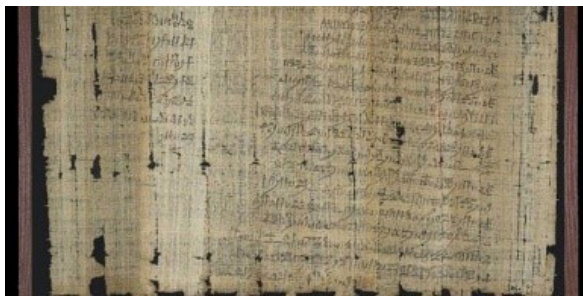

- До винаходу друкарського верстату, а які - після



- Видання, в яких була одна колонка та в яких вже є розподіл на кілька колонок

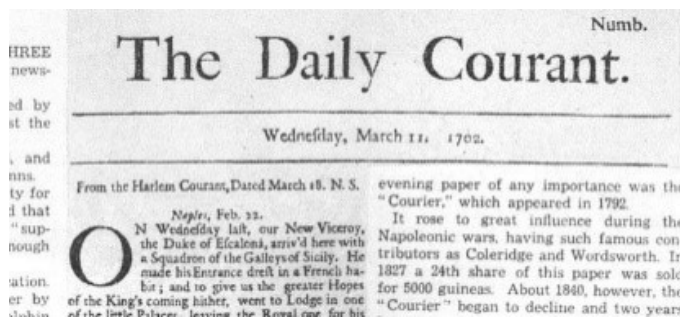

- Чорно-білі видання та кольорові

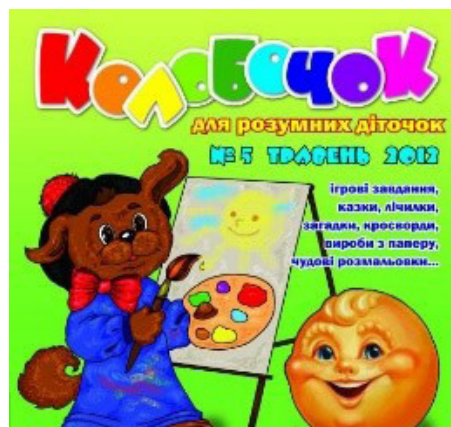
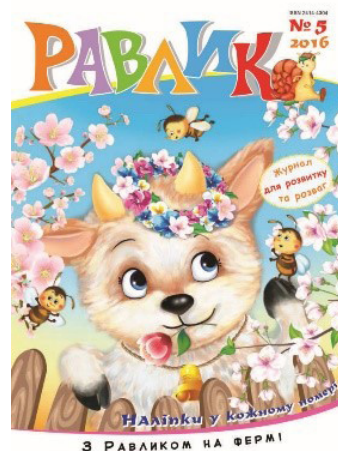

! Занурюючись в історію та відтворюючи хронологію певних подій (в цій вправі - розвиток та удосконалення процесу виготовлення художніх та періодичних видань різних часів),

учні спостерігають, як винаходи людини впливали на підвищення якості та комфорту її життя. Це може бути мотиватором для залучення дитини до процесу творчого розвитку, а надалі і винахідництва.

Вправа 5. «Власний пристрій для друку»

 5-7 хв.

 практична робота.

Учитель пропонує учням виготовити власні печатки з гумки. Для цього потрібно намалювати на гумці власну печатку (написати ім'я, ініціали, придумати підпис тощо), насичено профарбувати лінії ручкою. На аркуш паперу зібрати якомога більше печаток однокласників. Згадатися, де чия і за якими ознаками їх можна розпізнати.

 Перед роботою провести бесіду щодо вибору дітьми зображення для печатки. Воно повинно відображати певні характеристики особистості (наприклад: для футболістів - м'яч, для музикантів - нотка, для художників - пензлик тощо). Можна розглянути емблеми брендів, відомих дітям («Adidas», «Nike», «Apple» тощо).

З якими вміннями учні виходять із заняття:

- називають медіапродукти, зміст яких людина сприймає візуально;
- мають уявлення, як у різні часи виготовляли такі медіапродукти;
- мають уявлення про принцип роботи друкарського верстата;
- вміють пояснити значущість винаходу друкарського верстата;
- мають уявлення, як у різні часи видавали художні та періодичні видання;
- вміють зробити найпростіші печатки для друку;
- розуміють значення винаходів людини для її розвитку та підвищення якості життя.

 На цьому уроці доцільно познайомити учнів з історією українського дитячого журналу, який читали ще їх батьки, дідуся та бабусі, а можливо й прадідуся та прабабусі. Це - «Барвінок», якому у 2018 році виповнилося 90 років!

Трохи цікавинок про нього:

- 1-ий номер вийшов у січні 1928 року у Харкові під назвою «Жовтень».
- Після перерви в роки війни відновлений у квітні-травні 1945 р. уже під назвою „Барвінок”.
- Мав російськомовний випуск.
- У 90-ті рр.в часи Незалежності було переосмислено попередній досвід журналу, збільшено обсяг, змінено цільову аудиторію, скасовано російськомовний випуск.
- Мав 30-50 тис. передплатників україномовного випуску за межами України. Видання надходило до 28 країн світу.
- Спеціально писали для нього найвідоміші українські поети та письменники: П. Тичина, М. Рильський, М. Стельмах, В. Сосюра, А. Малишко, О. Вишня, Ю. Яновський, П. Усенко та ін. Пізніше – Л. Костенко, Д. Павличко, М. Вінграновський, І. Драч, Б. Олійник, Є. Гуцало, В. Близнець, Григорій Тютюнник, В. Шевчук.
- За 80 років - 916 номерів загальним накладом понад 310 млн примірників.
- Обкладинка журналу змінювалася ось так:



Іл. Л. Жукіна • Зміст: 14,50 • Ф. 1 • 10-146 000. Білорусь

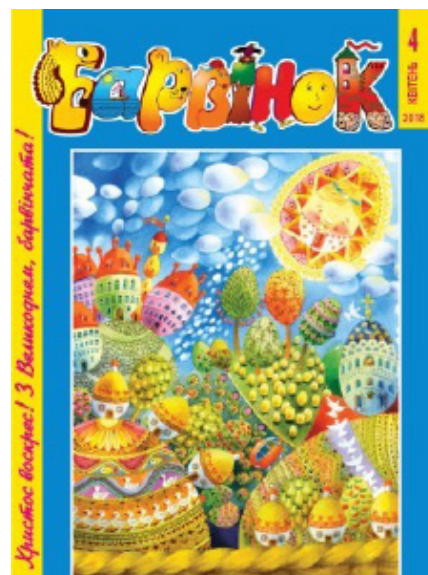
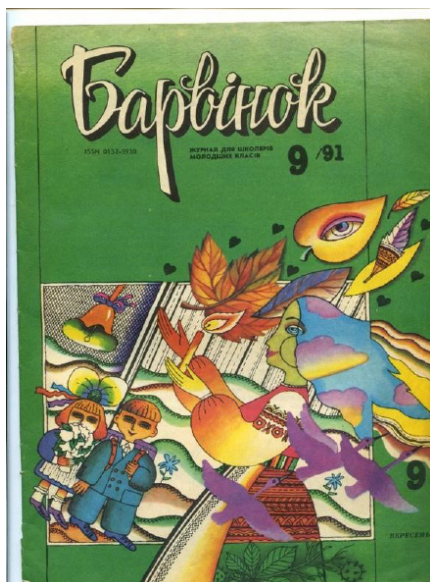

Крилаті воюють! З Веселощами, барвіночата!



Джерело: <http://www.barvinok.info/story.html>

ЗАНЯТТЯ 3. ВІНАХОДИ ЛЮДИНИ ДЛЯ РОЗВИТКУ МЕДІА: ПЕРЕДАВАННЯ ЗВУКУ НА ВІДСТАНЬ. ВІД КІНЕМАТОГРАФУ ДО СУЧАСНОГО ТЕЛЕБАЧЕННЯ

Вправа 1. «Азбука Морзе»

 5-7 хв.

 робота в парах.

Після розповіді вчителя (або перегляду ролика) про азбуку Морзе як один із засобів кодування інформації при передаванні її на відстань, діти отримують картки з кодуванням букв за її допомогою.

 Передати коротке повідомлення (на вибір: ім'я, прізвище, назву фрукта або солодощів, день тижня тощо) азбукою Морзе сусідові за партою. Сусід розкодує отриману інформацію і передає своє повідомлення.

Вправа 2. «Телефон у житті людини»

 3-5 хв.

 інтерактивна бесіда.

Спочатку вчитель пропонує переглянути мультфільм або відеоролик про винахід телефону. Потім - обговорення значення цього винаходу:

- Як ви зрозуміли з відео - чи всі раділи такому винаходові?
- Коли телефон став невіддільною частиною життя?
- Як до його винаходу спілкувалися люди?
- Як би змінилося особисто ваше життя, якби не було телефону (погіршилося/покращилося)?
- Чи траплялись у вашому житті випадки, коли користуватися телефоном було недоречно?
- Назвіть ситуації, коли спілкування телефоном варто замінити на реальну зустріч.

Вправа 3. «Виготовлення пристрою для передавання звуку»

 5-8 хв.

 практична робота.

Учитель пропонує створити найпростіший пристрій для передавання звуків. Для цього необхідно 2 пластикових келиха та клубок ниток. Учитель допомагає зробити маленький отвір у дні кожного келишка, протягнути між ними нитку та закріпити. Після цього діти стають у різних кінцях кабінету, одне навпроти одного. Той, хто говорить, прикладає келишок до рота, той, хто слухає, - до вуха.

Таких пристроїв можна зробити стільки, скільки пар учнів є у класі.

 Вчитель пояснює на доступному рівні дітям принцип передавання звуку на відстань. В цьому разі нитка буде виконувати роль «звукової хвилі», яка «ловить» звук від того, хто говорить, і «доносить» тому, хто слухає. Певні ролі виконують і пластикові келишки: одна - «мікрофон», друга - «наушник». За цим же принципом доносять нам звук і радіохвилі, але їх, на відміну від нитки, неможливо побачити (більше інформації буде дуже скоро на заняттях з фізики!).

Вправа 4. «На студії звукозапису»

 10-15 хв.

 групова робота.

Перед початком вправи вчитель розповідає про виникнення кінематографу. Діти роблять висновок про покращення сприйняття інформації, якщо візуалізація супроводжується озвучуванням.

Учитель показує короткий фрагмент мультфільму без звуку (1-2 хвилини). Завдання: озвучити фрагмент. Можливі варіанти:

- згадати і повторити фрази, які говорили герої мультфільму, дотримуючись потрібної інтонації (учні в групі розподіляють ролі, згадують необхідні фрази, працюють над відтворенням інтонації);
- придумати свою версію озвучування сюжету (учні придумують нові фрази героям).

Якщо вчитель має технічні навички, то озвучування сюжету учнями можна записати і накласти на відео. Або спрощений варіант - учитель демонструє сюжет через проектор на екрані (або на моніторі ноутбука), а учні озвучують.

Вправу можна використовувати на заняттях з літературного читання. На екрані демонструються сюжети мультфільму або фільму за програмним твором (без звуку), а учні озвучують. Це ще одна можливість допомогти дітям попрацювати над своєю інтонацією, виразністю, дикцією.

З якими вміннями учні виходять із заняття:

- називають, як і де застосовують аудіальну інформацію;
- мають уявлення про принцип роботи телеграфу та телефону;
- розуміють значення винаходів для людства;
- розуміють переваги сприйняття інформації при поєднанні звуку та зображення;
- вміють створювати найпростіші пристрої для передавання звуків.

ЗАНЯТТЯ 4. ВИНАХОДИ ЛЮДИНИ ДЛЯ РОЗВИТКУ МЕДІА: КОМП'ЮТЕРНА ТЕХНІКА ТА ІНТЕРНЕТ-ПАВУТИННЯ.

Вправа 1. «Життя без комп'ютера та інтернету»

 3-5 хв.

 групова робота.

Діти об'єднуються в групи. Кожна група називає 3 найважливіші, на її погляд, види діяльності (з особистого життя), пов'язані з використанням комп'ютерної техніки та/або інтернету (наприклад: граю в комп'ютерні ігри, спілкуюсь з друзями через вайбер, завантажую з інтернету улюблені мультфільми, слухаю музику, маю свій блог, переглядаю стрічку в соцмережі, шукаю потрібну інформацію, щоб підготувати завдання, тощо). Пояснюють, чому це для них важливо. Потім учитель пропонує «переміститися» на машині часу в той період, коли люди не користувалися інтернетом та комп'ютерною технікою (наприклад, у дитинство їхніх бабусь та дідусів), придумати, як можна виконати ту саму роботу без гаджетів та мережі.

Обговорення після вправи:

- Легше чи важче виконати цю роботу без комп'ютерної техніки та інтернету?
- Знайдіть негативні моменти, які ускладнюють або унеможливають цю роботу.
- Знайдіть позитивні моменти, які покращать якусь сторону вашого життя (наприклад, замість комп'ютерної гри пограти у футбол. Це корисно для здоров'я. Або замість переписки у вайбері зустрітись і поспілкуватись з другом).

Вправа 2. «Як змінився комп'ютер»

🕒 3-5 хв.

⚙️ інтерактивна бесіда.

Учитель пропонує учням поглянути як виглядали перші комп'ютери.



Інтерактивне обговорення:

- Чим відрізняються перші комп'ютери від сучасних?
- Які, на думку дітей, виникали незручності в користуванні, якщо порівняти з сучасними?
- Що і як вони полегшили в роботі людей в той час тощо.

❓ Творче питання: що б ви хотіли змінити в сучасному комп'ютері, щоб він став кращим (меншим/більшим, гарнішим, мобільнішим, практичнішим, універсальнішим тощо). Учитель дає можливість учням робити перші спроби винахідництва, проектування.

Вправа 3. «Інтернетпавутиння»

🕒 8-10 хв.

⚙️ колективна робота, моделювання ситуації.

Учитель запрошує дітей стати в коло, дає одному з них клубочок ниток. Каже, що зараз відбудеться спроба відтворити модель інтернетпавутиння (насправді воно невидиме для ока, але

для розуміння його суті ця вправа зробить його «видимим»). Учні по черзі кажуть фразу: «Я краще за всіх можу робити і хочу всім про це розповісти» і кидають клубок будь-кому з однокласників, тримаючи край нитки. Між учнями утворюється «павутиння». Вчитель коментує, що щось подібне відбувається, коли люди викладають в інтернетмережу якусь інформацію (на їхній погляд, корисну). Та чи вся інформація в мережі правдива, корисна? Вчитель пропонує ще один клубок (іншого кольору) і просить дітей знову передати його одне одному, але озвучити якусь вигадану, неправдиву інформацію. Між учнями утворюється «двошарове та двокольорове павутиння».

Обговорення після вправи:

- Нитки, які імітують інформацію, викладену в інтернетмережу, тісно переплелися. Чи можна швидко вгадати, яка з правдивою, корисною інформацією, а яка ні? (зазвичай діти відповідають: «Так! Одного кольору - правдива, іншого - неправдива»).
- А якби нитки були одного кольору? (Звісно, було б важко відрізнити. Можна заплутатися, не вгадати).
- А як можна було б перевірити, якби нитки були одного кольору? Бо ж людина, яка викладає в інтернетмережі неправдиву або неперевірену недостовірну інформацію ніколи про це не повідомляє. (Простежувати, до кого вона тягнеться і згадати, що казав цей учень).
- А якщо ви простежите, до кого тягнеться ниточка і згадаєте, що саме вона казала про свої вміння, як можна назвати ту дитину? (першоджерело інформації - то найнадійніше джерело інформації).
- То що треба робити з інформацією в мережі (і взагалі!)? (перевіряти, шукати першоджерело).

! Завдання вчителя - підвести учнів до висновку, що інформація в інтернетмережі (в журналі, в газеті, в теленовинах, в усних повідомленнях людей тощо) може бути абсолютно різною: правдивою / неправдивою, перевіреною / неперевіреною, достовірною / недостовірною, актуальною / неактуальною, істинною / фейковою. Саме споживач повинен перевіряти те, що бере до користування.

Вправа 4. «Як зберегти інформацію»

 3-5 хв.

 інтерактивна бесіда.

Учитель пропонує учням розглянути малюнки пристроїв та засобів для збереження інформації - від дискети до хмари (розміщує їх на дошці, демонструє на екран за допомогою проектора або роздає невеличкі індивідуальні картки). Спочатку з'ясовує, що знають діти про ці засоби, пояснює, якщо для них щось виявилось незнайомим чи незрозумілим. Потім залучає дітей до обговорення:

- Яку саме інформацію можна зберігати за допомогою цих пристроїв та засобів?
- Навіщо людині потрібно зберігати інформацію?
- Як зазвичай зберігають інформацію дорослі в родині учнів?
- З якими носіями діти стикалися, користувалися?
- Які пристрої вже вийшли з користування?
- Як, на думку дітей, буде зберігатися інформація в найближчому майбутньому?

! Шановні колеги! Не забувайте скористатися нагодою поставити питання про майбутнє! Дайте дітям шанс зрозуміти, що саме вони можуть удосконалити або змінити існування в медіапросторі.

Вправа 5. «Інтернет - користь та шкода»

 10-15 хв.

 дискусія.

Учитель об'єднує дітей в 2 команди і пропонує їм стати опонентами - піддавати сумнівові слушність висунутої тези, дискутувати, відстоювати свою точку зору (обов'язково аргументовано доводити свою думку - цього треба вчити дітей!). Всі тези стосуються повсякденних дій в інтернеті, які інколи викликають у людей суперечливе ставлення. Одна команда повинна знайти позитив і користь цих дій, а друга - негатив чи шкоду тих самих тверджень. Ці твердження можна озвучити для учнів, розмішувати на дошці, роздати в кожному групі у вигляді карток.

Приклад тверджень:

- інтернет - це допомога при підготованні домашнього завдання;
- інтернет - це мережа для пошуку інформації;
- інтернет - це можливість завантажувати та читати електронні книжки;
- інтернет - це можливість використовувати електронні поштові скриньки;
- інтернет - це простір для спілкування зі знайомими, рідними та друзями;
- інтернет - це простір для спілкування з незнайомими, налагодження відносин;
- інтернет - це розваги тощо.

Команди висловлюють свої аргументи «за» ці твердження на штиб «Інтернет - це дійсно чудова можливість поспілкуватися зі своїми рідними, друзями, знайомими. Завжди можна написати повідомлення, переслати фотографії, розповісти якісь новини тощо» або «проти»: «Інтернет, звісно, надає можливість віртуально спілкуватися з рідними, друзями, знайомими. Але при цьому деякі люди повністю замінюють реальне спілкування на віртуальне. В житті дуже важливо не тільки написати повідомлення, а й обняти рідну людину, поцілувати, поспілкуватися, тримаючись за руки. Можна бабусі фотографію переслати, а можна сходити (або з'їздити) до неї додому, допомогти прибрати в квартирі, сходити до магазину тощо». Інший варіант висловлювання «за»: «Завдяки інтернетмережі я можу якісніше підготувати домашні завдання. Я шукаю додаткову інформацію, а потім розповідаю вчительці та однокласникам цікаві речі з теми, яку ми вивчаємо. Це допомагає мені стати розумнішим і отримувати гарні оцінки» та «проти»: «Дуже часто діти шукають в інтернеті вже розв'язані домашні завдання і просто їх переписують. Через це вони не розвиваються інтелектуально, не розвивають пам'ять, мислення».

 Знайшовши певні плюси та мінуси в кожному твердженні, вчитель залучає дітей до формування висновку: від чого ж (кого) залежить, стане інтернет корисним чи шкідливим? Звісно, від кожної людини особисто, від її життєвих цінностей. В жодному разі не варто відмовлятися від сучасних технологій, але не доводити до повної заміни реального спілкування віртуальним.

З якими вміннями учні виходять із заняття:

- мають уявлення про функції, які виконував перший комп'ютер, та можливості сучасного;
- мають уявлення про інтернетмережу;
- розуміють можливості пошуку інформації в інтернеті;
- знають, як зберегти потрібну інформацію;
- знають і застосовують правила безпечної роботи за комп'ютером;
- розуміють необхідність реального, живого спілкування та небажаність його заміни на віртуальне.

Вправа 1. «Як інформація перетворюється на знання»

 3-4 хв.

 мозковий штурм.

Учитель каже, що протягом чотирьох занять учні розглядали історію розвитку медійного простору, шукали якісь факти, знайомилися з винаходами людини, мріяли про власні винаходи, виготовляли деякі пристрої тощо. Отриману інформацію сьогодні можна практично застосувати. Але спочатку треба узагальнити свої знання:

- Які органи допомагають людині сприймати інформацію?
- Які можливості були в первісної людини, щоб обмінятися інформацією? А тепер?
- Які винаходи зробила людина, щоб удосконалити процес обміну інформацією?
- Над чим хотілось би попрацювати вам, що винайти або вдосконалити процес обміну інформацією?
- Яку користь дає людині спілкування в інтернет - мережі?
- А які небезпеки можуть там на нас очікувати?
- Яких правил поведіння в медіапросторі ви дотримуєтеся?

Вправа 2. «Виготовлення настільної гри, яка відображає історичний розвиток медійних засобів»

 15-20 хв.

 практична робота.

Учитель пропонує учням об'єднатися в групи. Всі групи працюють за певними правилами.

 1.

Створення інструкції для гри. Для цього написати на аркуші в стовпчик (або вибрати із запропонованих учителем) пристрої, засоби, які є чи знаходили раніше в медіапросторі (пов'язані з роботою з інформацією): флешка, диск, хмара, інтернет, дискета, телевізор, радіо, газета, маляр, телефон, комп'ютер, планшет, принтер, друкарський верстат, електронна пошта тощо).







2.

До кожного пристрою, засобу придумати малюнок-позначку (або позначити буквою). Намалювати (написати) його на аркуші біля кожного слова зі стовпчика (наприклад: електронна пошта - традиційна «собачка», хмара - монітор з хмаркою або значок гуглдиску (трикутник), інтернет - www, друкарський верстат - ДВ тощо.



3.

На тому ж аркуші біля кожного малюнка-позначки написати інструкцію: «3 кроки вперед», «5 кроків назад», «пропусти хід» тощо. Було б доречно кроки назад робити на малюнках пристроїв, що вже вийшли з ужитку (наприклад: дискета), вперед - на сучасних, пропускати хід - на порожніх кружечках.



4.

На іншому аркуші зробити ігрове поле: «змійка» з кружечків через весь аркуш (20-30 кружечків). На першому написати «старт», на останньому - «фініш», в інших намалювати (написати) малюнки-позначки, якими учні закодували обрані пристрої та засоби для роботи з інформацією.



5.

Творчо оформити ігрове поле за допомогою олівців, фломастерів - зробити фон, додати невеличкі тематичні малюнки. Як варіант для збереження ігрового поля - «заламінувати» його скотчем.



Отже, учні мають 2 аркуші: перший - з інструкцією та правилами гри, другий - ігрове поле. Крім того, для гри потрібно придбати традиційний гральний кубик з крапочками (від 1 до 6) і фішки, якими учні будуть «ходити». Фішки можна виготовити самостійно або використовувати ковпачки від ручки, маленькі гумки, маленькі шахові фігурки тощо.

Вправа 3. «Граймося, бо ми того варті!»



5-10 хв.



гра.

Гра відбувається традиційно: кидаючи по черзі кубик, кожен «ходить» своєю фішкою. За-

вдання: пройти першим від старту до фінішу, виконуючи умови кожного кружечка («пропусти хід», «вперед на 3 кроки», «назад на 2 кроки» тощо).

Крім того, гру діти використовують на перерві. Зроблена власними руками, вона буде користуватися більшим попитом, ніж куплена в магазині.

! В рекомендаціях щодо організації освітнього простору в Новій українській школі чітко прописано, що бажано використовувати наочність, зроблену учнями власноруч.

З якими вміннями учні виходять із заняття:

- мають поняття про історичні досягнення людства щодо розвитку та удосконалення медіапростору;
- розуміють важливість попередніх винаходів та їх вплив на вдосконалення сучасних пристроїв;
- уміють організовувати самостійну роботу;
- уміють працювати в групі;
- мають навички створення власних медіапродуктів (тематична історична настільна гра).

✓ Настільні ігри не тільки розвивають дитячу увагу і тренують пам'ять, але також вчать дитину думати, ухвалювати виважені рішення і гідно програвати. За допомогою настільної гри дитина вчиться саморегуляції і взаємодії з іншими людьми на основі чітких, заздалегідь заданих правил. Єдине, що важливо пам'ятати, кожна дитина хоче вийти з гри переможцем. Тому потрібно стежити за тим, щоб діти грали чесно, і навчити дотримуватися правил.

Ще одна важлива перевага - здатність запам'ятовувати нове. Кориснішими вважаються ті настільні ігри, які сприяють запам'ятовуванню нової інформації. А гра, зроблена своїми руками, примножує в кілька разів цей ефект.

Рекомендації, як зробити власну настільну гру, можна переглянути за посиланням:

 <http://help-me.pp.ua/17385-yak-zrobiti-vlasnu-nastlnu-gru.html>

ЗАНЯТТЯ 6. УРОК ТВОРЧОСТІ

Вправа 1. «Салатка медійна» (по аналогії з «Салаткою овочевою»)

Діти сідають в коло на кріселках або подушках.

Ділимося на рівні групи; кожна з них - то певний вид медіа.

Вчитель називає один або два види медіа, а діти, які належать до них, міняються місцями, наприклад, на слово «Газети!», діти, які є «газетами», сідають на місця інших.

На слово: «Медіа!» всі діти міняються місцями.

Коли діти засвоять вже правила гри, вчитель також може бути учасником: називаючи який має бути вид медіа, займає відповідне місце, а гру проводить дитина, яка залишилась без крісла.

Варіант: Вчитель ділить дітей на групи за карточками, на яких написані назви видів медіа (Додаток 1), або намальовані відповідні кольорові чи чорно-білі (з метою подальшого розфарбовування) малюнки різних видів медіа.

 Роздрукуйте Додаток в 2 екземплярах, щоб було принаймні і дві «газети», дві «стіннівки» тощо.

Під час забави діти вивчають назви різних видів медіа.

Вправа проводиться замість фізкультхвилинки.

ДЖЕРЕЛА:

1. LucynaBzowska, RenataKownacka? UCHYMYSIEBAWIAC, KLASAPIERWSZA, Propozycieblokowtemtycznych, zabawimetodaktywizujacychwklasachI-III, WydawnictwoKLANZA,2004.

[↪ ЗАВАНТАЖИТИ ДОДАТКИ >>>](#)

Модуль 2. ВІЗУАЛЬНІ МЕДІА

Якщо вірити статистиці, то від 35 % до 60 % (різні джерела дають різні дані) усього населення Землі - візуали. Такі люди найкраще сприймають інформацію через текст, малюнок, фотографію, ілюстрацію, карикатуру, схему, діаграму тощо. «Побачив, зрозумів, запам'ятав» - саме такий принцип світосприйняття для них найдієвіший. Але й медіавплив на людей за допомогою візуальних засобів, мабуть, наймасштабніший - тексти, малюнки, ілюстрації, фото, карикатури, комікси (все, що може побачити око) трапляються нам повсюди.

Погляньте уважно на своїх учнів: скільки серед них візуалів? Вони відрізняються від аудіалів та кінестетиків, навіть коли ви просите записати домашнє завдання:

- візуал слухняно розгорне щоденника і перепише з дошки те, що задано додому;
- аудіал перепитає в сусіда і запише зі слуху або не буде взагалі нічого писати, а вдома зателефонує і дізнається в однокласників, що задано;
- кінестетик довго риється в портфелі, знаходить потрібні підручники, в них - задані сторінки і прямо в підручниках позначає, що задано.

Тож у вас обов'язково визначиться група найзацікавленіших та найвмотивованіших до роботи з візуальною інформацією учнів, які в команді з аудіалами та кінестетиками дослідять певні джерела інформації та навчатися створювати медіапродукти.

Цікаві вправи та інтерактивні форми роботи саме цього розділу виконують ще одну надзвичайно важливу роль - допомагають учителям активізувати читацьку діяльність молодшого школяра.

ЦІКАВИНКИ ДЛЯ ВЧИТЕЛЯ:

«Вислів про те, що всі люди різні, не просто фраза. Кожен з нас по-різному сприймає інформацію і реагує на неї. Але якщо реакції - це більше до визначення інтровертів і екстравертів, то залежно від способу сприйняття ми ділимося на візуалів, аудіалів і кінестетиків. Це три основних типи мислення людини і дуже важливо враховувати цей фактор, особливо викладачам у процесі навчання дитини.

Три типи людей - три способи мислення. Кожен з них кардинально відрізняється один від одного. Якщо коротко, то візуал сприймає інформацію картинками, аудіал - звуками, а кінестетик - емоціями. Але розберімося детальніше, можливо, саме ця інформація допоможе вам краще пізнати своїх учнів.

Згідно зі статистикою, серед населення 25 % - аудіали, 35 % - візуали і 40 % - кінестетики.

Аудіал у процесі спілкування звертає найбільше свою увагу на мову. Його цікавлять слова, але головно він розуміє вас через інтонації. Його вухо вловлює найменші зміни тону, висоти голосу. Найчастіше розповідаючи про що-небудь, вони оперують словами: «чув», «говорили» і подібними.

Існує дуже хитра пастка, щоб вивести на чисту воду аудіала. Запитайте в нього про те, наприклад, що він робив учора ввечері. Якщо ваш розмовник дивиться вліво - згадує правдиву інформацію, якщо праворуч - щось вигадує.

Серед візуалів більшість творчих людей, які сприймають зовнішній світ через образи, фантазію, уяву. В цьому процесі основну роль грає зір. Досить часто вони відрізняються

підвищеною жестикуляцією, адже їм не вистачає слів, щоб повністю описати свої думки. Все це від того, що візуали думають картинкою, а вона має набагато більше фарб, ніж слів. Такі люди відрізняються відмінною візуальною пам'яттю. Досить часто вони, подивившись на сторінку книжки, можуть легко відновити її в пам'яті і /показати потрібну інформацію.

Людина з типом мислення кінестетика - заручник почуттів та емоцій. Таких людей більшість. Для них дуже важливий тактильний контакт. Вони трохи довше ухвалюють рішення, деколи нездатні оперативно оцінити ситуацію. Визначити кінестетика досить просто. Під час розмови він буде час від часу намагатися доторкнутися до розмовника. Для них дуже важлива зовнішня ситуація, вона повинна бути максимально комфортною.

Та існує ще один тип людей. Дискрети - люди з особливим типом мислення. Такі люди трапляються досить рідко, тому не вписуються в загальну теорію. Дискрети мислять, виходячи з корисності та функціональності. Вони оцінюють світ з точки зору сенсу. Фактично, три попередніх типи людей здобувають досвід через слова, в разі дискрета - слова і є досвід. Вони сприймають усю інформацію буквально, не замислюючись над тим, що за нею може стояти.

Варто зазначити, що осіб, які повністю належать до одного типу мислення, не існує. У кожному з нас є частинка від кожного з них, але водночас ми володіємо домінантним типом сприйняття. Саме за ним прийнято відносити людину до однієї з категорій.

Особливості запам'ятовування:

Візуал пам'ятає те, що бачив, запам'ятовує картинками (образне мислення добре розвинене).

Аудіал - те, що обговорював, запам'ятовує, слухаючи.

Кінестетик пам'ятає загальне враження; запам'ятовує, рухаючись, обмацуючи, нюхаючи.

Приклад поведінки на перерві:

Візуал найчастіше залишається в класі (якщо там не дуже шумно) або виходить у коридор і розглядає інформацію на стінах, спостерігає за іншими дітьми.

Аудіал використовує перерву, щоб наговоритися і погаласувати.

Кінестетику перерва потрібна, щоб розім'ятися, порухатися.

Звісно ж, при навчанні, вихованні необхідно враховувати особливості сприйняття і перероблення інформації. Це стосується і батьків, і педагогів. Важливо спілкуватися з дитиною на "його мові".

При виконанні дитиною домашнього завдання рекомендується:

- візуалові дозволити мати під рукою листок, на якому він у процесі роботи може креслити, штрихувати, малювати тощо;
- аудіалові не робити зауважень, коли він у процесі запам'ятовування видає звуки, ворухить губами;
- кінестетика не змушувати сидіти довгий час нерухомо, давати можливість моторно розряджати (сходити в іншу кімнату, встати і пострибати ...).

При спілкуванні використовуйте методи, зрозумілі та близькі дитині:

- з візуалами вживайте слова, що описують колір, форму, місце розташування, можна виділяти кольором пункти в книжці, використовувати таблиці, схеми, наочні посібники;
- з аудіалами використовуйте варіації голосу (гучність, паузи, інтонації);
- з кінестетиками використовуйте жести, дотики, досить повільну мову, дозволяйте йому "обігравати" інформацію.

➡ Джерело: <http://www.pl.kpi.ua/2098-2/>

Розділ 2.1. Передавання інформації через текст

ЗАНЯТТЯ 7. ЯК НАРОДЖУЄТЬСЯ КНИЖКА. КНИЖКА В ЖИТТІ СУЧАСНОЇ ЛЮДИНИ

Вправа 1. «Чи можна без книжки прожити?»

 3-4 хв.

 інтерактивна бесіда.

Учитель залучає учнів до бесіди щодо важливості книжки в житті людини.

- Коли книжка з'являється в житті дитини?
- Навіщо малюкові, який ще не все розуміє, читають книжечки?
- Що вам більше подобається: читати книжку самостійно чи слухати, як хтось читає?
- Уявіть ситуацію, що в світі зовсім нема книжок. Як зміниться життя людини?
- Які книжки скрашують ваше дозвілля?
- Які книжки допомагають вам розумнішати?
- Чим відрізняються книжки для дорослих від книжок для дітей?

Діти доходять висновку, що книжка - цінне джерело інформації. Її використання має велике значення і в процесі навчання, і під час відпочинку.

Вправа 2. «Як твориться книжка»

 15--20 хв.

 віртуальна екскурсія з інтерактивним обговоренням.

На початку заняття дітям необхідно приготувати кілька підручників, які в них є в портфелі; зошит з друкованою основою; будь-яку художню книжку; аркуш паперу (можна вже списаний, він потрібен для згинання).

Учитель пропонує учням відправитися на віртуальну екскурсію. А допоможе це зробити цікавий фільм (видавництво «Підручники і посібники» презентує короткометражний фільм «Як твориться книга». Автори рекомендують використовувати його у початковій школі на тематичних заняттях.

Завантажити або переглянути фільм можна за посиланням  https://www.youtube.com/watch?v=9_i7CS1WDYw).

 Під час перегляду фільму по завершенні певного тематичного сюжету, необхідно робити «стоп-кадр» і обговорювати почуте та побачене.

1-й «стоп-кадр» (1 хв 46 сек):

- З кого починається книжка?
- Хто може бути автором?
- Що таке «авторський колектив»?
- Що таке «рукопис»?

2-й «стоп-кадр» (2 хв 51 сек):

- Які ви знаєте книжкові видавництва?
- Подивіться на свої підручники: які видавництва їх виготовляли?
- Хто першим знайомиться з авторським рукописом?
- Чому між автором та редактором можуть виникати суперечки?
- Хто і як робить книжку яскравою і привабливою?

3-й «стоп-кадр» (8 хв 35 сек):

- З якого матеріалу виготовляються друкарські форми?
- Погляньте на підручник математики (читання, природознавства, англійської мови тощо). Чи можна сказати, що його сторінки друкували на верстаті відразу з двох боків?
- У чому автори фільму вимірювали верстат для кольорового друку?
- З якою швидкістю з'являються сторінки з малюнками чи фотографіями на такому верстаті?
- Що робить фальцювальна машина?
- З якою швидкістю працює фальцювальна машина?
- Позмагаймося з фальцювальною машиною. Візьміть аркуш паперу і за моїм сигналом тричі згорніть його. Але слідкуйте, щоб краєчки були складені абсолютно рівно, а лінія згину чітка (вчитель або обрана на бажання дитина засікає час і оголошує дітям, які виконали завдання і підняли руку. Можна попросити порахувати, в скільки разів фальцювальна машина виконує цю роботу швидше).
- Чим папір для сторінок відрізняється від паперу для обкладинок? Чому?
- Яка машина може додати ще захисту для книжкової обкладинки?
- Що може захистити книжку від пошкоджень сильніше, ніж усі машини друкарні?
- Про які способи з'єднання сторінок і обкладинок ви дізналися?
- Розгляньте свої зошити, підручники і книжечки, що є у вас на парті. Які з них пройшли через клейову машину? А які через вкладно-швейно-різальний агрегат? Як ви це зрозуміли?
- Чи побували ваші книжки під різакком? Як ви це зрозуміли?
- Навіщо у видавництві швацькі машини?

4-й «стоп-кадр» (кінець фільму):

- Куди мандрують книжки з видавництва?
- Про що мріє книжка?
- Про що знає книжка?
- Подивіться на свої книжки. Чи збулася їхня мрія? Чи знаєте ви, як допомогти книжці?

Вправа 2. «Клуб книголюбів» - варіант I

 5-10 хв.

 групова робота.

Учитель об'єднує дітей в групи. Кожна група обирає картку із зазначенням певного виду дитячого літературного жанру. Завдання: за певний проміжок часу (2-3 хвилини) створити коротку рекламу літературних творів обраного жанру, щоб залучити книголюбів до свого клубу.

Якщо учням важко самостійно виконати таке завдання, вчитель пропонує додаткові картки з допоміжною інформацією.

Наприклад:

Картка № 1

Казка - захоплива, відносно коротка розповідь про вигадані фантастичні події і явища. Має таких персонажів, як феї, гноми, велетні, звірі, принцеси тощо. Розкаже, як добро перемагає над злом, правда над кривдою; навчить любити батьківщину; розсмішить; прославить мудрих, хоробрих та кмітливих і засудить зрадливих, ледачих і підступних тощо.

Картка № 2

Байка - невелике комічно-сатиричне (часто віршоване) оповідання, дійовими особами якого, поряд з людьми виступають тварини, рослини, неживі предмети, що уособлюють певні ідеї та людські характери. Через мораль можна здобути корисну життєву науку.

Картка № 3

Оповідання - невеликий за обсягом прозовий твір, у якому зображується одна подія з життя одного-двох персонажів. У читача є можливість пережити з героєм його історію, посміятися або посумувати, подумати, як вчинив би сам на місці героя тощо.

 Після реклами обраного літературного жанру учні об'єднуються в «клуби книголюбів» (можливо, учні рекламували один жанр, а більше люблять інший, або реклама однокласників мотивувала їх глибше познайомитися з жанром, що був поза їх увагою). Вчитель пропонує кожному «клубові» відповісти на питання:

- Яких авторів цього жанру ви знаєте?
- Які твори читали?
- Порекомендуйте найцікавіший твір (на думку команди) іншому «клубові» тощо.

Вправа 2. «Клуб книголюбів» - варіант II

 5-7 хв.

 «карусель».

Учитель пропонує учням вивчити літературні смаки та вподобання однокласників. Для цього кожен учень бере ручку чи олівець і аркуш паперу, поділений на стовпчики (кожен стовпчик підписаний назвою творів певного літературного жанру: вірш, байка, казка, оповідання тощо). Учні створюють два кола: внутрішнє та зовнішнє і стають обличчям одне до одного. За сигналом учителя зовнішнє коло, як карусель, починає рухатися за годинниковою стрілкою. Зупинка біля кожного учня на 10-12 секунд. За цей короткий час треба з'ясувати одне в одного, який літературний жанр найвподобаніший і поставити позначку (плюсик чи галочку) у відповідному стовпчику на своєму аркуші.

Після цього учні підраховують результати щодо літературних смаків та вподобань однокласників.

 Проаналізувавши результати, вчитель може запропонувати учням організувати флешмоб «Я читаю і тебе запрошую!». Для цього протягом тижня діти будуть читати твори в тому жанрі, який виявився найменш популярним під час опитування. Для візуалізації результатів створити стіннівку (аркуш ватману на дошці) на штиб «Казкових перегонів» (якщо казка набрала найменше голосів при голосуванні), де діти будуть записувати назви прочитаних творів. В останній день флешмобу поділитися враженнями, виявити учнів, які прочитали найбільше казок (віршів, оповідань, байок), створити відповідну новину в класному блозі, шкільній газеті тощо.

Нагадую про інтегративність курсу «Я у медіапросторі»: продовження цієї вправи логічно відтворюється на заняттях з літературного читання, малювання (намалюй героя), трудового навчання (зліпи героя з пластиліну).

Вправа 2. «Клуб книголюбів» - варіант III

 5-7 хв.

 групова робота.

Учитель об'єднує дітей в групи і пропонує придумати та описати куточок у школі (або в класі), в якому могли б збиратися книголюби та спілкуватися, читати, обговорювати книжки.

 Допоміжні питання:

- Яке саме місце для цього підходить?
- Що там повинно бути?
- Чого там не повинно бути?
- Коли туди можна приходити?
- Як збирати членів «Клубу книголюбів»?
- Кого туди можна запрошувати?

Після обговорення (3-4 хвилини) кожна група презентує свій варіант «книгопростору».



Ці ідеї учні можуть презентувати:

- батькам на батьківських зборах і просити їх допомоги у створенні такого простору в класі;
- адміністрації (вчителям) на педраді і просити їх допомоги у створенні такого простору в школі.

Вправа 3. «Домашня бібліотека»



8-10 хв.



інтерактивна бесіда.

Учитель пропонує учням висловити свої думки щодо необхідності та важливості домашньої бібліотеки (зокрема й дитячої):

- Чи знаєте ви, що таке домашня бібліотека?
- Скільки, на вашу думку, там повинно бути книжок?
- Як їх треба зберігати?
- Які книжки треба додавати до домашньої бібліотеки?
- Хто і як часто може нею користуватися?
- Які книжки краще мати вдома, а які брати в шкільній (міській) бібліотеці?

Після обговорення вчитель пропонує переглянути презентацію (власноруч створену та мотиваційну) про домашні бібліотеки відомих людей або скористатися інформацією з інтернетресурсів на кшталт:

- «Оригінальні домашні бібліотеки відомих книголюбів»:



<http://publish-ukma.kiev.ua/ua/novini/43-originalni-domashni-biblioteki-vidomih.html>.

- «5 українських книжкових блогерів та їхні домашні бібліотеки»:



<https://blog.yakaboo.ua/5-ukrainian-book-bloggers-and-their-home-libraries/>.

- тощо.

Після цього вчитель просить дітей розповісти, чи є в них домашні бібліотеки і яке місце там посідають дитячі книжки.



Після цього можна дати дітям домашнє завдання:

- Сфотографувати домашню бібліотеку. Фото показати вчителю та однокласникам (можливо, вчитель зробить презентацію з цих фото і використає на позакласному читанні).
- Зібрати дома всі власні дитячі книжечки, скласти їх на окрему полицю і теж зробити фотографію.



Ця вправа, як і попередні, може стати ще одним мотиватором до залучення дитини до активного читання.

Вправа 4. «Електронна книга: переваги та недоліки»



3-5 хв.



мозковий штурм, «незакінчене речення».

Учитель запрошує дітей висловити свої думки з приводу електронних та друкованих книжок. Для цього пропонує переглянути будь-який дитячий твір (можливо, з літературного читання, щоб можна було потім логічно продовжити розмову) в друкованому та електронному варіанті (для цього необхідно попередньо завантажити його на власний гаджет). Діти, розглянувши обидва варіанти, виконують завдання «закінчи речення»: «Мені більше до вподоби друкований/електронний варіант, тому що ...»

Підсумовуючи вправу, вчитель доводить дітей до висновку, що в сучасному світі будь-який варіант має право на існування. Важливий сам процес читання та роздуми, на які надихає книжка.

Вправа 5. «Цікаві факти про книжку»

⌚ 5-10 хв.

⚙️ групова робота.

Учитель об'єднує дітей в групи. Кожна група отримує картку з цікавою інформацією про книжку. Протягом 3-4 хвилин учні знайомляться з отриманою інформацією, потім представляють її однокласникам (можливо, у форматі рубрики «Чи знаєте ви, що..»).

Наприклад:

Картка № 1

Найменша книжка в світі

Найменшу книжку у світі, «Кобзар» Тараса Шевченка, виготовив відомий український майстер мікромініатюр Микола Сядристий. Площа її обкладинки - всього 0,6 квадратного міліметра. Тобто в маковому зернятку може вміститися три такі книжечки. Попри мікроскопічну величину, на сторінках «Кобзаря» ніде не порушене розміщення віршів, немає жодного перенесення рядка. У книжці - 12 сторінок, на кожній - 8 віршованих рядків. Дві сторінки - з ілюстраціями: портрет Т. Шевченка та копія малюнка «Батькова хата».

Сторінка книжки вдвічі тонша за цигарковий папір. Вона виготовлялася з білої фарби, якою покривають ялинкові іграшки, бо будь-який папір надто грубий. Друкований текст на кожній сторінці займає менше ніж 0,5 квадратного міліметра. Книжка зшита звичайною павутинкою, бо всі інші матеріали (нитка, волосся тощо) для цього занадто грубі. Обкладинка виготовлена з пелюстки безсмертника золотисто-жовтого кольору і прикрашена з обох сторін золотими смужками завширшки з людський волос. Отвори в аркушиках для зшивання книжки павутинкою робилися тонкою сталевією голкою на срібній пластинці. Сторінки «Кобзаря» можна перегортати лише кінчиком загостреної волосини, а читати - тільки під мікроскопом.



Картка № 2

Найпопулярніші книги

1. Біблія

На сьогодні її тираж налічує понад 6 мільярдів примірників.

Біблія повністю або частково перекладена на 2377 мов народів світу, повністю видана на 422 мовах. Над її перекладом працювали понад три тисячі перекладачів з різних країн. Щорічно в країнах світу продається і роздається безплатно близько 100 млн примірників Біблії.

Біблія зазнала багато випробувань: на неї накладали заборони, її палили на вогнищах, робили спроби зганьбити. Жодна з книг у світі за всю історію не була така гнана і ненависна. Та вона збереглася і продовжує свій шлях.

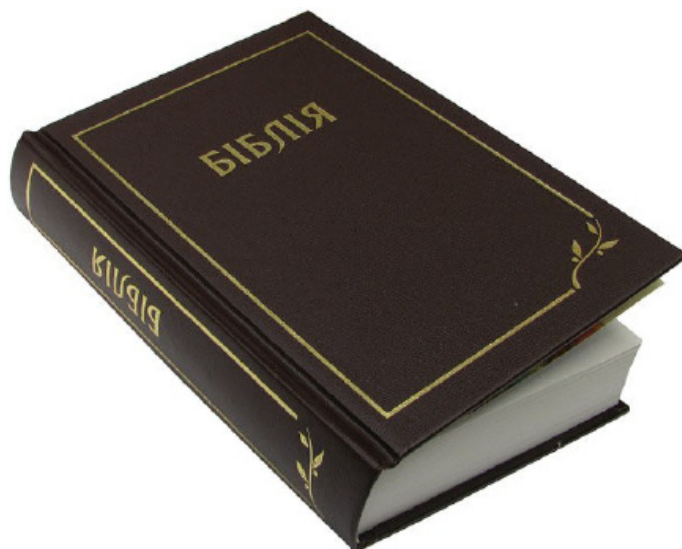

2. «Світові рекорди Гіннеса» (до 2000 року: «Книга рекордів Гіннеса») - довідник, який виходить щорічно та містить всесвітньо визнану колекцію світових рекордів, як людських досягнень, так і екстремальних фактів природи. Тепер «Книга рекордів Гіннеса» - видання з найбільшим накладом із усіх книжок (за винятком Біблії). У листопаді 1974 року книга завоювала власне місце у "Книзі рекордів Гіннеса" як найпопулярніша книга в історії видавничої справи: були розпродані 23,9 млн екземплярів.

Починаючи з 1955 року, продано понад 130 млн екземплярів "Книги рекордів Гіннеса", опубліковано у 100 країнах.

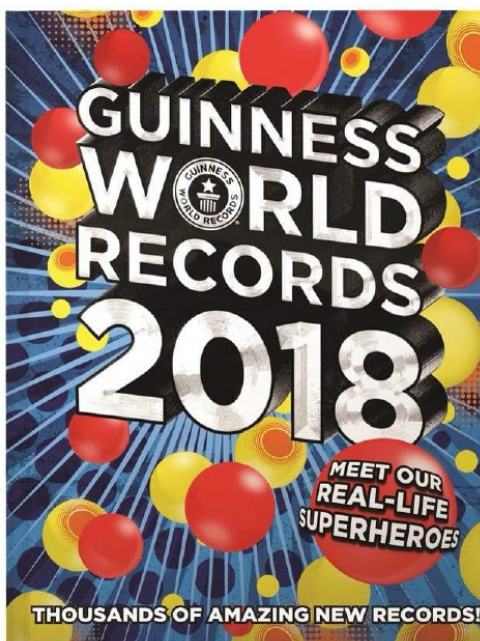

Картка № 3

Атлас Кленке вважається найбільшою книгою в світі для дорослих.

Атлас, заввишки 1,75 метра і завширшки 1,9 метра, подарував голландський купець Йоганнес Кленке королю Англії Карлу II 1660 року з нагоди реставрації монархії. Так купець сподівався завоювати симпатії Карла.

У книзі містяться 39 географічних мап, зокрема мапи земних континентів, Британії та інших європейських країн. Для того щоб підняти атлас, потрібно шестеро осіб.



Картка № 4

Найдороща книжка в світі

8 липня 1998 року на аукціоні «Крістіс» (Лондон) примірник «Кентерберійських оповідань» Джефрі Чосера був проданий за 7 394 000 доларів, що в 9 разів перевищило стартову ціну. Цю книгу видав 1477 року Вільям Кекстон і її вважають першим великим літературним твором, надрукованим в Англії.



Картка № 5

Найтовстіша друкована книга у світі - «Wikipedia». Вона являє собою збірник статей з інтернету, що її любитель книг Роб Метьюз вирішив надрукувати у вигляді одного тому. Паперова версія цієї книжечки має 5000 сторінок.

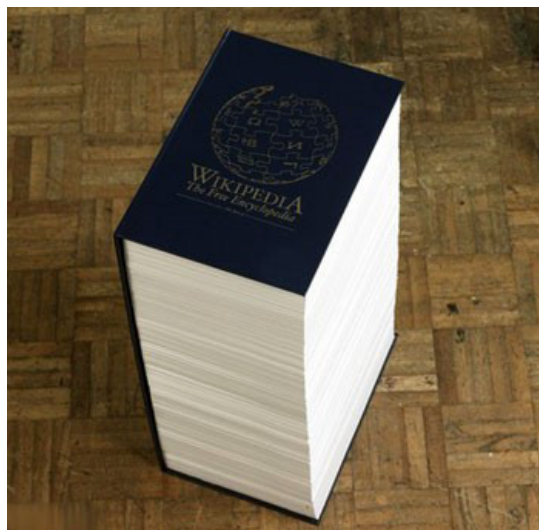

Учитель може роздрукувати фотографії описаних книжок, покласти їх окремо і попросити учнів після ознайомлення з інформацією обрати відповідне фото (ще одна вправа на встановлення відповідності між текстовою інформацією та зображенням).

ВАЖЛИВО! Вчитель може організувати дітей на встановлення класних рекордів з читання: наймасовіше читання (залучити батьків), найбільше прочитаних книжок (творів) за 1 день тощо.

ЦІКАВИНКИ ДЛЯ ДІТЕЙ ТА ВЧИТЕЛЯ

«Книжкове партнерство» - можливо, саме таку тему вчитель візьме для батьківських зборів, щоб об'єднатися з батьками заради неймовірно корисної справи - залучення та мотивації дітей до активного читання. Декілька порад від спеціалістів, які обов'язково допоможуть вам (можливо, ознайомившись з цими порадами, ви не стане чекати зборів, а почнете використовувати їх в освітньому процесі):

«Шість способів зробити читання цікавим»

Деяким дітям читання здається дуже важким, виснажливим і зовсім не веселим заняттям. Тому, щоб зацікавити дитину читанням, батькам необхідно проявити винахідливість, а також звернутися до досвіду інших батьків і педагогів, який допоможе досягти бажаної мети.

Серед усіх порад і способів того, як перетворити читання на цікаве заняття, ми виділили шість найефективніших.

Спосіб № 1: читайте відповідні книжки

Ніщо так не знижує мотивацію читати, як спроба дитини читати, скажімо, роман Толстого замість такої книжки, як, наприклад, «Малюк і Карлсон, який живе на даху» Астрід Ліндгрєн, що більше відповідає її читацькому рівневі.

Переконайтеся, що ваша дитина читає книжки, які дійсно їй підходять, а не надто складні твори, які можуть викликати внутрішню напругу й на довгі роки відбити бажання розгортати книжку.

Спосіб № 2: надайте дітям право вибирати книжку.

Діти люблять відчуття того, що їм до снаги щось змінити у своєму житті. Тому, якщо ви вирушаєте в дитячий книжковий магазин або дитячу бібліотеку, дозвольте своїй дитині покласти в кошик ті книжки, які її зацікавили. Такий підхід мотивуватиме дитину швидше розгорнути найпривабливішу для неї книжку вдома та зануритися в її дивовижний світ.

Спосіб № 3: виходьте за рамки звичайних книжок (використовуйте аудіо- та електронні книги).

Чи знаєте ви, що прослуховування аудіокниг також вважається читанням? Такий спосіб читання також корисний, і ось чому: він дозволяє поповнювати словниковий запас та здобу-

вати знання про різні теми, зокрема літературні способи й звороти. І найкраще в цьому те, що дитина набагато менше втомлюється та більше зосереджена на самій історії, що допомагає їй відчувати переваги цього цікавого заняття. І це ключ до того, щоб захопитися читанням.

І, нарешті, пам'ятайте про дитячі часописи з мінімальною кількістю тексту й максимальною кількістю ілюстрацій. Не забувайте, що це також читання чи хоча б потужний трамплін до нього.

Спосіб № 4: створіть удома казковий простір для читання.

Створіть удома такий простір для читання, в якому дитина захоче перебувати якомога довше. Наприклад, невеликий намет, килими зі східними візерунками, світильники, що запрошують до казки, подушки у візерункових чохлах, плакати з казковими й мультиплікаційними героями, а також поличка з улюбленими іграшками. Створіть атмосферу казки, свята й розваги, а потім покладіть у центрі книжку й починайте читати з інтонаціями, які відповідають створеній атмосфері. Казка триває. Дитина поринає в казковий світ оповідей.

Спосіб № 5: дозвольте дитині трохи побешкетувати

Щоб при читанні дитина почувалася впевнено й відчувала деякі переваги, спробуйте дозволити їй такі види послаблення:

Заради читання цікавої книжки дозвольте дитині не доїсти вечерю й лягти пізно.

Дозвольте дитині рухатися під час читання - ходити по кімнаті, стрибати, сидіти на м'ячі для вправ або обертати обруч на талії.

Правило № 6: не ігноруйте труднощі, що виникають у дитини.

Повірте, батькам до снаги перетворити читання на веселе й цікаве заняття, що відкриє дітям нові горизонти й залишиться з ними назавжди. Цього можна досягти! Треба тільки докласти зусиль, а за потреби звернутись по допомогу».

➡ Джерело: <https://childdevelop.com.ua/articles/edu/2796/>.

З якими вміннями учні виходять із заняття:

- пояснюють важливість книжки для людини;
- вміють пояснити шлях книжки з лісу до полиці;
- розуміють переваги друкованих та електронних книг;
- вміють упорядковувати книжки для бібліотеки;
- розповідають про свої улюблені книжки та про книжки з домашньої бібліотеки;
- вміють практично застосовувати здобуті знання під час групової роботи.

ЗАНЯТТЯ 8. ЩО В ПОШТОВІЙ СКРИНЬЦІ?

Вправа 1. «Історія листів»

 5-10 хв.

 інтерактивна бесіда.

Учитель пропонує учням разом створити і розповісти історію про перші листи (або спроби людей передати інформацію), різні способи листування, виникнення поштових скриньок. Для цього він об'єднує дітей в групи і роздає кожній групі картки з фрагментом історії. Діти в групах ознайомлюються з цими фрагментами (2-3 хвилини), а потім у певний момент стають доповідачами разом з учителем.

Приклад розповіді вчителя і карток для учнів (учитель розповідає, в певний момент зупиняється, а група учнів повинна зорієнтуватися і додати свою відповідну інформацію):

«Ще в кам'яному столітті існували своєрідні "листи" - останні вісті передавалися димом багать.

Картка № 1

Дозорні, які відповідали за розпалювання вогнища в разі небезпеки, перебували на відстані прямої видимості на піднесених місцях або баштах. Коли небезпека наближалася

(нападали вороги), сигнальники, запалюючи ланцюжок багать, попереджали про це населення. Сигнал, який передавався як естафета від одного дозорного до іншого, швидко долав значні відстані.

Ще один варіант так званих «листів» - передавання інформації ударами в сигнальний барабан.

Картка № 2

Наприклад, в Африці били в спеціальні барабани - тамтами. Це чимось скидалося на людську мову. Застукали, загриміли барабани і далеко рознісся їх гуркіт, докотився до найближчого поселення. Там послухали, розібралися в умовних сигналах, своїх барабанників викликали і далі передають.

Пізніше з'являються перші "листоноші" - гінці, що передавали усні повідомлення. Ці гінці повинні були завчити "лист" зі слів відправника, а потім переказати його напам'ять адресатові. Цікаво, що пам'ять про це досі збереглася в нашій мові. Ми набагато частіше говоримо "у листі сказано", ніж "у листі написано".

Картка № 3

2500 років тому вже застосовувався естафетний спосіб передавання листів від гінця до гінця. Згідно з легендою, грецький воїн на ім'я Фідиппід в 490 році до нашої ери після битви при Марафоні пробіг, не зупиняючись, від Марафона до Афін, щоб сповістити про перемогу греків. Добігши до Афін без зупинок, він встиг крикнути: «Радійте, афіняни, ми перемогли!». І помер.

Існує легенда про прототип поштової скриньки. 1500 рік... Бартоломеу Діаш, португальський мореплавець, який відкрив за дванадцять років до цього мис Доброї Надії, потрапив у жорстокий шторм біля берегів Південної Африки. У височенних хвилях загинуло багато моряків, зокрема й сам Діаш. З усіх кораблів уцілів лише один. Коли буря вщухла, учасники експедиції вирішили повернутися на батьківщину. Перед відплиттям один офіцер описав те, що трапилося, засунув лист у черевик і повісив його на дерево, що росло на березі. Отже, якщо моряки не повернуться додому, люди все ж зможуть дізнатися про долю учасників експедиції.



Картка № 4

Рік потому тим же самим шляхом до Індії вирушив інший мореплавець, Жуан да Нова. Він пристав до південноафриканського берегу якраз у тому місці, де на дереві висів черевик з листом. Там Нова, прочитавши послання, спорудив поблизу каплицю. Біля неї незабаром виникло поселення, а черевик ще довго служив місцевим жителям поштовою скринькою. Сьогодні тут встановлено пам'ятник одній з перших поштових скриньок у світі. Він виконаний у формі величезного черевика.

Форму листа у вигляді заклеєного конверта почали використовувати у двадцятих роках ХІХ століття в Англії. Тривалий час люди писали адресу на тому самому аркуші паперу, що й лист.

Аркуш складали на зразок солдатського трикутника. 1820 року в англійському місті Брайтоні власник паперової крамниці придумав для листів паперові «мішечки» і почав видавати їх як безплатний додаток до купленого в нього паперу.

Картка № 5

Новинка сподобалася. «Мішечки» для листів стали називати «конвертами» від англійського слова cover - «закривати». Конверти почали випускати спеціальні підприємства, і з Англії вони розійшлися по всьому світу.

Старовинні листи - визнаний зразок культури спілкування людей. Випускався спеціальний папір, парфуми для просочення конвертів, кліше, сургуч і печатки, бо написати листа іншій людині було цілим ритуалом

Але хоч би яким швидким був гонець, йому не наздогнати птаха. Величезний внесок у спілкування людей внесли поштові голуби. Це був своєрідний сервіс коротких повідомлень, адже голуб міг нести лише невеликий вантаж, короткий лист або записку. Однак голубина пошта була дуже ефективним інформаційним каналом, які використовували політики, брокери, військові та й простий люд.

Існують, напевно, тисячі історій і легенд про те, яку роль зіграли поштові голуби в житті людини.

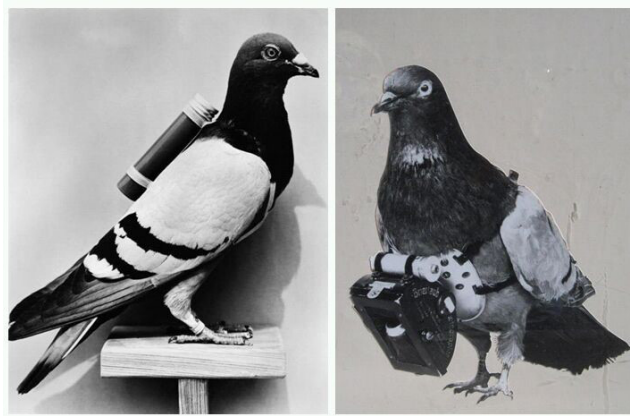

Картка № 6

Одна з таких - про сімейство Ротшильдів. Звістку про поразку Наполеона при Ватерлоо в 1815 році отримав Натан Ротшильд через голуба на дві доби раніше від офіційних новин, що дало йому можливість вдало провести кампанію на біржі з французькими паперами та отримати 40 мільйонів доларів прибутку.

Єдиний у світі пам'ятник листоноші споруджено в закарпатському селі Тур'їх Реметах Перечинського району в середині XIX століття.



Картка № 7

Щодня листоноша Федір Фекета, якого тоді шанобливо називали “послом”, долав 60 кілометрів, доставляючи землякам з Ужгорода газети, листи, грошові перекази тощо. Шлях пролягав через гори, струмки і ріки. Посол не раз зустрічав ведмедів і рисей, але завжди вчасно приносив пошту. Якимось його все ж спіткала біда: розігрівшись у дорозі, він напився крижаної води з гірського струмка й тяжко захворів. Медицини на той час у селі не було, а баби-знахарки виявились безсилими. Невдовзі Федір Фекета помер від запалення легенів.

Існує інша версія, що Федір провалився під лід та потонув, викинувши перед цим на берег свою сумку з кореспонденцією. Але перевірити цей факт сьогодні вже неможливо.

Ще донедавна люди активно користувалися послугами поштових відділків для пересилання листів та листівок, грошових переказів, посилок і бандеролей, отримання періодичних видань. Сьогодні більшість цих послуг можна отримати через інтернет. Винаходи людини спрощують їй життя. Але завжди треба пам'ятати, що ніякий винахід ніколи не замінить «живе спілкування».

Вправа 2. «Поштовий кросворд»

 5-7 хв.

 розгадування кросворду.

Учитель пропонує учням розгадати «поштовий» кросворд.

УМОВА: якщо всі відповіді будуть правильні, то в кольоровому вертикальному стовпчику можна буде прочитати ключове слово - назву пакету з паперу, в який вкладають лист/листівку для пересилання поштою. (Конверт)

1. Знак на листівці чи конверті про оплату поштових зборів і податків. (Марка)
2. Установа, яка пересилає і доставляє листи, періодичні видання, грошові перекази, послілки. (Пошта).
3. Цифровий код населеного пункту. (Індекс)
4. Процес обміну листами. (Листування)
5. Позначення чийогось місцеперебування. (Адреса)
6. Називає того, хто отримує листа. (Адресат)
7. Називає того, хто пише листа. (Адресант)

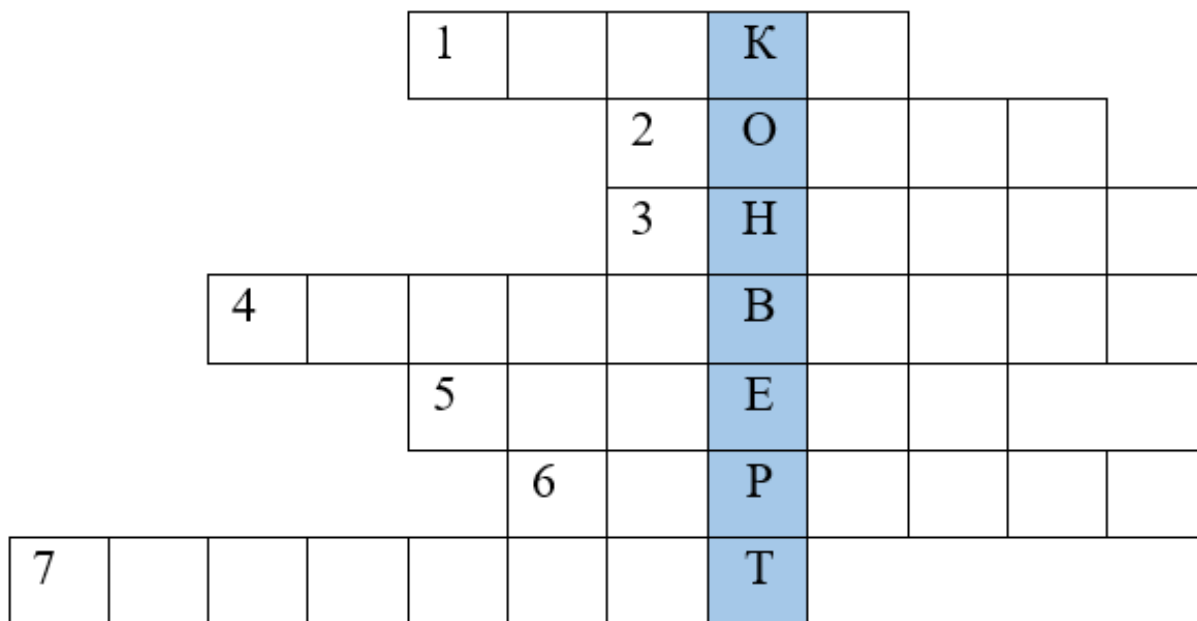

Якщо деякі слова виявляться важкими для учнів, учитель може запропонувати їм звернутися до «Пам'ятки щодо оформлення конверта» (можливо, учні таку вже робили на заняттях з української мови):

Пам'ятка щодо оформлення конверта:

1. Адресу на конверті слід писати точно й охайно.
2. На конверті треба вказати і зворотню адресу. По-перше, вона може знадобитися адресатові для відповіді. По-друге, лист мусить повернутися назад до адресанта, якщо з якоїсь причини не знайде адресата.
3. Підписувати слід охайно.
4. Адреса відправника (адресанта) пишеться вгорі ліворуч, а одержувача (адресата) - внизу праворуч.
5. Послідовність відомостей така:
 - прізвище, ім'я, по батькові (відправника - у називному відмінку, одержувача - у давальному);
 - вулиця, номер будинку, номер квартири
 - населений пункт;
 - район, область;
 - індекс (цифровий код населеного пункту);
 - країна.

Вправа 3. «Про що розповідає листівка»

 5-7 хв.

 інтерактивна бесіда.

Учитель пропонує учням переглянути кілька листівок (щоб зібрати необхідну кількість і представити тематичне розмаїття, можна попередньо залучити до цього батьків, колег).

- На що схожа листівка?
- А чим відрізняється від листа?
- Одні з перших назв листівок - «відкритий лист», «артистична картка». Чому, на вашу думку, їх так називали?
- Які з цих листівок можна опустити в поштову скриньку і відправити адресатові?
- Які не призначені для такого відправлення? Як їх можна відправити? (скористатися конвертом)
- Чим сьогодні часто замінюють листівки при електронному листуванні?
- Що вам приємніше отримати: листівку чи смайлик (наліпку, стикер) у повідомленні?
- Чи з'явилось у когось бажання відправити справжню листівку своїм рідним чи друзям? Який привід ви для цього знайдете?
- Чи можна відправляти листівки без певного приводу? Що, на вашу думку, буде відчувати людина, яка отримує від вас таку листівку?
- Де можна придбати листівку?
- Чи зберігаються у вас вдома листівки? Перегляньте їх з батьками; дізнайтеся з підпису хто і коли їх прислав; розпитайте, чому батьки їх бережуть.

Учитель повідомляє, що листівка - це зазвичай яскрава, мальовнича картинка для привітання, покликана поліпшити настрій тієї людини, якій вона призначена. Це можуть бути справжні твори мистецтва (точніше, їх репродукції) або просто що-небудь веселе й "прикольне". Раніше вітальна листівка була невеличким витвором мистецтва, а не просто тиражованим зображенням. Скажімо, для її виготовлення використовували пір'я, засушені квіти, резину, оксамит, бісер, шовк і навіть волосся. Втім давні традиції повертаються і зараз можна побачити чималий асортимент листівок ручної роботи, для виготовлення яких використовується маса декоративних елементів.

Далі вчитель просить дітей взяти по одній листівці і протягом хвилини об'єднатися в групи за їх тематикою.

- Яка тематика листівок у кожної групи?
- Чи однакові зображення на листівках, присвячених одній події?
- Що ще можна було б зобразити на таких листівках?
- Людина перетворила листівки на ще цікавіші, зробивши їх музичними. Яка мелодія буде доцільною до тематики ваших листівок?

! Цю вправу можна логічно завершити на заняттях з образотворчого мистецтва або трудового навчання, створивши власні листівки (це знову про інтеграцію курсу «Я у медіапросторі» з іншими навчальними предметами).

Підсумком вправи може бути підписування листівок рідним або планування зробити це на заняттях з мови.

Вправа 4. «Про що розповідають марки»

 4-5 хв.

 бесіда.

Учитель повідомляє, що поштова марка - цінний папір, що свідчить оплату поштового відправлення. Використовується шляхом наклеювання на предмет поштового пересилання (лист, листівку) і подальшого погашення поштовим штепелем.

1 травня 1840 року у Великій Британії надруковано дві перші в світі поштові марки - чорна однопенсова і синя двопенсова з профілем королеви Вікторії. Через п'ять днів марки почали офіційно використовуватись в як оплата поштових послуг.

В Україні поштові марки з'явилися в часи створення незалежної української держави в 1918 р. Після цього понад 70 років Україна жила без власних марок. І лише з 1992 р. почали друкуватися власні марки незалежної України.

Далі вчитель пропонує учням розглянути марки (якщо є така можливість) або презентує інформацію про набір українських тематичних марок (наприклад, новорічних: «Підбірка українських новорічних марок»).

 Джерело: <https://pershyj.com/p-pidbirka-ukrayinskih-novorichnih-marok-12388>.

Вправа 5. «Послуги, які надає поштовий відділок»

 4-5 хв.

 перегляд відео з обговоренням.

Учитель пропонує учням переглянути відео про роботу поштового відділку.

 Наприклад: <https://www.youtube.com/watch?v=G2SWk72U7F8>.

? Після перегляду вчитель пропонує учням питання для обговорення:

- Чи доводилося вам бувати з дорослими в поштовому відділ нашого міста (села)?
- Чим воно схоже і чим відрізняється від того, що побачили у відео?
- Які послуги надає населенню поштовий відділок?
- Якими послугами користувалися ваші батьки, знайомі?
- Які послуги можна дістати вдома через інтернет?
- Тощо.

Діти доходять висновку, що поштові відділки удосконалюють свою роботу (комп'ютери, інтернет), розширюють мережу послуг і роблять життя людини комфортнішим.

Вправа 6. «Напиши листа»

 10-12 хв.

 практична робота.

Учитель пропонує учням написати справжнього паперового листа, вкласти в конверт і відправити його, вкинувши в поштову скриньку біля поштового відділку. Для цього необхідно заздалегідь потурбуватися про конверт та аркуші. Якщо вчитель планує підписувати з учнями листівку - про це теж слід потурбуватися заздалегідь (обов'язково звернути увагу дітей, що є листівки з марками і їх можна відправляти без конверта, а є без марок. Для таких необхідно придбати конверт).

Для підпису конверта діти можуть скористуватися «Пам'яткою щодо оформлення конверта» (з вправи № 2).

Якщо дітям важко самостійно написати листа, вчитель може запропонувати певний алгоритм. Наприклад:

Алгоритм написання листа:

1. Привітання або звернення - ім'я того, кому призначено листа (Доброго дня, привіт ... - з огляду на особистість адресата).

2. Основна частина - виклад інформації, що цікавить адресата.

3. Кінцівка - вираз поваги, любові, відданості, формули прощання (з огляду на особистість адресата).

4. Підпис.

Прикінцеві формули ввічливості:

- Щиро твій / твоя (Ваш / Ваша).
- Відданий / віддана тобі (Вам).
- Твій / твоя (Ваш / Ваша).
- Твій щирий друг / твоя щира подруга.
- Люблячий / любляча тебе.
- Твій люблячий син / твоя любляча донька.
- Цілую.
- Щиро Ваш / Ваша.
- З повагою.

5. Дата.

В листуванні електронною поштою слід дотримуватися тих правил написання листа.

 Листування може стати цікавою формою налагодження дружніх стосунків з однолітками з інших міст або країн. Ця вправа (на бажання вчителя та учнів) покладе старт проектам «Розкажу про Україну», «Шукаю друзів з усього світу», «Діти єднають Україну» тощо (але не забувати про безпеку в інформаційному просторі).

З якими вміннями учні виходять із заняття:

- мають поняття про історію розвитку пошти та поштової продукції;
- розуміють значення роботи пошти;
- знають, які послуги можна дістати в поштовому відділку;
- вміють правильно записувати власну адресу;
- знають, як правильно підписати конверт;
- розуміють можливості звичайної та електронної пошти;
- знають, як через листування знайти друзів з різних куточків країни, світу.

ЦІКАВИНКИ ДЛЯ ДІТЕЙ ТА ВЧИТЕЛЯ

Коли ти надсилаєш листа, то обов'язково маєш наклеїти на конверт марку...

Вона засвідчує, що ти заздалегідь оплатив усі поштові послуги - і лист неодмінно доправлять адресатові. Просто і зручно, чи не так?

А придумав це понад півтора століття тому англієць Роуленд Гілл. Саме він створив пер-

шу марку, яку назвали "Чорний пенні" - вона була надрукована чорною фарбою і коштувала один пенні. На марці зображено королеву Великої Британії Вікторію. Згодом почали випускати поштові марки й інші країни. Ці художні мініатюри стали не тільки способом поштової оплати, а й візитівкою держави. Вони знайомлять з природою країни, з архітектурними пам'ятками, з відомими людьми - власне, з усім, чим можна пишатися як всенародним скарбом.

Виготовлення марок - складна й кропітка праця. Донедавна це робилося так: спочатку художник малював малюнок. Потім інший майстер - гравер - дрібною видряпував його на сталевій пластині.

Умокаючи пластину у фарбу, з неї робили відбитки на великих аркушах паперу й одержували марки. Їх відрізали одну від одної ножицями, та це було незручно. Тому згодом винайшли спеціальну машину, яка на віддрукованому аркуші проколювала дірочки, і марки легко відривалися одна від одної.

Сьогодні досконала техніка дозволяє друкувати марки навіть на тканині та металевій фользі. Різняться марки і за формою: вони бувають не тільки квадратні чи прямокутні, а й круглі, і у формі ромба чи трикутника. Та хай би якою була марка, вона завжди витвір мистецтва. Тож зразу після появи перших марок знайшлися охочі колекціонувати їх. Таких людей називають філателістами. Серед них - чимало дітей. Для філателіста кожна марка - як мудра книжка: в ній безліч таємниць, що треба вміти прочитати. Адже і малюнок, і напис, і форма, й розмір марки, і рік та місце її видання мають своє значення.

У багатьох країнах є навіть музеї марок та пошти. В Україні такими музеями пишаються Полтава, Ніжин та Дніпро.

Українська марка теж має свою цікаву історію. Вперше вона з'явилася в час народження незалежної української держави 1918 року. До створення марок були залучені видатні українські художники - Георгій Нарбут і Антон Середа. До речі, розроблені ними поштові знаки друкували на цупкому папері з написом: "Ходять нарівні з дзвінкою монетою", тобто марки можна було використовувати як звичайні гроші. Сьогодні наша поштова марка нічим не поступається найкращим світовим зразкам.

 Джерело: <http://pozashkillya.ostriv.in.ua/publication/code-1EF982E9F129A/list-FE8920FB27>.

ЗАНЯТТЯ 9. ПЕРІОДИЧНІ ВИДАННЯ: ДРУКОВАНІ ТА ЕЛЕКТРОННІ

Вправа 1. «Газета»

 5-10 хв.

 робота в парах.

Обладнання:

- кубик з крапками позначками на гранях (від 1 до 6),
- картка із завданням (для кожної пари) (Додаток).

Діяльність.

Вчитель пропонує учням об'єднатись в пари.

Роздає карточки із запитаннями до вправи (Додаток).

Повідомляє, що діти будуть давати відповіді на запитання по черзі за допомогою грального кубика. Скільки крапочок на ньому випаде, на таке запитання і відповідає учасник пари.

Кубик “Газета”

•	Чи знаєш ти, що таке газета?
••	Чи читав ти коли-небудь газету і яку?
•••	Чи читають газету твої рідні?
••••	Про що можна дізнатися з газети?
•••••	А що означає слово газета?
••••••	Чи хочеш ти створити свою газету?

 Заздалегідь повідомте учнів про вправу і попросіть принести гральні кубики на урок. Було б добре, якби було по одному кубик на пару, бо, якщо забракне кубиків, доведеться працювати в трійці. Кубики з пластмаси створюють додатковий до “робочого” шум.

Особливий інтерес в учнів викликають незвичні кубики, наприклад, дуже великі за розміром, виготовлені з тканини.

Під час вправи вчитель постійно відслідковує моніторить роботу: спочатку підходить до тієї групи, в роботі якої бачить проблему, а потім обов’язково, хоча б на кілька секунд, підходить до кожної пари, уважно вислуховує відповіді учасників і словесно оцінює роботу.

Вправа 2. «Книжкова родина»

 5-10 хв.

 мозковий штурм.

Учитель говорить дітям, що на занятті буде продовжуватися знайомство з великою «книжковою родиною». А про що конкретно йтиме мова - можна дізнатися, відгадавши загадку: «Голубка біла в наш дім залетіла. Що у світі бачила, про все розповіла». (Газета).

- Чому газета належить до періодичних видань?
- Які ще періодичні видання ви знаєте?
- Яким може бути період виходу нового номера видання?
- Які видання отримуєте на свою домашню адресу? Друкований чи електронний варіант маєте?
- Який варіант вам більше до вподоби? Чому?
- А чи отримують ваші батьки періодичні видання?
- Як називається періодичне видання нашого міста (села, району)?

Підсумовуючи вправу, вчитель з учнями складають означення (спираючись на знання з торішніх занять):

- Періодичні видання - це газети, журнали, наукові записки, частини літературно-художніх збірників. А самі слова “періодичні видання” означають проміжки часу, але мають щоразу інший зміст.
- Газета - періодичне, друковане на великих аркушах видання, що містить матеріали про поточні події життя.
- Журнал - це періодичне друковане видання у вигляді книжки-збірки, у якій зібрані твори різних письменників, пізнавальні статті, розважальні завдання тощо. Вони різні за жанрами.

Вправа 3. «Дослідники»

 7-10 хв.

 мозковий штурм, робота в групах.

Учитель об'єднує учнів в групи. Кожна група отримує друкований дитячий журнал або газету (можливо «Джміль», «Барвінок», «Пізнайко», «Казковий вечір», «Соняшник», «Вулик» тощо).

 Протягом 3-4 хвилин розглянути журнал і знайти відповіді на питання:

- Тип видання.
- Назва журналу/газети, його номер, рік видання.
- Хто і де видає журнал/газету?
- Кому адресований журнал/газета?
- Як часто видається журнал/газета?
- Який наклад?
- Які рубрики містить журнал/газета?
- Презентуйте однокласникам одну з рубрик.

Групи презентують своє періодичне видання за цими питаннями.

При необхідності можна провести віртуальне знайомство з періодичними дитячими виданнями. Наприклад: «Пізнавай та дивуйся. Електронний путівник по дитячих журналах України»

 <https://www.youtube.com/watch?v=iLU1vckkr18>.

Після учнівської презентації вчитель знайомить дітей з електронною версією дитячого журналу чи газети.

Наприклад: журнал «Джміль»

 <https://jmil.com.ua/2018-7>.

Учні, підсумовуючи вправу, висловлюють враження від знайомства з періодичними виданнями, розповідають про свої вподобання щодо друкованого чи електронного формату видання.

Вправа 4. «Віртуальна екскурсія до друкарні»

 7-10 хв.

 мозковий штурм.

Учитель проводить з учнями бесіду про людей, які працюють над створенням періодичного видання: кожне видання має своїх журналістів, кореспондентів, художників, фотографів, які уважно стежать за життям і про все цікаве негайно повідомляють у редакцію. Там всю інформацію обробляють і друкують ці новини. Готову продукцію розвозять в усі кінці світу машинами, літаками, потягами, суднами.

Щоб дізнатися, як друкуються газети та журнали, можна провести віртуальну подорож до друкарні (якщо нема можливості зробити це в реальності).

Наприклад:

- Друкарня «Фактор-Друк»  <https://www.youtube.com/watch?v=Qma9z2Sp7nQ>.
- Друкарня «Від і До»  <https://www.youtube.com/watch?v=WrdAc5EQhz0>.

Після перегляду вчитель проводить обговорення вражень та відчуттів дітей.

Вправа 5. «Я - кореспондент класної (шкільної) газети»

 15-20 хв.

 мозковий штурм.

Учитель об'єднує дітей в групи і пропонує обрати тему для замітки для класної (шкільної) газети.

Роботу можна організувати за таким планом:

- Розподіл обов'язків (кореспонденти (автори статті), фотограф, художник тощо).
- Вибір теми для статті.

Підбиваючи підсумки вправи, учні розповідають чому обрали саме таку тему. Власне замітку вони будуть готувати під час творчої роботи.

З якими вміннями учні виходять із заняття:

- мають поняття про історію розвитку та значення для людини періодичної преси;
- мають елементарні уявлення про процес випуску номера газети, журналу;
- розуміють важливість газети як джерела новинної інформації;
- вміють передбачати зміст газет і журналів за їх назвою;
- розуміють відмінність між друкованою та електронною періодикою;
- за допомогою вчителя роблять елементарний аналіз дитячих журналів та газет або створюють власний випуск.

ЦІКАВИНКИ ДЛЯ ДІТЕЙ ТА ВЧИТЕЛЯ

Найважливішу роль у формуванні мовного світу дитини відіграє безпосереднє спілкування - з мамою і татком, з бабусями і дідусями та іншими близькими людьми. Саме вони формують перші комунікативні моделі, закладають перші культурні стереотипи. Другий значущий шлях - друковане слово. Тому важливо проаналізувати, що слухають, а пізніше й читають українські діти.

Джерело та більше інформації щодо огляду дитячої періодики:  <http://www.chl.kiev.ua/key/Books/ShowBook/121>.

ЗАНЯТТЯ 10. РОБОТА З ДИТЯЧОЮ КНИЖКОЮ

Вправа 1. «Як обирати книжку для читання»

 10-15 хв.

 міні-тренінг.

Учитель на заняття приносить різні дитячі книжки (бажано трохи більше, ніж учнів у класі, щоб була можливість вибору). Дає трохи часу (2-3 хвилини) для того, щоб кожен учень, переглянувши їх, вибрав собі одну.

Учитель каже, що часто діти перестають читати книжки, бо не розуміють, як вибрати ту, що буде для них дійсно цікавою. Пропонує провести невеличкий тренінг, як обирати книжку, на що звертати увагу, де знайти попередню корисну інформацію про це видання і як нею скористатися.

Для цього вчитель ставитиме певні запитання або даватиме завдання (щодо інформації про книжку, а не її зміст!), а учні будуть об'єднуватися в групи з тими, в кого схожі відповіді. Кожного разу учень розглядатиме свою книжку з огляду на різні завдання. Крім того, щоразу він буде об'єднуватися з однокласниками в різні групи, показувати їм певну інформацію про свою книжечку і бачити, як роблять це товариші.

Наприклад:



№ 1

Визначте, у вашій книжці надруковано один твір, чи це збірка. Як це швидко з'ясувати? (Переглянути зміст або погортати сторінки)

Об'єднайтесь у дві відповідні групи. Покажіть однокласникам ваш твір/збірку творів. Дізнайтеся назву їхнього твору/збірки.



№ 2

Визначте жанр твору/творів у вашій книзі. Як це швидко з'ясувати? (Переглянути титульний аркуш)

Об'єднайтесь у відповідні групи (можна зорієнтувати: казки, поезія, оповідання, змішана збірка тощо). Обміняйтесь інформацією про твори.



№ 3

Визначте автора твору. Як це швидко з'ясувати? (Переглянути обкладинку або титульну сторінку)

Об'єднайтесь у відповідні групи/пари (якщо є твори одного автора). Назвіть повне ім'я автора, перегляньте, які його твори надруковані у ваших книжках.



№ 4

Визначте тему твору з вашої книжечки. Як це швидко з'ясувати? (Зіставити заголовок і малюнки або прочитати анотацію, якщо вона є)

Об'єднайтесь у відповідні групи (можна зорієнтувати: школярі і їхнє життя, природа, подорожі, фантастичний сюжет тощо). Обміняйтесь інформацією в групі, як ви визначили тему твору.

Учитель може запропонувати об'єднатися в групи за назвами видавництв і порівняти якість друку; розкласти книжки за роком видання від «найстаршої» до «наймолодшої»; знайти тираж і з'ясувати, яких книжок випущено найбільше, а яких найменше; з'ясувати імена художників і розповісти про свої враження щодо їхніх малюнків; проаналізувати заголовки - яку вони несуть інформацію, як зацікавлюють читача тощо.

Підсумовуючи вправу, вчитель з'ясовує, чи звертали діти раніше увагу на цю інформацію при виборі книжки, чи зацікавили їх якісь книжки однокласників, коли вони об'єднувались у групи тощо.

Вправа 2. «Публічні читання»



10-15 хв.



практична робота, робота з книжкою.

Учитель пропонує учням протягом 3-5 хвилин детальніше переглянути книжку. Знайти (за власною інтуїцією, спираючись на малюнки, або за рекомендацією вчителя) цікавий фрагмент (4-6 речень), підготуватися до виразного читання.

Діти на бажання читають однокласникам вподобані фрагменти твору, обговорюють, кого і чому ці фрагменти зацікавили. Можливо, хтось із дітей вже знайомий з цим твором і може його прорекламувати для однокласників (учитель не тільки координує цю роботу, а й теж додає влучні коментарі та рекомендації, щоб зацікавити учнів).



Вчитель не тільки залучає учнів до активного читання, а й мотивує їх створювати власні тексти (віршики, невеличкі оповідання, загадки тощо). Можливо, інформація про те, що багато авторів стали письменниками, маючи іншу професію, роботу, спонукає дітлахів до творчості.

Наприклад:

Марійка Підгірянка, Василь Сухомлинський працювали учителями, а Анатолій Костецький - викладачем в університеті. Наталя Забіла, Всеволод Нестайко, Олена Пчілка працювали в дитячих журналах (професія - журналіст). Андерсен був актор, а Микола Носов - режисер фільмів.

Підсумовуючи вправу, вчитель закликає учнів рекламувати однокласникам цікаві книжки, залучати друзів до читання, робити так книжку популярною, а себе позиціонувати як сучасну, розвинену людину, читача.

Вправа 3. «Творча майстерня»

 10-15 хв.

 практична робота.

Учитель пропонує учням створити власну обкладинку до книжки.

Обговорення перед роботою:

- Яку інформацію повинна нести обкладинка?
- Що або кого на ній можна зобразити?
- Які надписи можна зробити на обкладинці?
- Як зробити заголовок привабливим?
- Тощо.

Учні створюють обкладинку до книжки, з якою працювали на цьому занятті, або до своєї улюбленої книжки.

Після завершення учні презентують свої роботи.

 Для третьокласників самостійна читацька діяльність має свої особливості. Одне з пріоритетних завдань у цей період - формування і розвиток у школярів продуктивних способів самостійно опрацьовувати зміст дитячих книжок різних типів і видань, а також умінь зробити пошук, добір, систематизацію, узагальнення навчально-пізнавальної інформації, користуючись засобами бібліотечно-бібліографічної допомоги, довідково-інформаційним апаратом книжки та інтернетресурсами дитячої бібліотеки. Тому тема дитячої книжки на занятті «Я у медіапросторі» відрізняється від подібної на заняттях з літературного читання - більше роботи з інформацією про книжку, ніж з її змістом. Але інтегруючи тему до цих двох предметів, учитель має змогу підвищити мотивацію учнів до читання і якісніше сформувати в них читацьку компетентність.

З якими вміннями учні виходять із заняття:

- знають назви частин книжки;
- розуміють, у якій частині книжки шукати потрібну інформацію;
- розуміють значення книжки в житті дитини;
- уміють створювати власні ескізи обкладинок;
- мають вміння писати відгуки, рекламувати книжки.

 **ЦІКАВИНКИ ДЛЯ ДІТЕЙ ТА ВЧИТЕЛЯ**

Простори інтернету надають учителеві можливості знайти цікаву і корисну інформацію для себе, учнів та їхніх батьків, щоб зробити книжку популярною і бажаною, а процес читання - невіддільною частиною життя школярів. Скористайтесь цією можливістю:

- Цікаві факти про книжки  <http://www.kidbook.com.ua/tsikavi-fakty-pro-knyhy.html>.
- 10 дитячих книжок про Україну, які варто прочитати разом  <https://starylev.com.ua/news/10-dytyachyh-knyzhok-pro-ukrayinu-yaki-varto-prochytaty-razom>.
- 10 українських дитячих книжок, про які знає увесь світ  <http://www.theinsider.ua/art/10-ukrayinskikh-dityachikh-knizhok-pro-yaki-znaye-uves-svit/>.
- 9 книжок, які заохотять вашу дитину читати  <http://www.theinsider.ua/art/9-dityachikh-knizhok-do-dnya-svyatogo-mikolaya/>.

ЗАНЯТТЯ 11. ТВОРЧА РОБОТА

1. Найголовніше, що ви повинні сказати, розташовується першим.

2. Завжди надавайте відповіді на запитання: Що? Де? Коли? Як? і Чому?

Заголовок надзвичайно трудомістка і важлива річ, адже він часто визначає, чи читатиме читач вашу новину. Він має бути зрозумілим, коротким, без складних слів. Далі йде преамбула або ж як кажуть журналісти «лід». Це - короткий виклад журналістського матеріалу, що розміщується після заголовку й перед основним текстом. Він має бути коротким і стисло передавати зміст матеріалу. Якщо надалі у вас є інтерв'ю (пряма мова), то бажано в «ліді» вже заявити цитату. Зазвичай у ліді вже слід відповісти на запитання «ЩО?»

Основний текст. В ньому ви маєте дати відповідь на всі інші запитання: Де? Коли? Як? і Чому? Гарно сприймається, коли цитати межують з розповіддю. Намагайтесь писати стисло і сухо. Гарна новина не повинна перевищувати 1800 знаків. Дослідження показали, що читачі вибирають саме такі тексти.

Коли ви завершили текст - то обов'язково перечитайте його!

Ось так наші шведські колеги зображають гарну новину:

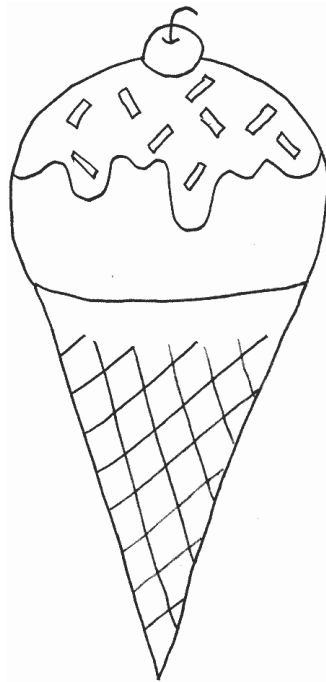

Розділ 2.2. Передавання інформації через зображення

ЗАНЯТТЯ 12. СІМЕЙНИЙ ФОТОАЛЬБОМ

Вправа 1. «Про що розповідає фотографія»

 10-15 хв.

 інтерактивне спілкування.

Учитель через проектор висвітлює на екрані фотографії і просить учнів висловити свої думки та почуття від їх перегляду (учитель може скористатися фотографіями зі шкільного життя).

Це тварини. За якою тваринкою, на вашу думку, доглядає людина? Хто з них потребує людського піклування? Чому ви зробили такий висновок? Як фотографія передала стан тваринки?

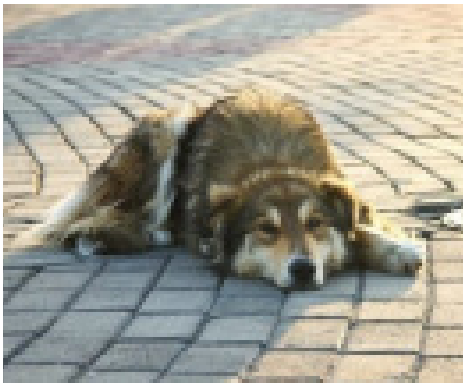

Після обговорення запропонованих фотографій учитель пропонує переглянути кілька фото свого класу (можливо, це знімки останніх подій або, навпаки, давніші).

- Що ви пам'ятаєте про подію, відображену на фото?
- Які у вас були враження про цю подію?
- Чи підтверджують фото ваші враження?
- Які з цих фото поставні?
- Чи хочете ви, щоб ці фото зберігалися в класному архіві?
- Чи можемо ми розміщувати ці фото в інтернеті (на блозі класу)?

Вправа 2. «Фотографії моєї родини»

 5-7 хв.

 бесіда, складання плану.

Учитель повідомляє дітей, що один з шляхів простежувати (або відновити) історію родини - це вивчення сімейного фотоархіву. До існування електронних фотоальбомів були паперові (картонні) з фотографіями, на звороті яких зазвичай можна побачити підписи - дати, імена, побажання. Останнім часом багато хто займається відновленням знань про предків, розмовляє з рідними, складає генеалогічне дерево, пише запити в архіви і шукає інформацію в інтернеті. А діти можуть провести невеличке дослідження, розглядаючи сімейні фото.

Учитель пропонує учням разом скласти план такого дослідження.

Наприклад (попередити, що всі дії можна виконувати з дозволу батьків та під їхнім керівництвом):

1. Знайти фото мами та батька: сучасні, на навчанні, весільні, шкільні, дошкільні тощо. Розпитати батьків, де вони народилися, який садочок відвідували, в якій школі навчалися, де здобували освіту після школи тощо. З'ясувати, хто з рідні доводиться їм братами та сестрами.
2. Знайти фото батьків мами і батьків тата. Дізнатися про них: де народилися, де навчалися, де працювали (працюють). Розглянути фото; знайти предмети, які відрізняються від сучасних; порівняти з сучасними зачіски, одяг тощо.
3. Якщо є можливість - дослідити ще покоління родичів.

Складений план бажано залишити в класі (на дошці, в класному куточку тощо), щоб діти могли переписати собі або сфотографувати. Інформацію, яку діти знайдуть, можна обговорити на наступному занятті, на інших предметах, які мають дотичну тему, на класній годині тощо. Підсумком може бути складання генеалогічного дерева.

Вправа 3. «Фотографії в інтернеті: розміщувати чи ні»

 15-20 хв.

 ділова гра.

Учитель пропонує учням провести засідання клубу «Порадник» з питання доцільності розміщення фотографій в інтернетмережі. Запрошує одного учня або ученицю (на бажання) зіграти роль дитини, яка сумнівається, чи викладати свої фотографії в мережу. Цей учень/учениця отримує від учителя набір карток, які допоможуть розіграти певні життєві ситуації.

Усі інші учні класу об'єднуються в дві групи. Учасники першої будуть шукати аргументи «за» те, щоб розмістити фото, а другої - «проти» розміщення (їхніми аргументами буде перелік небезпек, що можуть очікувати дитину після цього).

Наприклад:

Ситуація	Аргументи «ЗА» розміщення фото в інтернетмережі (можливі варіанти відповідей дітей)	Аргументи «ПРОТИ» розміщення фото в інтернетмережі (можливі варіанти відповідей дітей)
Я сумніваюся, чи розміщувати фото, на якому я займаюсь улюбленою справою (малюю, катаюсь на роликах, танцюю, граю у футбол тощо).	<i>Розміщувати, бо:</i> - багато людей дізнається про твої захоплення; - будуть бачити твої здібності і радіти за тебе;	<i>Не розміщувати, бо:</i> - люди з недобрими намірами можуть заманити тебе чи обманути, скориставшись знаннями про твоє хобі (приходь сьогодні ввечері на стадіон);

	<ul style="list-style-type: none"> - знайдуться друзі-однодумці (навіть з іншого міста чи країни), з якими можна буде поговорити на цю тему, обмінятися досвідом; - побачать спеціалісти (наприклад, тренер з футболу) і запропонують взяти участь у змаганнях; - дістанеш «лайки» тощо. 	<ul style="list-style-type: none"> - зловмисник може представитися певним спеціалістом (тренером з футболу) і заманити тебе; - знайдуться такі, які напишуть, що ти погано це робиш і ти засмутишся; - хтось скористається твоїм фото для своїх цілей; - тобі не поставлять «лайки» і ти засмутишся тощо.
Я сумніваюся, чи розміщувати фото, на якому я за допомогою геоміток помічаю місця, де буваю протягом дня (тижня, подорожі).	<p>Розміщувати, бо:</p> <ul style="list-style-type: none"> - друзям цікаво спостерігати за твоїми переміщеннями; - батьки бачать твоє переміщення і не хвилюються зайвий раз; - знайомі та незнайомі радіють, що ти бачиш нові місця тощо. 	<p>Не розміщувати, бо:</p> <ul style="list-style-type: none"> - інформацією про твоє місцеперебування можуть скористатися люди з недобрими намірами, відстежувати тебе і завдати шкоди тощо.
Я сумніваюся, чи розміщувати фото, на якому я тримаю якийсь власний документ чи офіційний папір (закордонний паспорт, грамоту, довідку).	<p>Розміщувати, бо:</p> <ul style="list-style-type: none"> - знайомі та незнайомі порадуються, що тебе нагородили грамотою (ти отримав біометричний закордонний паспорт); - тебе привітають; - дістаєш лайки тощо. 	<p>Не розміщувати, бо:</p> <ul style="list-style-type: none"> - інформацією про тебе можуть скористатися люди з недобрими намірами, відстежувати тебе і завдати шкоди тощо.
Я сумніваюся, чи розміщувати фото, на якому я з новими подарунками/покупками (велосипедом, роликми, ноутбуком, телефоном, навушниками, годинником, прикрасами тощо).	<p>Розміщувати, бо:</p> <ul style="list-style-type: none"> - друзі порадять за твоє придбання; - хтось надасть рекомендації, виходячи з власного досвіду, як це краще зберегти або використати; - знайдеш тих, хто має щось подібне і зможеш спілкуватися на цю тему; - дістанеш лайки тощо. 	<p>Не розміщувати, бо:</p> <ul style="list-style-type: none"> - хтось позаздрить і зіпсує тобі настрій; - назвуть «хвальком»; - люди з недобрими намірами можуть відстежувати тебе і поцупити цю річ тощо.
Я сумніваюся, чи розміщувати фото, на якому я разом зі своїми друзями.	<p>Розміщувати, бо:</p> <ul style="list-style-type: none"> - цікаво побачити себе на твоєму фото; - цікаво побачити інших на твоєму фото; - приємно буде згадати цю подію; - багато людей побачать, скільки в тебе гарних друзів; - дістанеш лайки тощо. 	<p>Не розміщувати, бо:</p> <ul style="list-style-type: none"> - не всі, хто є на фото, хочуть, щоб воно потрапило в мережу; - розміщення фото інших людей без їхньої згоди - порушення прав; - не всім, хто є на фото, подобається, як вони виглядають; - люди з недобрими намірами можуть через тих, хто є на фото, з'ясувати певну інформацію для якихось злочинів тощо.

Учень, який «сумнівався», ділиться враженнями, чії поради йому здалися найпереконливішими; чому він віддасть перевагу: інтернет-популярності чи власній безпеці.

Завершити вправу можна складанням певних правил безпечного розташування фотографій в мережі.

Наприклад:

- не викладати фото без попередньої домовленості з батьками;
- не викладати фото з іншими людьми без їхнього дозволу;
- не позначати геодані, якщо це може нашкодити;
- не фотографувати власні офіційні документи;
- не викладати провокативні фото з дорогими речами тощо.

 Тема фотографій в соцмережах актуальна і для дорослих. Цю вправу можна провести з батьками на зборах. Рекомендовано скористатися додатковою інформацією «Дитячі фото в соцмережах: мило чи небезпечно?»

 Джерело: http://ms.detector.media/mediaprosvita/kids/dityachi_foto_v_sotsmerezakh_milo_chi_nebezpechno/.

Вправа 4. «Улюблене фото з сімейного альбому»

 10-15 хв.

 сторітелінг (розповідь власної історії).

Вправа потребує попереднього підготування: вчитель просить дітей принести улюблене фото (власне або з родинного свята) і розказати невеличку історію: що за подія на фото; хто зображений; чим запам'ятався цей момент; які думки чи мрії виникають при перегляді фото тощо.

 Діти беруть участь у вправі тільки на бажання. Обов'язково обговорити з учнями, що фото з сімейного альбому можна брати тільки з дозволу батьків. Якщо на фото зображені ще якісь люди, бажано запитати в них (якщо є така можливість), чи не будуть вони проти використання цього знімка.

Підсумовуючи вправу, вчитель з'ясовує, який настрій та враження викликали розказані історії та фотографії; наголошує на важливості дотримування правил використання фото.

З якими вміннями учні виходять із заняття:

- мають елементарні навички «зчитування інформації» з фотографії;
- розуміють значення фотографій у збереженні знань про родовід;
- розуміють, як безпечно користуватися інтернетом щодо розміщення там власних фото;
- з допомогою вчителя аналізують зображення на фотокартках і розповідають за їх сюжетом історії.

ЦІКАВИНКИ ДЛЯ ДІТЕЙ ТА ВЧИТЕЛЯ

Інтерес до історії роду (та значення фотографії у збереженні цієї історії) у дітей можна пробудити кількома способами. Звичайно, важливо залучити до цього батьків. Кілька рекомендацій, які можна дати батькам:

1. Родовід починається у вашій родині. Можна, переглядаючи сімейні фотографії мами і тата, розповідати дітям про ваше дитинство, про бабусь, дідусів та інших родичів, знайомити дитину з ними і їхньою молодістю через фото.
2. Разом з дітьми можна переглядати старіші фотографії, розповідати їм про предків, про те, як вони жили, про історичні події в країні в цей час, про костюми, інтереси, пісні та багато іншого, що ви знаєте. У дитини, безсумнівно, з'явиться інтерес, розвиватиметься пам'ять, увага.
3. Разом з дітьми можна показувати фотографії родичам, щоб оживити в них спогади, дізнатися щось нове, записати і зберегти.
4. Можна разом з дитиною створити біографічну картку на кожного родича. Вона складається з фотографії, дати народження, основних періодів і подій з життя, документів. Такі картки буде цікаво виготовляти школярам і підліткам. А можна і всією сім'єю.
5. Можна залучити дитину до створення генеалогічного дерева. З малюком оформити колаж (оригінали фотографій попередньо відсканувати і видрукувати) у вигляді дерева.
6. З наявних у сімейному архіві фотографій, можна оформити фото- або родовідкнигу. Тут будуть зібрані фото та письмовий матеріал, який ви накопичили. Таку книгу зручно і цікаво переглядати з дітьми, не соромно показати гостям і навіть передати в спадщи-

ну як сімейну реліквію. Перегляд сімейних фотографій, розповіді про предків, спогади родичів, створення генеалогічного дерева формують у дитини інтерес до історії родини, об'єднує членів роду, служить життєвим орієнтиром, закладає настанови на створення власної сім'ї в майбутньому і продовження роду, впливає на формування моральних і сімейних цінностей.

Крім того, подібні заняття сприяють вихованню культури фотографування, критичного ставлення до сюжету фото як до медіатексту, який будуть розглядати інші люди або наступні покоління.

ЗАНЯТТЯ 13. СЕЛФІ – ПОГЛЯД НА СЕБЕ ЗБОКУ

Вправа 1. «Хто і чому робить селфі»

 4-5 хв.

 інтерактивне спілкування.

Учитель розповідає учням, що в історії розвитку фотографії з'явився етап, коли фотограф робить знімок самого себе - селфі. Створення селфі перетворилося в особливий жанр мистецтва, який, на думку підлітків і навіть дорослих людей, може найкращим чином передати емоції людини, її настрій і навколишнє оточення. Одна з причин такої популярності - також бажання заповнити профілі в соціальних мережах яскравими картинками, які підтверджують захоплені пригоди.

Учитель залучає дітей до бесіди:

- Чи доводилося вам робити селфі?
- Яку мету ви переслідуєте, коли робите селфі?
- Які фото вам більше подобається робити: звичайні чи селфі? Чому?
- Які фото вам більше подобається переглядати: звичайні чи селфі? Чому?
- Що або хто найчастіше потрапляє у ваш «селфікадр»? Чому?
- З якої фотографії ви можете більше «прочитати інформації»: із звичайної чи селфі?

Після бесіди діти роблять висновок: розглядаючи селфі можна «прочитати» такі повідомлення: «Подивіться, де і з ким я був і що робив».

Завершити вправу можна цікавинками про селфі.

Наприклад:

1. Перше селфі намальовано 1524 року з використанням олійних фарб на дереві. На такому незвичайному полотні 21-річний художник Пармиджаніно намалював своє відображення в дзеркалі. Він навіть не підозрював, що на кілька сотень років випередив масовий тренд.

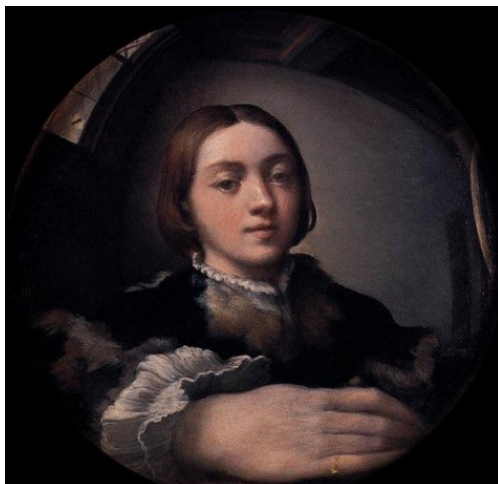

2. Є дві версії щодо того, хто ж зробив перше селфі. Перша - це Роберт Корнеліус (1839). На жаль, це було не так просто, як тепер - натиснути пальцем на кнопку. Корнеліусові довелося встановити камеру на підставку, зняти кришку об'єктива, вибігти перед ним, щоб потрапити в кадр, просидіти п'ять хвилин, потім повернутися до фотоапарата, повернути кришку об'єктива на місце. Так був створений перший фотографічний автопортрет, свого роду - селфі.



Друга версія - велика княжна Романова Анастасія Миколаївна (1914). Вона свій фотоапарат вдало направила на дзеркало, навпроти якого і стояла сама.



3. Одне з найнезвичайніших селфі зробив астронавт Базз Олдрін ще 1966 року в космосі, а 2014 року він опублікував це фото в соціальних мережах.



Вправа 2. «Безпечне селфі»

⌚ 10-15 хв.

⚙️ обговорення ситуації, складання правил чи рекомендацій.
Учитель пропонує одному з учнів (на бажання) зробити селфі біля дошки.

❓ Після цього запитує:

- На чому була зосереджена твоя увага?
- Чи помітив ти, що робили в цей час учні за першою партою?
- Чи чув у цей час якісь розмови однокласників?

Учень разом з однокласниками доходить висновку, що під час створення селфі людина зосереджується на зображенні, яке бачить на екрані смартфона; контролює, що потрапило в кадр; спостерігає за своїм виразом обличчя. Тому все, що відбувається навкруги, випадає з її уваги.

Учитель доповнює, що людина ще більше концентрується на зображенні на екрані смартфона, якщо селфі з якихось причин треба зробити швидко. Тоді рівень її уважності до навколишнього оточення ще менший.

А що ж може відбуватися в цей час навколо людини, зосередженої на селфі? До яких наслідків може привести неувважність людини?

Приклади відповідей дітей:

- поряд рухається транспорт - може збити людину;
- перебувають тварини, наприклад агресивний собака, - може вкусити;
- поряд гарячий предмет (пиріжок, чай в чашці, вогнище) - можна дістати опік;
- поряд дроти під напругою - може вдарити струмом;
- людина хитко стоїть на чомусь - може впасти;
- одночасно з фотографуванням людина робить ще якусь справу (їде на велосипеді, готує їжу, йде по вулиці) - може травмуватися;
- людина спирається на незакріплену споруду - може впасти тощо.

Учитель пропонує виробити кілька рекомендацій для себе та батьків, дотримуючись яких, можна уникнути небезпек при створенні селфі.

Наприклад:

Переконайтеся, що ви перебуваєте на безпечній відстані від:

- рухомого транспорту;
- хижаків;

- джерела відкритого вогню;
- проводів під напругою.

Не тримайте в руках об'єкти, що становлять небезпеку:

- гострі предмети та зброю;
- увімкнені електроприлади.

Переконайтеся, що ваше положення в просторі стійке і ви:

- перебуваєте на твердій поверхні;
- зберігаєте рівновагу, захищені від можливості впасти;
- спираєтеся на об'єкти та конструкції, що надійно закріплені.

Ніколи не робіть селфі під час виконання будь-якої іншої діяльності, що потребує вашої зосередженості та уваги.

Вправа 3. «Селфі для літопису»

 2-3 хв.

 мозковий штурм.

Учитель пропонує обговорити селфі не як «фото заради себе», а як можливість сфотографуватися з певними людьми в певних ситуаціях для складання літопису.

Наприклад, «сімейні селфі»:

- Як можна назвати фотоальбом з сімейними селфі?
- Які фото доречно до нього зібрати?
- З ким із родичів вам хотілось би зробити селфі для такого фотоальбому?
- Як часто доречно створювати і додавати селфі?
- Які події у вашій сім'ї варті того, щоб їх фотографувати і додавати в альбом?
- Тощо.

Вправа 4. «Класний селфіфотоальбом»

 10-15 хв.

 практична робота.

Учитель пропонує дітям (на бажання) створити селфі з однокласниками для класного фотоальбому.

Спочатку проводить обговорення:

- Чи доречним буде створення такого селфіфотоальбому?
- Коли буде цікаво його переглянути?
- Про що вам будуть нагадувати ці фото?
- Як ви будете запрошувати однокласників до спільного селфі?
- Які рекомендації із тих, що ми створили, будуть доречні при фотографуванні?
- Чи можна фотографувати когось, якщо людина проти?
- Які підписи можна придумати для ваших селфі?
- Які місця нашого класу будуть цікаві для ваших селфі?

Діти і вчитель домовляються, де будуть зберігатися зроблені фото. Можна запропонувати учням робити подібні фото через певний проміжок часу (наприклад, через рік), щоб спостерігати, як вони змінюються, дорослішають.

Учитель підводить дітей до висновку, що цінність має людина, подія, сюжет, які відображені на фото, а не кількість створених знімків.

З якими вміннями учні виходять із заняття:

- мають поняття про селфі як різновид фотографій;
- розуміють необхідність робити безпечні селфі;
- уміють робити безпечне селфі;
- уміють домовлятися з друзями про вибір тематики групового селфі;
- мають уміння добирати фотографії для спільного альбому.

ЦІКАВИНКИ ДЛЯ ДІТЕЙ ТА ВЧИТЕЛЯ

Можливо, вчителя зацікавить досвід співпраці харківських педагогів та енергетиків щодо запобігання одному з видів небезпеки - селфі на тлі опор ліній електропередачі, трансформаторних підстанцій та інших об'єктів:

«Енергетики занепокоєні новою серйозною соціальною проблемою - поширенням селфіманії. Саме підлітки, намагаючись зробити екстремальний знімок, набрати багато “лайків” у соцмережах і самоствердитися серед свого оточення, йдуть на невиправданий ризик, який при цьому самі усвідомлюють. Але діти навіть не замислюються про те, що банальне фото може їх запросто погубити. Тим більше, що гонитва за вдалими кадрами в оточенні енергооб'єктів може привести до сумних наслідків.

Безумовно, співробітники АК “Харківобленерго” не могли залишити без уваги захоплення юного покоління модою на екстремальне селфі, яка поширюється зі швидкістю світла. Для того, щоб застерегти молодь від небезпеки під час фотографування самих себе на тлі опор ліній електропередачі, трансформаторних підстанцій та інших об'єктів, енергетики розробили пам'ятку і внесли в сценарії занять новий блок правил “Безпечне селфі”.

Одне з таких занять було проведене в Харківській гімназії № 169 для школярів 2-х класів.

“Селфі - це всього лише спосіб зафіксувати момент. Для великої кількості “лайків” зовсім не обов'язково бути в екстремальній ситуації: можна здобути набагато більше поміток “мені подобається”, зробивши гарний кадр на фоні пейзажу - досить лише зняти з потрібного ракурсу. Адже, коли людина намагається сфотографувати сама себе, у неї розсіяна увага, втрачається рівновага, вона не дивиться на всі боки і не відчуває небезпеки. Відомі випадки травмування і навіть летального результату при спробі зробити унікальне фото. Робіть селфі, переконавшись, що ви перебуваєте в безпечному місці і вашому життю нічого не загрожує!” - акцентують увагу енергетики на занятті.

Юні слухачі проявили неабияку зацікавленість темою - правила безпеки при виконанні селфі. Хлопчики та дівчата самі розповідають про нещасні випадки, що сталися про них, або описані в інтернеті. Енергетики разом з дітьми обговорюють ці історії і виявляють помилки постраждалих. У підсумку учні самостійно роблять висновки про те, як потрібно поводитися, перебуваючи безпосередньо біля енергооб'єктів.

“Я розумію, що не варто захоплюватися екстремальними селфі, і в гонитві за модою ризикувати своїм здоров'ям і життям. Але ми забуваємо про небезпеку, коли перед нами гарні краєвиди або незвичайні ситуації, про які хочеться розповісти в соціальних мережах. Заняття нагадало мені, що я можу захопитися і не помітити небезпеки”, - розповіла Діана, 7 років.

АК “Харківобленерго” вкотре звертається до дітей та їхніх батьків із закликом дотримуватися правил поведінки поблизу енергооб'єктів. На жаль, буває, що з цікавості і через неуважність підлітки роблять необдумані вчинки поблизу ліній електропередачі та трансформаторних підстанцій, наслідки яких можуть виявитися трагічними. Пояснюйте дитині, яке цінне життя, щоб у неї не виникло ні найменшого бажання забиратися на небезпечні об'єкти. Відповідальність за нещасні випадки завжди лежить на дорослих, які вчасно не попередили, не втримали, не вберегли!

Шановні батьки та педагоги! Нагадуйте своїм дітям про небезпеку! Може бути, що саме ваші слова вбережуть близьких від біди!»

 Джерело: https://www.oblenergo.kharkov.ua/media_centre/news/energetiki-na-urokakh-elektrobezpeki-vchat-ditey-robiti-bezpechni-selfi.

📖 ЗАНЯТТЯ 14. МАЛЮНОК – РОЗВАГА, МАЛЮНОК – ІНФОРМАЦІЙНИЙ РЕСУРС

Вправа 1. «Малюнок як медіатекст»

🕒 5-7 хв.

⚙️ інтерактивне спілкування, аналіз малюнків.

❓ Запитайте учнів:

- Чи любите ви малювати? Що? Чим? На чому?
- Що полюбляєте більше: перемальовувати картинку чи придумувати сюжет самостійно?
- Чи можете намалювати предмет (істоту, явище), якого ніколи не бачили?
- Чи бачили ви коли-небудь інопланетянина чи Бабу-Ягу? Чи можете їх намалювати? Звідки маєте уявлення про їхній образ?
- Чому один і той же предмет (істоту, явище) різні люди малюють по-різному?
- Далі вчитель пропонує учням дослідити, яку інформацію може нести людям малюнок.

Наприклад:

- Коли ви чуєте слово «вовк», які перші асоціації у вас виникають?
- Розгляньте малюнки вовка. Їх малювали різні люди, в різні часи, різною технікою. Чи всі вони збігаються з тими асоціаціями, які викликало у вас слово «вовк»?
- Спробуйте знайти малюнки, які відповідають певним характеристикам: злий, добрий, сміливий, дурний, вірний, підступний, агресивний, голодний, мудрий, нещасний.
- Як автори малюнків змогли передати таку різну інформацію про одну й ту ж саму істоту?
- Які малюнки реальніше відображають істоту вовка? Які фантазійніші?

Приклади малюнків, які можна використати:





Діти доходять висновку, що з малюнка, як і з інших медіатекстів, можна «прочитати» певну інформацію, яку автор передає через техніку виконання, колір, сюжет, розмір тощо.

Вправа 2. «Малюнки первісної людини»

 10-15 хв.

 віртуальна екскурсія, робота в групах.

Учитель запрошує дітей на віртуальну екскурсію до печери первісної людини. Інформацію, про те, як ці люди жили, що відбувалося навколо них, які події їх цікавили, можна «прочитати» з наскельних малюнків.

- Які малюнки ви побачили?
- Що на них зображено?
- Чому саме такі сюжети були основні для малювання в первісної людини?

Учитель пропонує учням об'єднатися в групи; розглянути видруки, які показують життя первісної людини; скласти невеличку історію про те, які події могли відбутися в тому племені, що створило цей малюнок.

Наприклад:



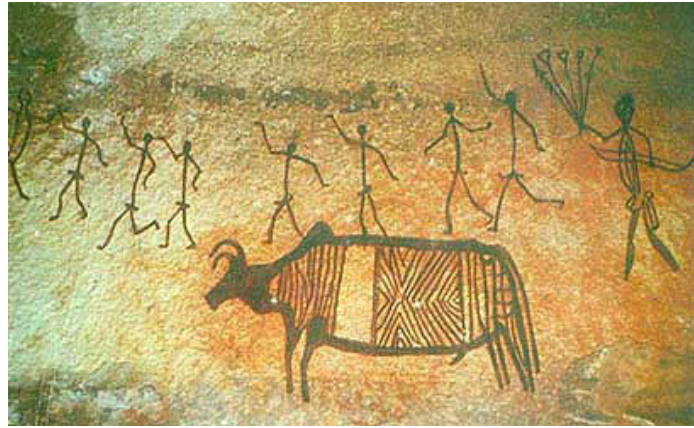
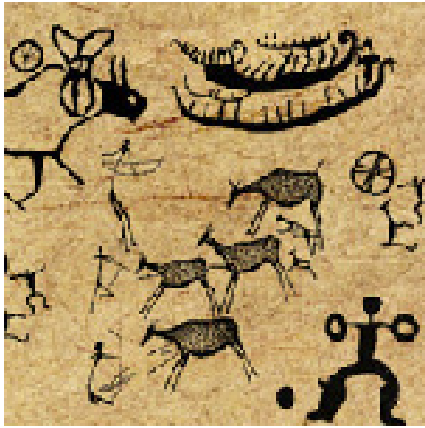

Діти доходять висновку, що передавати інформацію через малюнок людина навчилася майже зразу, як тільки з'явилася на планеті.

Вправа 3. «Малюнок - розвага, і не тільки»

🕒 10-15 хв.

⚙️ групова робота.

Учитель об'єднує дітей в три групи. Кожна група отримує набір видрукованих малюнків. Учитель просить уважно їх розглянути і кожній групі вибрати окремий вид малюнків і визначити, яку інформацію вони несуть і де їх можна використовувати:

- 1 група - художні малюнки;
- 2 група - науково-пізнавальні малюнки;
- 3 група - технічні малюнки.

Приклад малюнків, які можна запропонувати для аналізу:

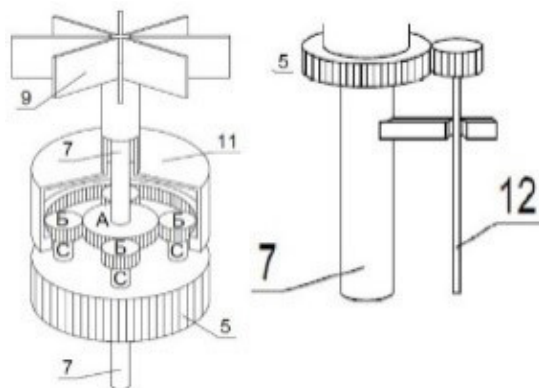
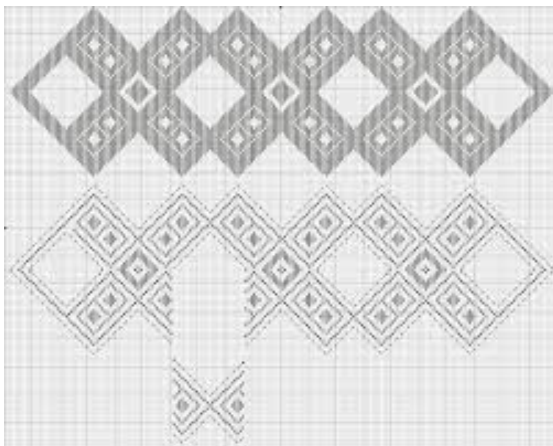
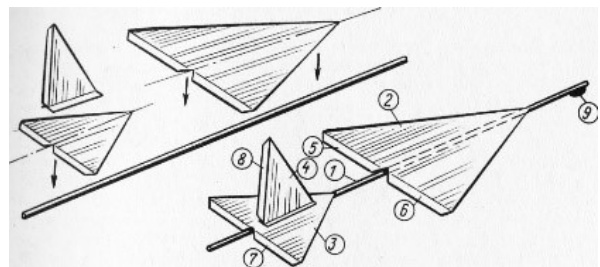
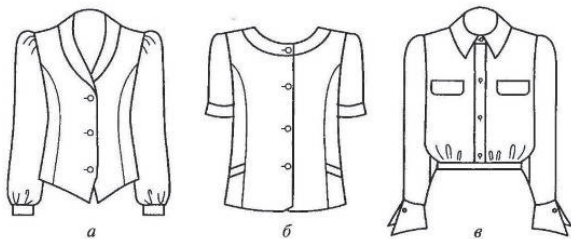

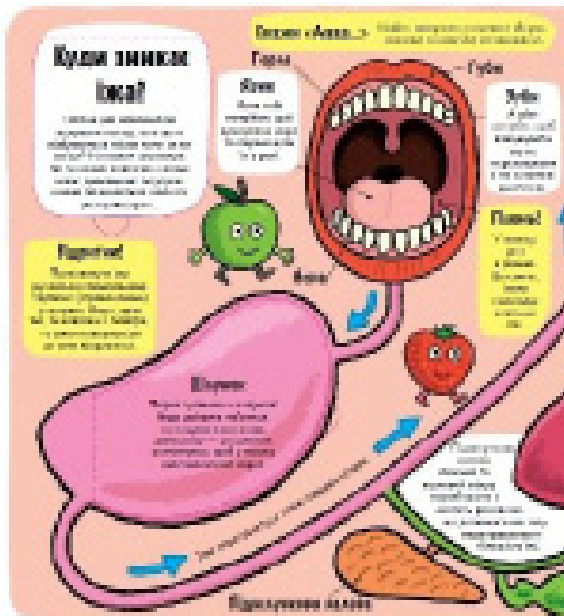
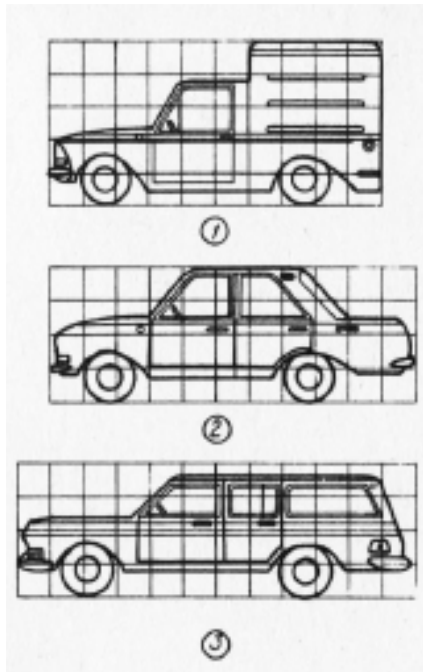

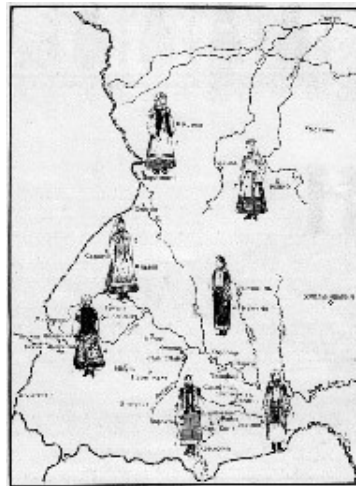
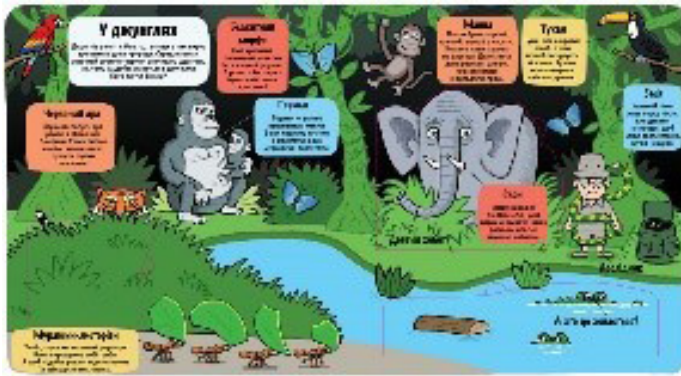

Можливі пояснення дітей щодо інформативності та використання різних видів малюнків:

- художній малюнок - образ предмета, істоти, явища, який створив художник, щоб викликати у глядача певні емоції чи почуття; допомагає проілюструвати художній твір або відображає уявлення, фантазії;
- науково-пізнавальний малюнок - пояснює якесь явище або зовнішню чи внутрішню будову об'єктів; допомагає зрозуміти (візуалізувати) навчальний або науковий матеріал;
- технічний малюнок - схема чи креслення, які допомагають щось побудувати, сконструювати, пошити, зробити.

Діти роблять висновок, що різні види малюнків несуть людині різну інформацію.

З якими вміннями учні виходять із заняття:

- мають поняття про значення малюнків як засобу спілкування в житті первісної людини;
- розпізнають види малюнків і розуміють, де і як їх можна використовувати;
- уміють аналізувати зображення;
- уміють «прочитати» малюнок;
- уміють передати певну інформацію через малюнок.

ЦІКАВИНКИ ДЛЯ ДІТЕЙ ТА ВЧИТЕЛЯ

Якщо дитина періодично засмучується, кажучи “я не вмію це малювати” або “негарно вийшло”, обліште спроби малювати за зразком і спробуйте спонтанні техніки малювання.

20 спонтанних технік малювання для дітей: паспарту, малювання ногами, фротаж, повітряні фарби, мармуровий папір, малювання харчовою плівкою, мильний живопис, малювання по сирій поверхні, сіль, віск, поролон або губка, пучок олівців, крейда і крохмаль, кольоровий клей, марлевий тампон, кукурудзяні качанчики, відбитки, малювання крапками, малювання бризками, чарівні кульки.

➡ Джерело: <http://pedpresa.ua/148093-20-spontannyh-tehnik-malyuvannya-dlya-ditej.html>.

ЗАНЯТТЯ 15. ІЛЮСТРАЦІЯ ТА КОМІКС ЯК ЗАСІБ РОЗВИТКУ ТВОРЧОГО ТА КРИТИЧНОГО МИСЛЕННЯ

Вправа 1. «Мова ілюстрації»

 10-15 хв.

 групова робота.

Вчитель об'єднує дітей в групи. Кожна група отримує картки з невеликими текстами на одну тему, але різного художньо-емоційного забарвлення. Крім того, групи отримують роздруковані малюнки або фотографії, які можуть проілюструвати ці тексти.

Завдання: прочитати отриманий текст. Розглянути малюнки/фотографії. Вибрати ті, які можуть проілюструвати саме ваш текст. Пояснити, які саме деталі ілюстрації найбільше відповідають змісту тексту.

Приклад тексту:

Група №1

У лісі дуже тихо, здається, що всі сплять під білосніжною ковдрою. Все навкруги біле, вкрито пухнастим м'яким снігом. На гілках дерев, особливо на широких лапах ялинок, лежать купи снігу, схожі на шапки. Всі гілки схилилися під вагою снігу. Коли сніг падає з дерева, гілка розпрямляється. Різкий, короткий звук - і знову тиша.

Група №2

Прийшла справжня зима – з морозами та великим снігом. Люто завиваючи між високими деревами, шаленіє хуртовина. Цей неймовірний вітриган намагається нахилити, поламати лісових велетнів! Але ті лиш хитають своїми верхівками та сплітаються гіллями-лапами, щоб хоч трохи вгамувати зимову стихію.

Група №3

Життя в зимовому лісі йде своєю чергою. Ось із-за куща вибіг вовк, залишаючи за собою ланцюжок глибоких слідів. Слідом з'явилася лисиця. Насторожено принохуючись, вона обережно пройшла, залишаючи сліди поменше. Трохи далі - зайці стрибають. Незатишно цим звірам перебувати на відкритому просторі. Помітивши кущ - поскакали до нього, залишаючи на снігу свої мініатюрні сліди. А з дерева на сніг білка зістрибнула. Підбігла до шишки, схопила її і - назад на дерево. Не спить ліс взимку, не спить...

Приклад ілюстрацій:

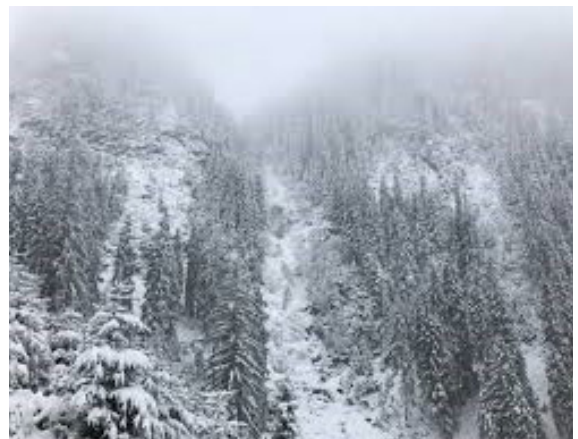



❓ Після відповідей дітей, вчитель задає підсумовуючі питання:

- Навіщо додавати ілюстрації до тексту?
- В цій справі вони вам допомогли чи ні більш емоційно сприйняти зміст?
- Які ілюстрації вам більше подобаються - мальовані чи фотографії?
- Чим би ви ілюстрували (малюнками чи фотографіями) казки? Вірші? Байки? Наукові твори?
- Чи бувають ілюстрації в дорослих книжках?
- Чи доводилось вам ілюструвати тексти? В чому труднощі? Що сподобалось?
- Чи всі твори були так проілюстровані художниками, як ви уявляли картинку при читанні?
- Чи хотілось вам щось змінити?
- Про що ви можете дізнатися, розглядаючи ілюстрації перед читанням твору?
- Чи можете ви за ілюстрацією визначити характер героя? Як художник вам допомагає це зробити?
- Які ще твори може доповнити ілюстрація? Як можна ілюструвати музичний твір?

Діти доходять висновку, що ілюстрація - це зображення, що супроводжує текст літературного чи музичного твору, газетної статті тощо з метою полегшення для читача/слухача візуалізації змісту.

Вправа 2. «Комікси - мальовані історії»

🕒 10-12 хв.

⚙️ інтерактивне спілкування.

Вчитель пропонує учням переглянути кілька журналів з коміксами (зі шкільної бібліотеки, з домашньої бібліотеки учнів, придбаних у книгарнях або у поштовому відділенні тощо).

- В чому основна різниця між книжкою з ілюстраціями і коміксом?

Діти доходять висновку, що при ілюструванні книги багато тексту і трохи малюнків, а в коміксах навпаки - багато малюнків і трохи тексту.

Можна переглянути електронний варіант коміксів, які пропонує дитячий журнал «Джміль».

Наприклад:

- «Хто надто хвалиться, той потім кається» <https://jmil.com.ua/2014-6/movie#questions>
- «Кому дякувати?» <https://jmil.com.ua/2018-1/movie>
- «Голос сумління» <https://jmil.com.ua/2018-5/movie>

Вчитель просить розказати про свої улюблені комікси та їх героїв.

! За допомогою вчителя діти роблять висновок, що комікс – це серія картинок, за допомогою яких ведеться зв'язне оповідання. Як і в літературному творі, тут є головні і другорядні герої. Тексту може зовсім не бути, або це короткі підписи. Пряма мова зображується як «словесна бульбашка», що вилітає з вуст або голови персонажа. Слова автора поміщають під кадром. Мова дуже емоційна, широко використовуються вигуки, звуконаслідування, іронія. Для передачі емоційного напруження художник часто грає з формою, кольором або розміром шрифту. На успіхах і помилках персонажів коміксів можна навчитися знаходити правильні рішення у реальному житті.

СЛОВНИЧОК

Комікс – послідовність малюнків, зазвичай з короткими текстами, які створюють певну зв'язну розповідь.

Тексти, зазвичай, мають специфічну форму «мовної бульки» («мовної хмарки», «мовного димка», виноски; англ. speech balloon), яка передає мову чи думку (мисль) персонажу, заголовків і титрів.

Три найбільш поширених виноска (зверху вниз: мова, думки, крик).

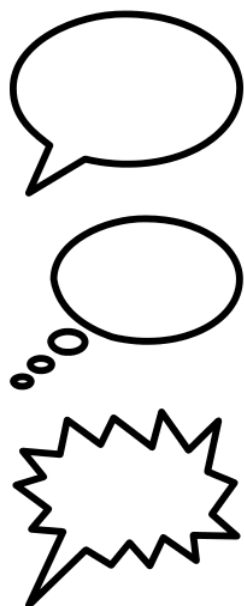

Вправа 3. «Створюємо комікс».

🕒 15-20 хв.

⚙️ практична робота.

Створити власний комікс в такому віці ще важко, тому є сенс спочатку запропонувати закінчити роботу над певною заготовкою. Вчитель пропонує учням об'єднатися в групи. Кожна група отримує роздрукований варіант коміксу (сюжетних малюнків), в яких не зроблено відповідні надписи. Учні складають за малюнками історію, додають в «словесних бульбашках» відповідні репліки, вигуки.

Створені історії кожна група презентує однокласникам.

👉 <https://jmil.com.ua/rubrics/movie>



Інший варіант роботи над закінченням коміксу, це обрати одну з кількох запропонованих кінцівок (або створити власну).

Наприклад, дитячий журнал «Джміль» пропонує історію «Як лежить багато, чи можна трохи взяти?», в якій сюжет №7 діти обирають із запропонованих 7а або 7б:

Перейдіть за посиланням: 👉 <https://jmil.com.ua/2017-8/movie>

Ще один варіант - знайти шаблони, які є у вільному інтернетдоступі, роздрукувати і дати дітям можливість створити свою комікс-історію.

❗ 6 причин, чому дитині потрібні комікси:

1. Комікси виконують важливу соціальну функцію - в їх сюжетах висвітлюється боротьба зі злом, толерантність до інших, рятівна місія супергероїв тощо.
2. Комікси - це зручне поле для випробовування творчих здібностей - ті діти, які не навчились ще гарно малювати і писати твори, можуть без остраху братися за комікси.
3. Комікси є прикладом мистецтва на межі різних медіа - вони поєднують прозу, живопис, графіку та кінотехніку, а значить мають перспективу до залучення більшої кількості прихильників.

4. Комікси бувають дуже різними за стилістикою та тематикою - тож кожен у них знайде щось своє.
5. Комікси моделюють різні варіанти майбутнього - дає дітям шанс уникнути помилок.
6. Під «соусом легкого сюжету» та яскравих пригод комікси часто просувають складні ідеї, потужну філософію, класичні літературні сюжети й навіть наукові інновації.

З якими вміннями учні виходять з уроку:

- розуміють значення ілюстрації як інформаційного продукту;
- розуміють мову ілюстрації: вибір персонажа, його розміщення, розмір, оточення тощо;
- розуміють значення кольору зображення для передачі емоційного стану;
- вміють добирати кольори для позитивного та негативного зображення героїв;
- розрізняють стереотипне та творче ілюстрування персонажів, сюжетів;
- мають поняття про комікси як історії в малюнках;
- розуміють основні етапи створення коміксів;
- складають різноманітні історії за серією ілюстрацій, коміксів;
- вміють комунікувати під час групової роботи.

ЦІКАВИНКИ ДЛЯ ДІТЕЙ ТА ВЧИТЕЛЯ:

Якщо діти готові до створення власних коміксів, необхідно спочатку скласти план работ.

Наприклад:

1. Придумайте персонажів (небагато - 2-3).
2. Продумайте їх характер, визначте позитивних та негативних героїв.
3. Уявіть, як вони будуть виглядати (малювати можна навіть схематично, в чорно-білому кольорі).
4. Продумайте невеличкий сюжет (що задумали робити герої, як вони це зробили, хто і чому потрапив в халепу, чим закінчилась історія, який висновок для себе зробили герої).
5. Вирішіть, скільки «кадрів» потрібно для малювання цієї історії (небагато - 4-6). Оберіть пустий шаблон для малювання, або створіть власний.

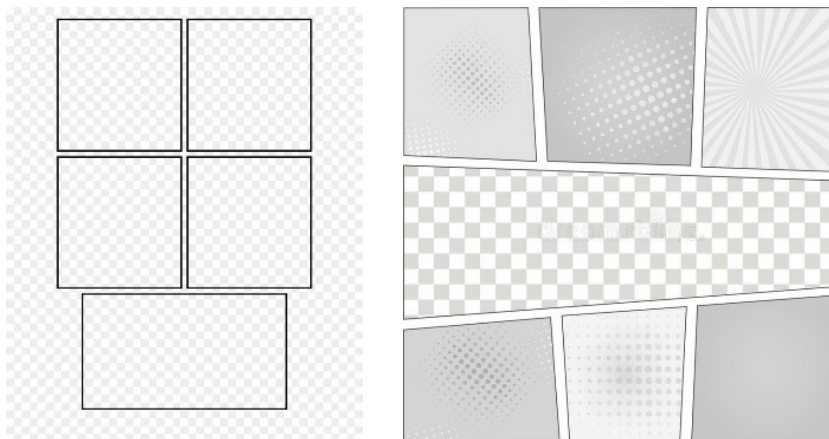

Наприклад:

1. Вирішіть, які сюжетні моменти ви покажете малюнком, а що напишете невеличким текстом в «словесних бульбашках».
2. Придумайте короткі, лаконічні фрази, репліки для героїв.
3. Подумайте, як будуть виглядати «словесні бульбашки», які підходять для вигуків, які для думок, які для слів.





Наприклад:

1. Напалюйте сюжетні картинки і напишіть репліки героїв.
2. Презентуйте свій комікс друзям, однокласникам, батькам.

ЗАНЯТТЯ 16. ДІАФІЛЬМИ

Вправа 1. «Прототип проектору»

 5-10 хв.

 бесіда.

Вчитель розповідає, що «попередником» сучасних проекторів був діапроектор або фільмоскоп. Він теж демонстрував зображення на екран, але прокручувати плівку кадр за кадром треба було вручну і озвучувати зображення теж самостійно - на слайдах були тільки малюнки і текст. Екраном зазвичай була біла стіна або стеля, інколи кріпили біле простирадло.

Вчитель пропонує переглянути кілька фото, як виглядали фільмоскоп, плівка.

Наприклад:





? Запитання:

- В чому переваги сучасного проектора?
- Які позитивні сторони використання діапроектора (фільмоскопу) можна визначити?
- Які б історії (казки, мальовані мультфільми) ви хотіли б переглянути вдома своєю родиною? З однокласниками?
- Що треба зробити, щоб озвучування діафільмів було приємним, цікавим?
- Розпитайте в своїй сім'ї, хто користувався фільмоскопом? Які діафільми дивилися? Які в них збереглися емоції, відчуття від тих переглядів?

Вправа 2. «Перегляд діафільмів»

🕒 20-25 хв.

⚙️ перегляд з обговоренням.

Вчитель організує перегляд діафільмів через проектор. Учні обирають плівки за бажанням, розподіляють ролі для озвучування.

Якщо немає можливості використати фільмоскоп (діапроектор), можна демонструвати на екран сюжетні картинки через сучасний проектор (на екран телевізора, монітор комп'ютера). Основна задача - залучити дітей до озвучування кадрів (слайдів), робота над управлінням власною інтонацією для передачі певної інформації. Причому, текст може бути як написаний на кадрах (слайдах), так і складатися дітьми самостійно.

З якими вміннями учні виходять з уроку:

- мають елементарні поняття про значення винаходу діапроектора;
- розуміють на елементарному рівні принцип роботи проектора;
- розуміють значення винаходів людини для задоволення її потреб;
- розуміють позитивне значення спільних сімейних справ;
- за допомогою вчителя аналізують переглянуті діафільми.

☑ ЦІКАВИНКИ ДЛЯ ДІТЕЙ ТА ВЧИТЕЛЯ:

На уроках курсу «Я у медіапросторі» вчитель має змогу реалізувати одну із задач STEM - освіти: допомогти сучасним дітям стати новаторами, експериментаторами, винахідниками, цілеспрямованими, творчими і надійними ланками команди, суспільства, країни. Для зацікавленості дітей в такій діяльності вчитель може організувати з ними виготовлення різноманітних пристроїв (в даному випадку - моделей, які будуть виконувати функції проектора, діапроектора, фільмоскопа). Залучення до цієї діяльності батьків дасть змогу вчителю зробити це більш якісно. На каналі ютуб можна знайти кілька тематичних відеоуроків.

Наприклад:

Виготовлення фільмоскопу  https://www.youtube.com/watch?v=-6F6djt看_xY

Виготовлення проектора  <https://www.youtube.com/watch?v=R5eOW8qTq9M>

Якщо вчитель не має можливості для подібної практичної діяльності, можна організувати перегляд відеосюжетів з обговоренням (бесіда про техніку безпеки та правила поведінки - обов'язкова!)

ЗАНЯТТЯ 17. МІЙ ДІАФІЛЬМ

Вправа 1. «Створення діафільму»

 35-40 хв.

 практична робота

Вчитель пропонує дітям створити паперовий макет плівки з діафільмом. Для цього треба притримуватися певного плану:

1. Якщо це буде діафільм художнього напрямку, то спочатку треба обрати твір, сюжет якого буде зображено.

Варіант перший - запропонувати дітям роздрукувати сюжетних малюнків (можливо за мотивами казок чи оповідань).

Варіант другий: обрати твір і самостійно виконати всі малюнки (або на окремих маленьких аркушах паперу, або зразу в білому полі кадру). Але перед цим спланувати, скільки буде кадрів і який сюжет слід розташувати в кожному з них.

2. Підготувати роздрукувану плівку. Можна відразу порахувати кількість необхідних кадрів, а можна їх роздрукувати по одному, а потім склеїти (такий варіант підходить для групової роботи, коли кожен учень має своє завдання для певного кадру). Необхідно врахувати кадри для заголовка, кінцівки та для інформації про створювачів діафільму.

Приклад малюнка плівки для роздрукування:

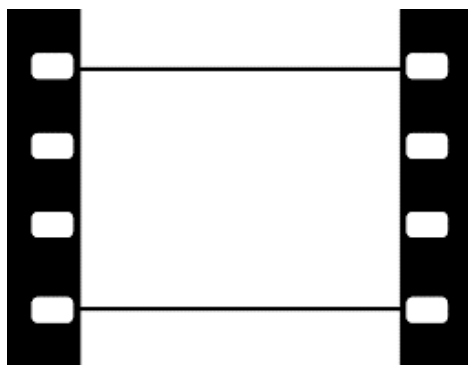

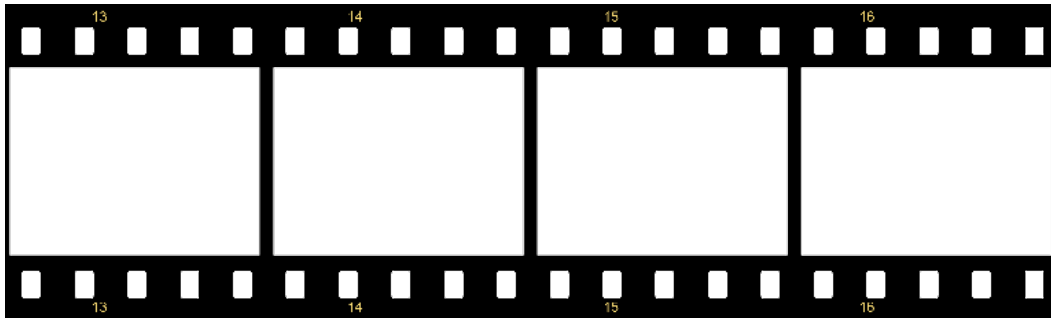

3. Наклеїти або намалювати по порядку сюжети з твору.

! Якщо планується нанесення тексту, розмір одного кадру повинен бути приблизно А5 або А6 формату.

4. Оформити початковий та кінцевий кадри.
5. Якщо потрібно, склеїти кадри.
6. Презентувати свій діафільм однокласникам, друзям, батькам.

Як варіант, можна створити діафільм науково-пізнавального напрямку (інтегративність курсу дозволяє об'єднати або продовжити цю тему на інших навчальних предметах). Для цього потрібно обрати необхідну навчальну тему. Наприклад, з природознавства - «Кругообіг води в природі». За вищеописаним планом створити сюжетно-пізнавальні малюнки, які будуть демонструвати кожен етап процесу водного кругообігу.

Діти роблять висновок про важливість якісного поєднання тексту та малюнку для пояснення та розуміння певної інформації.

З якими вміннями учні виходять з уроку:

- розуміють різницю між художнім та навчальним діафільмом;
- вміють розподіляти текст на сюжетні складові;
- мають елементарне поняття про монтаж кадрів; вміють створювати кадри діафільму;
- мають уміння поєднання тексту та малюнку для передачі певної інформації.

ЗАНЯТТЯ 18. УРОК ТВОРЧОСТІ «СТВОРЮЄМО КОМІКСИ»

Під час творчої роботи учні створюватимуть комікс, підготують сценарій, обговорять зовнішній вигляд героїв, спланують сюжет для коміксу, малюватимуть.

Вправа 1. «Знайди суперсилу»

 2-3 хв.

 робота в парах.

Вчитель роздає парам карточки з розмальовками супергероїв (у кожній парі - інший герой). (Додатки).

Вчитель дає завдання парі записати назву супергероя та його суперсилу (надздібність).

Пара, яка виконала завдання раніше обумовленого часу, має хвилинку на розмальовку.

Після 2 хв праці діти вивішують виконані завдання на дошку.

Вправа 2. «Суперсили для моєї родини»

 10 хв.

 фронтальний.

Учитель пропонує створити комікси про супергероїв. Кожен з учнів має обрати для членів своєї родини обрати необхідну суперсилу (надздібність). Тоді а мама стане не просто мамою, а - супермамою! Тато -супертатом! А ти - супердонькою або суперсином!!!

Учитель роздає учням буклети (Додатки).

Учні читають(фронтально) буклет “10 надздібностей супергероїв”. Після прочитання кожної надздібності вчитель обговорює з учнями кому з членів сім’ї потрібна саме ця надздібність (суперсила).

Вчитель пропонує учням, щоб не забули, обвести номер обраної надздібності кружечком або записати поруч, кому з членів сім’ї, на їх погляд, вона необхідна.

Вправа 3. «Ми супер сім’я»

 15-20 хв.

 індивідуальна робота.

Вчитель роздає учням картки (Додаток 3) і пропонує визначитись з однією суперсилою, яка, на їх думку, найбільш необхідна їх мамі, татові, їм самим.

Діти дописують в картці прізвище своєї сім’ї (Суперсім’я Ганик), ім’я кожного члена сім’ї і обрану для нього суперсилу, наприклад, Супермама Оксана володіє самокопіюванням.

Діти придумують і малюють відповідну картинку, яка ілюструє обрану суперсилу.

Вправа 4

 3-5 хв.

 презентація

Вчитель пропонує учням, які швидше обумовленого часу виконали завдання представити перед класом результати роботи і повішати буклет на дошку (за допомогою магнітиків), щоб інші учні на перерві могли ближче ознайомитись.

З якими вміннями учні виходять із заняття:

- вміють складати історії за поданим планом, описувати героїв;
- розуміють як спланувати сюжет коміксу;
- володіють практичними навичками передачі створеної історії через малюнок (комікс).

Модуль 3. АУДІАЛЬНІ МЕДІА

Яку роль в житті дитини (людини) відіграє звук?

Чому он та людина (Не бачите її? То уявіть!) пританцьовує на автобусній зупинці? Бо в неї у вусі навушник і, мабуть, з нього лунає ритмічна музика. А як би вона реагувала на спокійну, ліричну мелодію? Погойдувалася б? А якби ця людина взагалі не музику, а аудіокнигу слухала? Чи виконувала б вона якісь рухи?

Чому жіночка в супермаркеті зупинилася, почала прислухатися і раптом змінила напрямок свого руху? Бо з динаміків пролунала інформація про знижки на певний товар і вона поспішила до полиць, де він розташований. Хитрі (чи розумні?) власники супермаркетів розуміють, що ця жіночка (та й всі покупці взагалі) не може побачити весь асортимент. І вона зі своїми (не до кінця розтраченими!) коштами майже вийшла з магазину. Але, крім візуальної, є ще й аудіальна інформація! Тож кілька рекламних аудіозаписів - і жіночка повертається в торговий зал!

Чому чоловік у маршрутці, який щойно розслаблено спостерігав за пейзажами за вікном, несподівано нахмурився, звузив очі і його обличчя, як то кажуть, «закам'яніло»? Бо з радіо, яке тихо і ненав'язливо звучало в транспорті легенькою пісенькою, почувся випуск новин. І перше повідомлення - про обстріли в зоні АТО.

Чому в молодих дівчат, що дивилися фільм-мелодраму в кінотеатрі, по щічках прокотилися сльоза? Бо на фоні романтичної сцени почала лунати неймовірно зворушлива мелодія, що й змусила їхні очі змокрити.

Звук... він дійсно має дуже великий вплив на людину (а дослідження доводять, що і на тварин, і на рослини, і навіть на воду). Його сила, тональність, змістовний складник аудіотексту - це великі маніпулятори! І ми користуємося цією його впливовістю. Пам'ятаєте, «Слово може вбити», «Слово може вилікувати». І це правда. А ще аудіальна інформація може змусити змінювати емоції (плакати, сміятися, сумувати, заспокоюватися тощо); виконувати якісь дії, рухи; робити певні вчинки і багато іншого.

Здається, людина оточена звуковою інформацією вічно: з тваринних риків, які почув наш предок, коли вперше ступив на землю, до слів, які чує, точніше, відчуває ще ненароджена дитинка в материнській утробі. Те, що ми чуємо, - від природних звуків до важкого року, новин, гудіння літаків та гуркоту верстатів - впливає на наше самопочуття, формує нашу поведінку, керує нашими вчинками.

Тож курс «Я в медіапросторі» і на другий рік вивчення має розділ «Аудіальні медіа», мета якого - допомогти дитині зорієнтуватися у звуковому просторі, усвідомити хто, як і для чого передає аудіальну інформацію та сформувати в себе такий рівень її споживання, який допоможе уникнути маніпулювання особистістю та комфортно перебувати в медіапросторі.

Вправа 1. «Почуй і вгадай»

 3-5 хв.

 інтерактивне спілкування.

Учитель пропонує дітям прослухати кілька аудіотреків і вгадати, що саме вони озвучують.

Наприклад:

- авторалі;
- ричання ведмедя;
- плач немовляти;
- дзюркотіння струмочка;
- гудіння літака;
- скачки на іподромі;
- гуркіт грому;
- тощо.

До вправи додається інтерактивна бесіда:

- Чи легко було вгадати сюжет за звуком?
- Що виявилось найлегшим?
- Що не змогли вгадати?

Діти доходять висновку: якщо людина знайома з предметом, істотою чи явищем, які створюють певне звучання, то назвати їх за звуком неважко.

 Діти більше «візуали», ніж «аудіали». Тому бажано кожен запропонований сюжет, після вгадування його за звуком, показати на екрані. Діти зможуть проаналізувати, які візуальні картинки уявляли, коли слухали, або познайомляться з новими для них предметами, істотами, явищами.

Вправа 2. «Вгадай настрої за інтонацією»

 5-7 хв.

 рольова гра, робота в групах.

Учитель заздалегідь готує картки з однаковим нейтральним текстом (опис природи, явища, будівлі, рослини; розповідь про певну ситуацію; правило з підручника тощо). Але кожна картка містить завдання, з якою інтонацією слід прочитати цей текст. Діти в групі повторюють 1-2 хвилини. Потім кожна група по черзі представляє свій варіант звучання заданого тексту, а інші учні вгадують інтонацію. Представляти може один учень, якого обрала група, або це буде хороше читання.

Якщо діти не можуть самостійно вгадати представлену інтонацію, вчитель може запропонувати картки з переліком різних видів інтонацій, а діти виберуть необхідну.

Наприклад:

«По всій території України живуть їжаки. Вони населяють ліси, луки, поля, захисні лісосмуги, сади, городи. Вдень їжаки проводять у кублі, полюють пізно ввечері та вночі. Живляться ці звірки здебільшого комахами. Окрім цього, їжаки поїдають жаб, ящірок, дрібних гризунів, нерідко яйця птахів, що гніздяться на землі. Вони навіть гадюк отруйних не бояться. Зимують їжаки проводять у сплячці, накопичивши для цього багато жиру. За період сплячки маса тіла їжачка зменшується на третину, а то й на половину».

Прочитати текст: сердито, злякано, замріяно, хвальковито, здивовано, весело тощо.

До вправи додається інтерактивна бесіда:

- Чи легко було відтворити задану інтонацію?
- Чи легко було впізнати інтонацію?

- Чи змінювалося ваше ставлення до їжачка залежно від того, з якою інтонацією про нього говорили? Які почуття він у вас викликав?
- А як ми в житті ставимося до ситуацій, про які розповідають різними інтонаціями? Наприклад: хлопчик-третьокласник швидко біг сходами, зіткнувся зі старшокласником і впав на підлогу.

Учитель розповідає цю історію з різною інтонацією: весело, сумно, сердито. Учні доходять висновку, що від інтонації залежить їхнє ставлення до цього хлопчика: можна посміятися з такого «бігуна»; можна пожаліти, бо йому, можливо, боляче; можна розсердитися, бо не можна так необережно бігати по сходах.

! У будь-якої аудіальної новини є змістова наповнюваність та інтонаційне забарвлення, яке теж може маніпулювати нашим ставленням до цієї інформації.

Вправа 3. «Мамина колискова»

 5-10 хв.

 рольова гра з інтерактивним обговоренням.

Ця вправа потребує попереднього підготування.

Учитель ставить дискусійне питання: «Які звуки чує людина в своєму житті найпершими і чи можуть (і яким чином) вони вплинути на долю людини?»

Під час обговорення діти дійдуть висновку, що перші звуки ще ненароджене немовля відчуває в материнському лоні. А коли дитинча народжується, з ним розмовляють усі члени родини, про щось розповідають. А малюк запам'ятовує спочатку тембр голосу, потім реагує на інтонацію (може заплакати від грубого звертання або посміхатися від ласкавих слів, якщо ще навіть не розуміє їх значення) і набагато пізніше усвідомлює вже зміст сказаного.

Можна принести на заняття ляльку-немовля і попросити дітей (на бажання) щось їй розповісти (бо старші братики і сестрички теж виконують важливу роль у передаванні звукової інформації маленькій дитинці). Зазвичай найкраще це виходить у школярів, які мають у родині маленьких братів та сестер. Вони швидко зімітують те, як розмовляють з ними самі, і те, що бачать від батьків.

- Якою інтонацією ви розмовляєте з немовлям?
- Чому майже всі слова вживаєте в пестливій формі або змінюєте на «дитячий» лад?
- Що станеться, якщо голосно крикнути?
- Ви вже не немовлята. Як ви реагуєте на інтонацію співбесідника?
- Що можна зробити, щоб ваш роздратований (злий, сердитий) співбесідник змінив свою інтонацію на спокійнішу?

Далі вчитель розказує, як мама, співаючи колискові, не тільки присипляє малюка, а й передає йому певну інформацію про довколишній світ.

Можна запропонувати послухати мамині колискові:

- запросити на заняття кілька мам (бабусь), щоб вони заспівали;
- заспівати самій учительці;
- зробити заздалегідь відео- або аудіозапис і продемонструвати дітям.

! Сучасні діти дуже галасливі. Не перерві вони дуже голосно розмовляють (інколи кричать) навіть з дитиною, що стоїть поруч. Заспокоїти їх важко. Учитель підвищує свій голос, щоб його почули. Але цим просто додає загального галасу. Після цієї вправи домовтеся з дітьми провести «науковий експеримент» (їм сподобається така мотивація): забезпечити на перерві режим «мамина колискова». Якщо тембр маминого лагідного, спокійного, доброго голосу під час співання колискової може заспокоїти крикливого малюка, то можна спробувати так само (тихо, лагідно, спокійно, по-доброму) розмовляти з усіма під час перерви. Чи зможуть учні вашого класу зробити перерву «тихішою» (але при цьому рухатися, гратися, розмовляти)?

? Проблемне питання: що треба зробити, щоб людина, до якої ти звертаєшся, тебе почула?

Вправа 4. «Музика як медіатекст»

 3-5 хв.

 активний відпочинок.

Учитель пропонує дітям порухатися (рухи будь-які - від танцювальних до спортивних). Але є умова - вони повинні відповідати «музичному настроєві». Для цього вчитель вмикає добірку музичних уривків різного жанру і стилю (4-5 уривків по 15-20 секунд).

Після вправи обговорення:

- Яка музика на що вас спонукала?
- Чи бачили ви, що хтось з однокласників робив невідповідні до музичного стилю рухи? Чому?
- Які пристрої дають нам можливість слухати музику?
- Якщо музика так впливає на нашу поведінку, спробуйте скласти «музичне меню» на день: під яку музику прокидатися; під яку збиратися до школи; яку можна послухати на перерві; яка допоможе прибратися в кімнату; яку варто увімкнути перед сном?
- Як ви розумієте поняття «режим тиші» і коли його, на вашу думку, необхідно вмикати?

Вправа 5. «Як жити, коли не чуєш»

 5-10 хв.

 перегляд мультфільму з обговоренням.

Учитель питає дітей, чи змогли б вони виконати попередню вправу, якби не чули музики? Він розповідає, що на плані є багато дітей, які зовсім не чують (або дуже погано чують).

- У якому разі їм буде важко сприймати навколишній світ?
- Як ми можемо їм допомогти?

Учитель пропонує переглянути мультфільм «Тамара» про глухоніму дівчинку та її мрію.

Завантажити або переглянути можна за посиланням:  <https://www.youtube.com/watch?v=nCQawlqi3Z0>.

Після перегляду інтерактивне обговорення:

- Які почуття викликав мультфільм?
- Яке життя Тамари?
- Яка в неї мрія?
- Чи здійсненна ця мрія?
- Чи підтримує її мама?
- Уявіть, що Тамара стала вашою однокласницею. Як їй буде в нашому колективі? Чому?
- Чи знаєте ви, як розмовляють глухі люди?

Учитель пропонує переглянути відео, на якому показано алфавіт мовою жестів і пропонує показати своє ім'я.

 <https://www.youtube.com/watch?v=zTjpnS5PRrQ>.

Або вчитель пропонує переглянути відео, в якому мовою жестів показують певні слова (в цьому відео - назви напоїв, страв і харчових продуктів) і пропонує показати, що вони їли на сніданок.

 https://www.youtube.com/watch?v=LUIc5jDU_OE&index=9&list=PLYf8uL0I5yuQ7YasAZOYFI5Jjw4Tvp58M.

 Вправи мотивують дітей толерантно ставитися до людей з вадами слуху (і особливими потребами взагалі).

Вправа 6. «Колір мелодії»

 5-7 хв.

 практична робота.

Учитель пропонує прослухати музичний твір і намалювати на аркуші малюнок, який відобразить настрій дитини (викликаний музикою).

 Коли ми говоримо про сучасну людину, яка має бути креативною, гнучкою, уміти нестандартно розв'язувати поставлені завдання, то ми розуміємо, що для розвитку цих умінь необхідно застосовувати ірраціональне мислення. Тому в сучасній школі в учнів маємо формувати не лише раціональне мислення, але й ірраціональне. Учень повинен навчитися мислити художніми образами, розвивати фантазію, почуттєву сферу тощо, для того щоб у будь-якій сфері діяльності проявити свою творчість, гнучкість мислення. До ірраціональних форм пізнання відносять інтуїцію, уяву, фантазію, емоції, почуття. Тож подібні вправи сприяють виконанню поставленого завдання, при цьому легко інтегруються з курсом «Мистецтво».

З якими вміннями учні виходять із заняття:

- розуміють важливість звуку для сприйняття світу;
- розрізняють природні та штучні звуки;
- аналізують, які звуки оточують школяра протягом дня;
- розуміють, які звуки створюють вони особисто;
- розуміють необхідність чергувати звукове навантаження з «режимом тиші», контролювати власне «звукотворення»;
- розуміють вплив звуку на здоров'я людини;
- розуміють необхідність підтримувати людей з вадами слуху;
- мають уміння на початковому рівні аналізувати музичний твір;
- уміють фантазувати, передавати власні емоції через малюнок.

ЦІКАВИНКИ ДЛЯ ДІТЕЙ ТА ВЧИТЕЛЯ:

Не забувайте, що інформацію з курсу «Я в медіапросторі» можна використовувати на батьківських зборах. Розкажіть їм про вплив музики на психічну діяльність дитини. Можливо, вони раніше навіть не задумувалися про це.

«Музика володіє сильним психологічним впливом на людину. Вона впливає на стан нервової системи (заспокоює, розслаблює чи, навпаки, розбурхує, збуджує), викликає різні емоційні стани (від умиротворення, спокою та гармонії до неспокою, пригніченості чи агресії).

У зв'язку з цим важливо звернути увагу на те, яку музику слухаєте ви і ваші діти.

Збудна, гучна музика, що виражає агресивний настрій, позбавляє людину (і дорослого, і дитину) стану врівноваженості, спокою, а при певних умовах (наприклад, на рок-концертах) спонукає до руйнівних дій. Особливо протипоказана така музика гіперзбудливим, розгальмованим дітям зі слабким самоконтролем, тому що вона підсилює прояви негативних властивостей у поведінці дитини.

Спокійна музика, що викликає відчуття радості, спокою, любові, здатна гармонізувати емоційний стан як великого, так і маленького слухача, а також розвивати концентрацію уваги.

Музику можна використовувати перед сном, щоб допомогти дитині, яка погано засинає, заспокоїтися і розслабитися. Коли дитина ляже в ліжку, увімкніть спокійну, тиху, мелодійну, м'яку музику і попросіть її заплющити очі й уявити себе в лісі, на березі моря, в саду або в будь-якому іншому місці, яке викликає в неї позитивні емоції. Зверніть увагу дитини на те, як розслабляється і відпочиває кожна частина її тіла.

Ще з давніх часів люди помітили, що людський голос і звук взагалі володіють сильним впливом. Наприклад, звук східного духового інструмента панджі вводить змію в стан, подібний до гіпнозу. Вібрації людського голосу в одному разі мають лікувальну дію (що здавна використовували народні цілителі), а в іншому - заподіює людині шкоду.

Мова людини - найсильніший чинник впливу як на оточення, так і на того, хто говорить. Наш внутрішній стан, наші думки, ставлення до світу виявляються в змісті промови і в її

інтонаційним забарвленні. А те, що ми говоримо і як це вимовляємо, своєю чергою, накладає відбиток на психологічний стан слухача, впливає на наші стосунки з ним. Наприклад, грубий, різкий голос дорослого може викликати в дитини сильний переляк і стан заціпеніння. Постійно роздратований, незадоволений голос породжує у слухача відчуття, що його не люблять і не приймають як особистість. А відмова в чому-небудь, виголошена спокійним, м'яким, спочутливим голосом допомагає дитині легше примиритися з незадоволенням її бажання».

Джерело:  <http://l2u.su/q0d>.

ЗАНЯТТЯ 20. СУЧАСНЕ РАДІО

Вправа 2. «Он-лайн радіо: слухаємо і аналізуємо»

 8-10 хв.

 активне слухання.

Для проведення даної вправи необхідно мати ноутбук, підключення до мережі інтернет, колонки для підсилення звуку.

Вчитель питає в учнів, назви яких радіостанцій вони чули. Чи знають дитячі радіостанції? Пропонує учням послухати, що саме в цей час транслюється на радіо.

Можливі варіанти:

- Казки -  <https://kazky.suspilne.media/radio>
- Пустунчик -  <https://pustunchik.ua/ua/audio/detskoe-radio-onlain>
- Медіа Няня -  <http://ua.clover.fm/24174-media-nyanya.html>
- Радіо Мелодія -  <http://ua.clover.fm/28202-radio-melodiya-melodii-detstva.html>

Після прослуховування інтерактивне обговорення:

- Визначимо вподобання учнів класу: кому і які програми сподобалися? Чому?
- Чи співпадають вподобання? Чому?
- Який формат цікавіший - розмовний чи музичний?
- Чим дитяче радіо відрізняється від дорослого?
- Які передачі дорослого радіо вам цікаві? Не цікаві? Чому?
- Яку передачу ви хотіли б вести на радіо?

Діти доходять висновку, що радіо - невід'ємна частина життя сучасної людини, яка допомагає дізнаватися про різні події, слухати музику, різноманітні пізнавальні та розважальні передачі.

Вправа 3. «Радіоменю молодшого школяра»

 10-12 хв.

 групова робота, рольова гра.

Вчитель пропонує дітям узагальнити, які ж передачі можна послухати на дитячому радіо. Діти називають ті, які почули у попередній вправі; ті, які доводилось їм слухати раніше; ті, які вони хотіли б послухати (якщо у дітей маленький досвід, вчитель сам пропонує кілька радіопередач або дає прослухати їх - частково - у записі). Узагальнену інформацію записати на дошці (фліпчарті, вивести на екран через проектор тощо).



Діти об'єднуються в групи.

Уявіть, що ви - команда, яка працює на дитячому радіо. Вам необхідно скласти радіоменю на вихідний день (що б ви хотіли запропонувати послухати дітям і о котрій годині). Презентувати класу своє радіоменю. Обґрунтувати, чому воно зацікавить маленьких радіослухачів.

Для порівняння вчитель може запропонувати переглянути справжню програму, наприклад, на «Дитяче радіо FM»:

(00:00 - 07:00) Тихо! Діти сплять!
(07:00 - 7:30) Короткі казки
(7:30 - 8:00) Мультконцерт
(08:00 - 8:30) Футбол для дружби
(08:30 - 09:00) Музичний привіт
(09:00 - 10:00) Багато пісень
(10:00 - 10:30) Музичний привіт
(10:30 - 11:00) Абетка подорожей
(11:00 - 11:30) Музичний привіт
(11:30 - 12:00) В гостях у дядечки Філіна
(12:00 - 13:00) Дискотека Дитячого радіо
(13:00 - 13:30) Музичний привіт
(13:30 - 14:00) У країні літературних героїв
(14:00 - 14:30) Мультконцерт
(14:30 - 15:00) АБВГДейка
(15:00 - 15:30) Музичний привіт
(15:30 - 16:00) Футбол для дружби
(16:00 - 16:30) Мультконцерт
(16:30 - 17:00) Музичний привіт
(17:00 - 17:30) Мультконцерт
(17:30 - 18:00) Нові пригоди Веснянки і Кипятоші
(18:00 - 18:30) Музичний привіт
(18:30 - 19:00) Про природу і погоду
(19:00 - 19:30) Мультконцерт
(19:30 - 20:00) Поговоримо німецькою
(20:00 - 21:00) Музика велика-превелика
(21:00 - 21:30) В гостях у казки
(21:30 - 22:00) Я засинаю
(22:00 - 23:55) Тихо! Діти сплять!

Спробуйте за назвою зрозуміти, про що буде передача.

- Чим відрізняється перегляд мультфільмів по телебаченню від мультконцерту на радіо?
- Що б ви запропонували для передачі «Я засинаю»?
- Які передачі ви б назвали розважальними? А пізнавальними?
- Чи є в програмі розважально-пізнавальні передачі?
- Які передачі ви хотіли б послухати разом з батьками? Чому?
- Які передачі було б цікаво слухати разом з другом? Чому?
- Бувають такі передачі, коли диктор просить слухачів зателефонувати, щоб висловити свою думку з якоїсь теми або задати питання гостю програми. Чи хотіли б ви зателефонувати у прямий радіоэфір? На яку передачу? Що б ви сказали?
- Як ви розумієте вислів «Радіо - це театр уяви»?



Вчитель допомагає зрозуміти дітям, що радіо має і розважальний, і пізнавальний контент. При виконанні будь-якої роботи, яка не потребує певної уваги та мислення (прибирання кімнати, миття посуду тощо), можна паралельно отримати цікаву, корисну інформацію, ставши радіослухачем.

Вправа 4. «Професії на радіо»

 10-12 хв.

 дослідження.

Учитель пропонує учням об'єднатися в 4 групи, що будуть досліджувати, люди яких професій працюють на радіо та якими вміннями вони повинні володіти:

- 1 група - ті, хто забезпечує роботу всієї техніки;
- 2 група - ті, хто збирає по світу потрібну, цікаву інформацію;
- 3 група - ті, хто веде радіопрограми;
- 4 група - ті, хто організовує роботу всього колективу.

Учні в групах обговорюють, як може називатися професія, необхідна для роботи саме їхньої групи; люди якого віку, статі можуть тут працювати; якими особистими якостями та професійними вміннями вони повинні володіти; чи можна виділити «головні» та «неголовні» професії; від кого залежить успіх радіопередачі.

Якщо дітям важко зробити певні висновки, вчитель може запропонувати їм набір карток, з яких вони виберуть ті, що підходять саме для їхньої групи.

Приклади карток:

Для групи 1. Технік - людина, що володіє сучасною комп'ютерною технікою, радіоприладами, радіотелевізійною апаратурою та системами електрозв'язку, вміє налаштовувати та підмикати апаратуру.

Звукорежисер - це фахівець, що відповідає за звукове оформлення радіопередачі. Звукорежисер повинен володіти технологіями запису і опрацювання звуку, вміти користуватися технічними засобами. Професія передбачає музичальність людини, художнє сприйняття і уяву, добрий слух, хорошу пам'ять на звуки, здатність освоювати технічні пристосування для запису і опрацювання звуку.

Для групи 2. Журналіст оперативно шукає актуальну інформації, її добирає, перевірку на правдивість і переробляє в журналістський матеріал певного жанру. Щоб отримати матеріал для статей і програм, журналісти беруть інтерв'ю, відвідують прес-конференції, збирають інформацію з різних офіційних і неофіційних джерел. Дуже важливо для журналіста серед багатьох подій знаходити пояснення фактам, чітко, цікаво і зрозуміло висловлювати свої думки.

Для групи 3. Радіоведучий - веде передачу, передає інформацію, яку для нього склали журналісти. Крім того, він повинен спілкуватися зі слухачами, що телефонують у прямому ефірі, вміти підтримати розмову, виявляючи при цьому ерудицію й кмітливість; ведучий зобов'язаний вести програми на високому професійному рівні (техніка мови, дикція, артистичність тощо). Важливо вміти легко зав'язувати розмови з незнайомими людьми, вміння «розговорити» групу на онлайн-інтерв'ю, повести розмову так, щоб слухачам дійсно було цікаво. Це - професіонал у спілкуванні з людьми, який вміє прихилити до себе кожного слухача.

Для групи 4. Режисер керує творчою роботою всього радіомайданчика, він найголовніший. Режисер - організатор, менеджер, творчий керівник і натхненник для всієї команди. Повинен володіти навичками всіх професій, представлених на радіо, бо, щоб керувати, треба вміти робити це самому.

Після обговорення в групах та презентації дітьми професій сучасного радіо, вчитель підводить школярів до висновку: рейтинг радіопередачі залежить від того, як спрацює КОМАНДА. Кожен має свою зону відповідальності і повинен працювати так, щоб не підвести колег. А вчитися цього можна (і потрібно!) вже тепер, у школі. Працюючи щодня в командах, треба підтримувати одне одного і допомагати.

Можна переглянути ролики, як діти відвідували радіостудії і виступали в прямому ефірі.

Наприклад:

 https://www.youtube.com/watch?v=GBEtja6_wl0.

 <https://www.facebook.com/haytrdo/videos/184468295463595/>.

Вправа 5. «Мій виступ на радіо»

 10-12 хв.

 практична робота, групова робота.

Для проведення цієї вправи необхідно мати смартфон з диктофоном.

Учитель пропонує учням у групах обрати тему, яку б вони хотіли обговорити. Протягом 2-3 хвилин обговорити, хто і що буде казати з теми.

Якщо учням важко визначити тему, вчитель може запропонувати картки, на яких будуть варіанти тем і можливий план бесіди.

Наприклад:

Як проводять своє дозвілля учні нашого класу.

- Які гуртки чи секції відвідують учні після школи?
- Чому обрали саме цей гурток?
- Хто керівник?
- Які досягнення має учень?
- Чого ще мріє навчитися, досягти?
- Чи не хоче учень спробувати себе в іншій галузі?
- Тощо.

Коли учні будуть готові, записати їхню розмову на диктофон. Потім прослухати і проаналізувати.

Як варіант - провести цю вправу за методикою «Акваріум»: одна група працює над завданням під керівництвом учителя, інші спостерігають.

Можливий розподіл ролей: ведучий і запрошені гості, у яких він бере інтерв'ю.

 Учні початкової школи не можуть оцінити, як вони виглядають під час розмови. Прослуховування запису свого мовлення дає їм можливість почути його недоліки (або, навпаки, сильні сторони), подумати, над чим треба попрацювати, що удосконалити. Пам'ятаючи про можливість інтеграції медіаосвіти в інші навчальні предмети, можна «Виступ на радіо» застосовувати на будь-якому занятті як «фрагмент тематичної радіопередачі».

З якими вміннями учні виходять із заняття:

- мають початкове уявлення про принципи роботи радіо;
- знають, люди яких професій працюють на радіо;
- розуміють, як записати, посилити та передати звукову інформацію;
- розуміють, як вибрати корисні та цікаві передачі для власного розвитку;
- за допомогою вчителя критично аналізують прослуханий медіатекст або створюють власний.

ЦІКАВИНКИ ДЛЯ ДІТЕЙ ТА ВЧИТЕЛЯ

Хочете зацікавити дітей? Мотивувати їх до цікавих і творчих професій? Розкажіть їм кілька історій про відомих, сучасних, молодих, креативних радіоведучих. Діти люблять цікавинки про таких людей, тож, можливо, вони забажають уже тепер навчитися так розмовляти, цікаво вести бесіду, брати інтерв'ю тощо. А хіба ж такі якості можуть бути зайвими?

Скористайтесь інформацією за посиланням або знайдіть цікавішу:

 <https://lux.fm/dj-list>.

ЗАНЯТТЯ 21. НОВИЙ ФОРМАТ КНИЖКОВИХ ВИДАНЬ – АУДІОКНИГА

Вправа 1. «Читати не можна слухати»

 3-4 хв.

 «закінчи речення».

Учитель пропонує учням порівняти два формати книжки: друкований та аудіозапис. Для цього запрошує учнів закінчити речення: «Мені більше подобається друкована книга / аудіо книга, тому що ...». Можна запропонувати школярам скористатися фразами з дошки або скласти свій варіант:

- розвивається навичка читання, дуже важлива в усіх галузях життя;
- можна виконувати буденну роботу і слухати книгу;
- не напружуються очі;
- додаєш текстові власної інтонації, власного забарвлення;
- можна перечитати фрагмент, який сподобався або незрозумілий;
- можна слухати під час руху;
- взяти в дорогу, вона не займає багато місця;
- розвиває пам'ять, концентрує увагу;
- запах книжки, дотик до неї спонукає до читання;
- можна скачати з безплатного інтернетресурсу;
- має ілюстрації;
- можна зібрати бібліотеку;
- тощо.

Учитель підводить дітей до висновку, що кожен формат книжки - і друкований, і аудіозапис - мають право на існування. Треба подумати, який варіант доречніший в певній ситуації.

Вправа 2. «Створюємо аудіокнигу»

 25-30 хв.

 практична робота.

Почати роботу над створенням можна на занятті «Я в медіапросторі», а закінчити на заняттях з читання, бо ця тема легко інтегрується. Є сенс дати учням можливість прослухати кілька уривків з аудіокниги, що записали професіонали.

Приклади можна знайти за посиланнями:

 <https://pustunchik.ua/ua/audio/audioknygi-dlia-detei;>

 [https://www.svitkazok.in.ua/;](https://www.svitkazok.in.ua/)

 [https://derevo-kazok.org/audio-tales/;](https://derevo-kazok.org/audio-tales/)

 [http://radio.obozrevatel.com/ua/books/audiokazki-suchasnih-ukrainskih-avtoriv-984.html.](http://radio.obozrevatel.com/ua/books/audiokazki-suchasnih-ukrainskih-avtoriv-984.html)

Після прослуховування інтерактивне спілкування:

- Чи сподобалося вам звучання?
- Скільки читців озвучували книгу?
- А скільки було героїв в оповіданні, казці?
- Як вдалося одній людині голосом зобразити кількох героїв?
- Навіщо використано музичні заставки?
- Чи однакова в різних епізодах музика? Чому? Як можна нам досягти такого рівня виразного читання?
- Що будемо робити, якщо з першого разу вам не сподобається ваш власний запис?

Учитель підводить дітей до того, що передачі онлайн - це трансляція передачі, яка відбувається в реальному часі. Якщо під час неї хтось помиляється, не так або не те каже, - це чувають усі слухачі. А аудіокниги ідуть у записі. І якщо треба, можна завжди переписати необхідний фрагмент.

Можна запропонувати дітям узяти розділ з підручника літературного читання. Ознайомитися, скільки в ньому творів, які вони за жанром, обсягом. Спланувати хто, коли і який твір візьме для запису.

На занятті обов'язково провести літературні проби: діти готують будь-який уривок, а потім записують на смартфон, на якому встановлено диктофон. Прослуховують запис, обговорюють, чи залишати так, чи підготуватися краще і зробити ще спробу.

Невдалі записи ліпше не видаляти. Їх можна використовувати для порівняння, коли дитина, підготувавшись, запише кращий варіант. Таке порівняння показує, що наполеглива праця над технікою мовлення, читання дає хороший результат.

Свою аудіокнигу учні обов'язково презентують - батькам на зборах, учням паралельних класів, учителям школи на педраді тощо. Якщо є класний блог, бажано розмістити на ньому.

! Якщо дітей зацікавить такий вид роботи, можна записати аудіокниги для дошкільнят і подарувати в дитячі садочки, в яких учні виховувалися до школи.

З якими вміннями учні виходять із заняття:

- розуміють значення аудіокниги в житті сучасної людини;
- розуміють важливість складників якісного аудіопродукту: інтонації, виразності, емоційного забарвлення тощо;
- набувають уміння дикторського читання.

✓ ЦІКАВИНКИ ДЛЯ ДІТЕЙ ТА ВЧИТЕЛЯ

Аудіокнига - сучасний медіапродукт, а тому цікавіший дітям та молоді. Дорослому поколінню інколи здається, що їх використання призведе чи не до деградації. Не хвилюйтеся так! Можливо, вам додасть віри в право на існування аудіокниги дослідження науковців:

«Якщо на засіданні книжкового клубу щиро зізнатися, що ви не прочитали обговорювану книжку, а прослухали її аудіоверсію, вас назвуть «чітером». Якщо у вашому місті книжкового клубу немає, то вважайте, вам пощастило: ніхто не критикуватиме вас за любов до аудіокнижок. Навряд чи хтось зможе аргументовано пояснити, чому прослуховування не «зараховується» як читання, але постійні слухачі аудіокниг підтвердять, що регулярно чувають зауваження на свою адресу (мовляв, прослуханий і прочитаний романи чи оповідання – це не одне і те ж).

Психолог з Університету Вірджинії Деніел Віллінгем у своїй роботі багато досліджував неоднозначне ставлення до сприйняття літератури на слух. Він спеціалізується на методиках навчання читання. Віллінгем втомився від порівняння рівноцінності прочитаної та прослуханої книжки і опублікував спеціальний пояснювальний матеріал.

Задля підготування науково обґрунтованої відповіді на запитання потрібно дослідити активність мозку людини під час читання та слухання книжки. З когнітивної психології, немає великої різниці між роботою мозку під час прослуховування та читання твору. Хоча більшість пересічних користувачів вважають, що процес прослуховування вимагає менших розумових та фізичних зусиль, тому й звинувачують «аудіочитачів» у літературному «шахрайстві».

Професор пояснює суть роботи мозку зрозумілими поняттями, сподіваючись примирити читачів та слухачів за допомогою науки. Під час читання книжки мозок людини опрацьовує 2 основних процеси: розшифрування, чи перетворення ланцюгів літер у слова, що мають певне значення; та осмислення матеріалу – розуміння сюжетної лінії, побудови історії тощо. Віллінгем наголошує, що науковці десятиліттями вивчали різницю між звуковим та візуальним сприйняттям інформації, і головний висновок – обидва процеси охоплення нової інформації дуже схожі між собою. Високий рівень кореляції результатів читання та прослуховування фіксували масштабні експерименти зі студентами в 1977 та 1985 роках. У першому випадку групи студентів слухали та читали однаково коротке оповідання з

подальшим переказом змісту. Обидві групи показали приблизно рівний результат. У другому випадку науковці з'ясували, що ті студенти, які добре запам'ятовують прочитаний матеріал, так само вправно засвоюють нові почуті тексти. Ті ж, кому важко дається читання та запам'ятовування, демонструють слабші результати і з аудіо.

Висновок, який робить професор психології для всіх зацікавлених книгоманів: допоки мозок справді зосереджений на книжці, не має значення, читаєте ви її чи прослуховуєте. Процеси опрацювання інформації практично повністю ідентичні, а «якість» сприйняття матеріалу не відрізняється. Проте Віллінгем констатує, що навички читання з практикою постійно вдосконалюються. Вищезгаданий процес розшифрування тексту, швидкість засвоєння прочитаного – автоматизація цих процесів покращується з кожною новою прочитаною книжкою. І коли доводиться повертатися по тексту назад, щоб уточнити деталі сюжету – гортати сторінки легше, аніж перемотувати аудіофайл. Більшість слухачів книжок відверто зізнається, що лінується «перечитувати» аудіокнигу».

Джерело  <https://www.imena.ua/blog/audiobooks-are-not-cheating/>.

МОДУЛЬ 4. АУДІОВІЗУАЛЬНІ МЕДІА

Розділ 4.1. Медіапродукти сучасного телебачення

ЗАНЯТТЯ 22. МЕДІАПРОДУКТИ СУЧАСНОГО ТЕЛЕБАЧЕННЯ. ЖАНРИ НА ТЕЛЕБАЧЕННІ

ДЛЯ ВЧИТЕЛЯ

Жанрова класифікація застосовується до всіх видів медіаповідомлень. Звісно, жанри на-самперед асоціюються з літературою і саме під час вивчення цього предмета учні вперше вивчають жанр казки чи оповідання. Проте зазвичай частіше ми маємо справу з різними типами журналістських, телевізійних чи інтернетповідомлень.

Медіажанр - це тип медіаповідомлення, що розрізняється залежно від форми створення: його конструкції (структури) та стилістики.

Конструкція жанру пов'язана з використовуваними елементами та їх конкретною метою. Приклад жанру з дуже простою структурою - онлайн-мем, що містить зображення або фотографію та короткий текст. Набагато складніші, наприклад, телевізійні новини. На цих прикладах можна розглянути відмінності в стилі подання різних жанрів: мем - гумористичний, а повідомлення в новинах -- серйозні, такі, що претендують на довіру до інформації.

Один і той же жанр можуть реалізовувати різні види мас-медіа. Це найбільше стосується журналістики: наприклад, репортаж може бути у вигляді газетної статті, радіопередачі, телевізійної програми або документального фільму. І всюди він матиме іншу форму залежно від використовуваних технічних засобів та носіїв. Проте репортаж завжди повинен відповідати журналістським стандартам, покладатися на документи, свідків та учасників подій, показувати багатовимірну та достовірну реальність.

Уміння ідентифікувати жанри медіа - одна з основних навичок сучасного реципієнта.

Вправа 1

 10 хв.

 мозковий штурм.

Запитайте учнів, що таке жанр? Які асоціації з цим словом? Які жанри вони вже знають з літератури? Учитель розповідає, що багато повідомлень у мас-медіа (на телебаченні, в інтернеті, газетах тощо) схожі одне на одного. Наприклад, легко розрізнити комедії від дійовиків (екшну), бо в перших ми маємо смішні ситуації чи героїв, а в других - пригоди з погонями і суперниками. Аналогічно серед усіх програм можна виділити, скажімо, телесеріал, ток-шоу або прогноз погоди. Ці типи повідомлень називаються жанрами медіа.

Жанр - це тип твору, що має аналогічну форму та зміст.

Наприклад, в телевізійних прогнозах погоди на різних телеканалах

Схожа ФОРМА: у кадрі є ведучий, який говорить;

аналогічний ЗМІСТ: програма розглядає, яка погода буде в різних місцях невдовзі.

Однак деякі типи повідомлень можуть бути створені на різних носіях. Наприклад, репортаж (повідомлення про подію, яка що відбулася) може бути у вигляді телевізійної новини чи друкованої статті в газеті.

Вправа 2. Жанре, «покажися»

 25 хв.

 робота в групах.

Поділіть учнів на групи з 3-4 чоловік. Попросіть обрати карту з назвою телевізійного жанру з кошика і підготувати коротку сценку - фрагмент намальованої програми. Тоді попросіть представити сценку. Після того, як кожна група продемонструє сценку, всі інші вгадують, що це за жанр. Запитайте, які функції цього жанру, для чого він існує.

Жанри з кошика:

- телерепортаж,
- кулінарне шоу,
- ранкова програма,
- програма для дітей,
- комедійний серіал (сітком, комедійна програма зі сміхом за кадром).

Вправа 3

 10 хв.

 квест.

Розділіть учнів на дві групи. Прочитайте загадки - запитання з допоміжного матеріалу "Загадки" один за іншим. Група, що перша відповідає, дістає очко.

Може бути на телебаченні, радіо чи в інтернеті. Розкажує, що справді відбулося, про справжніх людей, цікаві, іноді жахливі, іноді веселі історії, які сталися з героями, і які описав чи зняв репортером. (*Репортаж*)

З героями відбуваються веселі пригоди, які що викликають сміх. (*Комедія*)

Кожного вечора, крім вихідних, ми довгий час зустрічаємося з видуманими героями. (*Серіал*)

Це можна слухати з радіо, але треба буде уявляти, що відбувається. А от в телевізорі все можна побачити ще й у супроводі коментатора. (Спортивна телетрансляція)

Ви можете побачити це і в ранковій програмі, і в програмі новин. Воно полягає у веденні розмови з людиною. (*Інтерв'ю*)

Учитель пояснює, що існує спеціальний телевізійний жанр, який називається ток-шоу, де обговорюється багато питань.

Фільм про реальні події. Часто в ньому присутні фахівці, що дають коментарі. (*Документальний фільм*)

Як називається фільм, де героїв грають актори? (*Художній, або ігровий, фільм*)

У цих фільмах дія відбувається в уявному світі, що має власні закони. Часто там є персонажі та монстри, які ведуть війни між собою. Героями можуть бути гномики, чарівники і принцеси. (*Фентезі*)

Кожен може стати учасником цієї телепрограми, якщо має якийсь талант, не боїться його показати перед журі. (*Талант-шоу*)

У цій програмі ми дізнаємося, як можна приготувати різні страви. (Кулінарне шоу)

Просіть після кожної відповіді називати приклад програми.

Учитель підкреслює, що жанри можна поділити на ті, які показують правдиві події (репортаж, документальний фільм) та ті, що показують вигадану дійсність (художні фільми, серіали). Існують такі програми, які, здається, відбуваються прямо перед тобою, в реальному часі (наприклад, кулінарне шоу), але насправді їх ретельно готують і знімають упродовж багатьох годин.

Вправа 3. Створюємо випуск новин

Перейдіть за посиланням  <http://www.aup.com.ua/Game/index.html>. Оберіть тему 8. Із запропонованих сюжетів новин створіть випуск. Розташуйте сюжети, керуючись важливістю інформації, яка в них повідомляється.

З якими вміннями учні виходять із заняття:

- вони знають, що існують різні типи медіаповідомлень;
- що кожен жанр має певні правила та закони побудови.

ЦІКАВИНКИ ДЛЯ ДІТЕЙ ТА ВЧИТЕЛЯ

Знаєте, чому багатосерійні серіали про сімейні та побутові теми називають мильними операми (англ. soap opera, від soap — «мило» і opera — «опера»)? Цей вислів з'явився у США в кінці 1930-х років завдяки тому, що першими їхніми спонсорами були миловари (тоді йшлося ще про радіопередачі, які мали продовження). Через те що серіали транслювались у будні в денний час, основну аудиторію їх становили жінки. Спонсорами трансляції таких серіалів на радіо виступали виробники побутової хімії «Procter&Gamble», «Colgate-Palmolive» та інші, звідси пішла назва - «мильні». Перша телевізійна мильна опера вперше з'явилась у США 1947 року і мала назву — «Жінка, що пам'ятає».

ЗАНЯТТЯ 23. АНІМАЦІЯ – МИ РОБИМО АНІМАФІЛЬМ

Під час заняття діти спробують створити власноруч короткий анімаційний фільм. На початку вони створюють кожен кадр, після чого "історію" зафільмує лектор.

Попросіть дітей назвати анімаційні фільми, які вони дивилися вдома, в дитячому садочку деінде.

Вправа 1. Сонце прокидається, сонце засинає

 10 хв.

 руханка.

У місці, призначеному для фізичних вправ, діти та вчитель сідають у велике загальне коло: руки на колінах, голова опущена вниз, очі заплющені. Після того, як учитель каже слово «кіно», кожна дитина по черзі (починаючи з першої праворуч від учителя) сильно витягує руки паралельно уздовж голови (руки «прилипають» до підлоги), імітуючи промінь сонячного світла. Коли всі діти «стали» променями, сидячи на підлозі, вчитель вимовляє ще раз «кіно», і діти повертаються в початкове положення («засинають»).

 Вправу слід виконувати дуже рівномірно, без перерв, в загальному ритмі, повторити кілька разів для досягнення так званого "ефекту хвилі". Якщо у вас є час, попросіть вибрану вами дитину зафільмувати на мобільний телефон.

Вправа 2. Малюємо анімафільм

 10 хв.

 гра.

Об'єднайте дітей в чотири групи за різними столами. Дайте кожній картку А5 з колом посередині, яке ви вже намалювали. На першому столі діти малюють на кожному аркушеві два промінчики, на другому - п'ять, на третьому - багато-багато променів. А на четвертому столі малюють лише сумні або щасливі обличчя. Вкінці вчитель закріплює всі малюнки за допомогою скотчу. Потім з'єднує всі картинки разом у комп'ютерній програмі на зразок Photoshop, щоб отримати фінальне відео.

Учитель пояснює, що кожен намалював свій кадр - нерухоме зображення, що містить якусь інформацію - кількість промінчиків чи обличчя. Кожен анімафільм складається з кадриків, як будинок з цеглинок.

Вправа 3. Тихіше - голосніше

 10 хв.

 гра.

Учитель разом з дітьми створює музику до фільму. З цією метою діти видають звуки, знайомі їм з природного середовища, наприклад, вітру (ш-ш-ш-ш), собаки (гав-гав), ворони (кар-кар). Усі разом уявляють, як зустрічають сонце різні тварини.

 У цій вправі важливо, щоб діти не кричали одне на одного, а звертали увагу саме на динаміку (голосніше, спокійніше), на що вказує вчитель, регулюючи поведінку учнів піднятими чи опущеними руками.

Перегляньмо анімафільм, який продумали і створили десятилітні учениці Зеленодольської ЗШ № 1 І-ІІІ ст. Дніпропетровської області Антонова Валерія та Орехова Альбіна. Цей фільм намальовано в традиції петриківського розпису - українського народного малярства. Петриківський розпис сформувався в селі Петриківці Дніпропетровської області. Спочатку так розписували хати. А тепер фантастичні візерунки з квітів, рослин, жар-птиць і просто птахів оживають на різних поверхнях і речах.

 <https://www.youtube.com/watch?v=nT6zzVjRALM&feature=youtu.be>.

А ось ще один зразок анімафільму, який створили харківські третьокласники під керівництвом вчительки Валерії Василівни Голощапової:

 https://drive.google.com/file/d/0B_edL3iAHaQGazFPeVJaWjUxNzQ/view.

Якщо в попередньому варіанті це була мальована анімація, то тут - пластилінова анімація, коли покадрово знімаються герої та об'єкти з пластиліну.

З якими вміннями учні виходять із заняття:

- знають, що таке анімафільм;
- усвідомлюють, які засоби можуть бути використані для підготування такого фільму;
- знають, що простий медіатекст може бути оброблений.

ЦІКАВИНКИ ДЛЯ ДІТЕЙ ТА ВЧИТЕЛЯ:

В Україні живе і працює режисер-аніматор Степан Коваль. Значна частина його творчості, анімації, створена в пластиліновій техніці, за що Степан Коваль дістав титул "пластилінового генія". За свої твори він здобув найвищу нагороду країни в галузі мистецтва - Національну премію України імені Тараса Шевченка 2017 року: за мультиплікаційний цикл «Моя країна – Україна», створення оригінальної пластичної кіномови і вагомий внесок в українську та європейську анімацію.

“Злидні” - український анімаційний фільм, знятий у техніці пластилінової анімації. Знято мультфільм за мотивами гуцульської народної казки, в якій погані злидні (злі духи, що приносять у дім нещастя) оселилися в будинку хороших ґазд - Петра та Марічки.

Цікавий факт: для створення мультфільму використано аж 200 кг пластиліну. Знімали 12-хвилинну казку 9 місяців.



Кадр з фільму «Злидні» (2005 рік, реж. С. Коваль)

ЗАНЯТТЯ 24. РОЗПІЗНАЄМО ГЕРОІВ

На основі казки чи анімафільму діти створюють свого доброго і злого героя казки.

Виберіть будь-яку казку, в якій чітко вказані гарні та погані герої, наприклад "Казку про Червоний Каптурик". Прочитайте, щоб нагадати.

Вправа 1. Займи позицію

 10 хв.

 руханка.

Прочитавши казку, попросіть дітей розрізнити добрих і злих героїв. Запропонуйте це зробити весело. Розділіть простір на дві половини (наприклад, довгою стрічкою). На одній половині прикріпіть напис «Добрі герої», на другій - «Злі герої». Одна половина буде для добрих героїв казки, а друга – для злих і поганих. Діти вільно проходять по всьому приміщенню під супровід якоїсь релаксаційної музики, наприклад звуків лісу. Учитель вимикає музику в певний момент і голосно вимовляє ім'я будь-якого персонажа казки, наприклад: "Червоний Каптурик". Діти обирають відповідну половину. Прогулянка продовжується, коли діти знову чують музику.

Вправа 2. Створюємо героя

🕒 10 хв.

⚙️ індивідуальна робота.

Запропонуйте дітям вигадати свого казкового героя. Він може бути як добрий, так і злий (негативний) тощо. Роздайте дітям шаблон із конспектом персонажа. Завдання: намалювати нового героя. По завершенню запитайте, чому герой добрий чи злий.

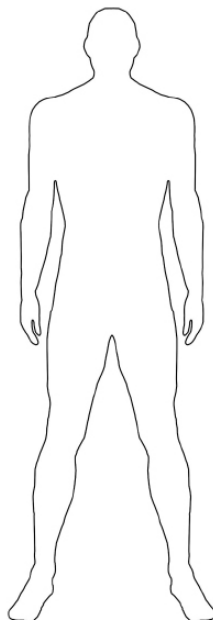

Lekcja Dobrej i Złej Bohaterowie Materiał pomocniczy Biblii pozostawiaj informacji

Вправа 3 Вправа «Гаррі Поттер»

🕒 10 хв.

⚙️ групова робота.

Ведучий пропонує проаналізувати стоп-кадри з фільму про Гаррі Поттера: двом групам він роздає видруки стоп-кадру. Він просить проаналізувати «поведінку» персонажів і дослухатися до своїх емоцій, які виникають під час перегляду рисунка.

Фрагмент фільму 1



Фрагмент фільму 2



Далі групи мають виконати завдання:

- перша - написати, які почуття виникли під час перегляду стоп-кадру;
- друга - скласти рецензію на цей стоп-кадр;
- третя - зробити рекламу стоп-кадру;
- четверта - скласти влучний вислів про стоп-кадр.

Представники груп оформлюють свої результати і прикріплюють їх до дошки. Далі учасники обговорюють їх.

! Запропонуйте й учням переглянути кадри з фільму «Гаррі Поттер». Із переліку емоцій - радість, симпатія, довіра, спокій, лютя, страх, заздрість, незадоволення - разом складіть «кошик позитивних емоцій» і «кошик негативних емоцій».

Саме через емоції ми можемо оцінити власний стан.

Під час опитування учням Хаарківської гімназії №46 ім. М. Ломоносова поставили запитання: «Кого у фільмах про Гаррі Поттера ви вважаєте добрим?». 88 % учнів початкових класів відповіли, що Гаррі Поттера, 12 % - вагалися.

Вправа 4: Займи позицію -2

⌚ 10 хв.

⚙️ інтерактивний.

Обладнання:

- плакати з твердженнями (Додаток 3);
- правила (Додаток 4);
- твердження (фронтальне) (Додаток 1);
- твердження (роздатковий матеріал) (Додаток 2).

Перегляньте анімаційний фільм «Котик і півник».

Учитель пропонує учням дискусійне питання (твердження) (Додаток 1) і просить їх визначити свою позицію щодо нього.

Учитель може роздати учням індивідуальні карточки з цим твердженням (Додаток 2).

Учитель розміщує в протилежних кутках кімнати плакати (Додаток 3). На одному з них написано «згодний (згодна)», на другому - «не згодний (не згодна)», на третьому - «не знаю, не маю конкретної позиції».

Учитель вивішує правила виконання вправи (Додаток 4) і обговорює їх.

Учитель обирає кількох учасників і пропонує їм обґрунтувати свою позицію. Як варіант, може запропонувати всім, хто поділяє один і той самий погляд, обговорити його і вибрати спільні аргументи на його захист.

Після викладу різних поглядів, учитель запитує, чи не змінив хтось з учасників своєї думки і

чи не хоче перейти до іншого плаката. Пропонує учням перейти й обґрунтувати причину свого переходу.

Учитель може запропонувати учасникам назвати найпереконливіші аргументи своєї та протилежної сторін.

! Ця технологія допоможе з'ясувати, які позиції й думки можуть існувати щодо спірного питання. Цей метод корисний на початку роботи з дискусійними питаннями та проблемами.

З якими вміннями учні виходять із заняття:

- вони здатні відрізнити добро і зло в медіа на базовому рівні;
- вказувати на неправильну поведінку головного героя фільму, анімафільму, який вони переглянули;
- усвідомлюють, що в героїв можуть бути причини для неоднозначної поведінки.

Під час підготування модуля використані матеріали:  <https://edukacjamedialna.edu.pl>.

Модуль 5. ІНТЕРНЕТМЕРЕЖА – СУЧАСНИЙ ІНФОРМАЦІЙНИЙ ПРОСТІР. ЗАХИСТ ПРАВ ЛЮДИНИ В СУЧАСНОМУ МЕДІАПРОСТОРІ

Інтернет... Тільки лінивий не розказав про його пастки та небезпеки; не нажахав страхіттями, що очікують там дітей; не розповів майже «власні» історії (кума казала, сусідка чула, троюрідний брат свата своїми очима бачив), у які потрапили користувачі цього «зла». І поки що поодинокі рекомендації про освіту та самоосвіту щодо безпечного поводження в інтернетмережі тонуть у масових стогонах та закликах «Заборонити!». А головний страх - туди (до інтернету) ходять діти. І що з цим робити?

Якщо ви в поважній компанії хочете завести розумну розмову, то поговоріть про «неправильних» сучасних дітей. Розкажіть про їхню залежність від гаджетів, небажання читати книжки, зацикленість на комп'ютерних іграх, занурення у віртуальне життя, невміння організувати активне дозвілля. Обов'язково акцентуйте увагу на фразі «Ось я в їхні роки...». Закінчіть розмову звинуваченням інтернетпростору (брудний смітник!), соціальних мереж (насилено затягують дитину!), груп на кшталт «Синій кит» (через них діти страждають!), жорстоких або розбещувальних фільмів (це ж діти таке не повинні дивитися!) і - головне!!! - скажіть кілька докірливих слів про вчителів, які не вберегли дітей від усього вище перерахованого жахіття. Це буде гарним фіналом розмови, бо треба ж знайти винуватця в тому, що молодь зростає «якось не така».

А поки відбуваються подібні розмови, я погортаю сторінки уявного, віртуального дитячого записничка. Такого собі блокнотика, до якого наші вихованці могли б занести свої думки, сподівання, переживання у відповідь на оті, що вище, дорослі страждання.

Читаймо разом?

«Я поки що у мами в животу. Але зовсім скоро вона візьме мене на ручки і притисне до серця. Чекаю цього знайомства, бо поки не можу зрозуміти, яка моя матуся. Вона все більше з друзями спілкується - телефоном, в інтернеті - а я чекаю казочку або пісеньку. Мамо, поговори зі мною!»

«У мене найкращі у світі батьки! Вони так чекали на мене! І ось нарешті ми разом. Їм для мене нічого не шкода. Якщо я плачу, татко дає свій телефон з музикою. Якщо я не хочу їсти, мама вмикає ноутбук з мультиками. Якщо на прогулянці я вередую, мені обов'язково дадуть планшет. Цей світ такий цікавий, бо в ньому стільки гаджетів!»

«Вдень я ходжу до садочка, а потім поспішаю додому. Бо мені вже купили власного планшета. Я можу сам вмикати улюблені мультики або шукати їх в інтернеті. Читати я ще не вмю, але впізнаю їх за малюнками. Маю вже крутих друзів. Вони мене всього навчають!»

«Я - дорослий! Бо вже навчаюсь у школі. Ми з однокласниками приносимо свої телефони і на перервах граємо в класні ігри. А на занятті не можна - вчителька не дозволяє. Тому я з нетерпінням чекаю перерви. Дома батьки вимагають, щоб я читав, учив таблички, розв'язував задачі. Але ж це нецікаво! Вони мене сварять, а коли хочуть покарати - забирають телефон».

«Світ прикольний! Стільки всього крутого! Можна в інеті подивитися, як рифери підкорюють найвищі дахи та вежі Києва. Оце романтика! Можна переглянути неймовірні селфі - на високих стовпах (позначка «Небезпечно»? Ну то й що!), на опорах найвищого мосту, в автомобілі на швидкості, з дикою твариною. А це мій улюблений блог - зачепери застрибують на дахи швидкісних потягів. А чого це я тільки переглядаю? Можна ж і самому спробувати! Я викладу

потім на своїй сторінці фото та відео, назбираю купу лайків і всі нарешті дізнаються, який я крутий!!!»

«З'явилася проблемка. Як вчинити? Окей, гугл! Допоможи мені!»

«З предками непорозуміння. Весь час щось від мене хочуть. Не дають жити своїм життям. Мама плаче, каже, що стільки років віддала моєму вихованню. Стоп! Усі ці роки, в радісні та важкі хвилини мого життя, поряд зі мною завжди був ВІН - телефон з інтернетом. Вибач, мамо. Я з НИМ, я ЙОГО не кину, не зраджу. ВІН - мій друг, мій радник, моя родина».

У цьому записничку ще багато заміток. Зупинимось. Мабуть, зараз час усім батькам згуртуватися і накинутися на мене: «Брехня! Зрада! Ми не такі! Ми з народження спілкуємося з дитиною. Багато розмовляємо, разом пізнаємо світ, досліджуємо невідоме. Разом читаємо книжки, переглядаємо мультики та фільми, знайомимось з газетами та журналами. Разом аналізуємо рекламу, щоб малеча не потрапила до її пастки, вчимо орієнтуватися в нескінченному потоці інформації. Ми контролюємо власний медіапростір, щоб сформувати якісний медіапростір дітей. Так, у житті нашої дитини є гаджети, але ніколи, ви чуєте - НІКОЛИ!, вони не замінюють живого спілкування!!!»

Я радію, що батьки саме такі. А оті з дитячого записничка - вигадка, їх не існує. І це дуже добре.

Залишилося тільки з'ясувати: звідки ж скільки гаджето- та інтернетозалежних дітей? Коли вони переселилися з реального до віртуального світу? Чому лайк у соцмережі для них важливіший ніж мамин поцілунок?

Пошукаємо разом відповіді на ці питання?

P.S. Дитина до 10 років (орієнтовно) не вмє планувати власні дії, вчинки. Вона вмє тільки копіювати те, що бачить навколо себе. Дорослі формують модель дитячої поведінки. І не «правильними» розмовами, а власними вчинками.

P.S.S. Насправді дитячий записничок - моя вигадка. Це провокація, щоб змусити дорослих ще раз замислитися про свою відповідальність за ДИТИНУ - сенс нашого життя. Можливо, у свій дорослий записничок (звісно ж, електронний!) ви зробите такі записи:

1. Говорити з дитиною (навіть ще ненародженою), щоб вона чула мій голос, інтонацію, щоб навчилася бути відкритою для спілкування, для розв'язання проблем через комунікацію.

2. Обнімати і цілувати дитину, щоб зі мною їй було надійніше та затишніше, ніж зі смартфоном.

3. Разом з дитиною шукати відповіді на будь-які запитання, разом дивитися телевизор, грати в ігри (і комп'ютерні, і рухливі), читати книжки.

4. У будь-який момент ВІДКЛАСТИ СВІЙ ГАДЖЕТ, якщо хтось потребує спілкування зі мною. І тоді моя дитина зробить так само, коли почує мій (і не тільки мій) голос.

5. Жити разом з дитиною реальним повноцінним життям, щоб їй не хотілося сховатись у віртуальному, щоб мамині поцілунок були дорожчі за лайки в соцмережі.

А що в свій віртуальний записничок запише вчителька? Можливо, вправи та ідеї з цього модуля дадуть вам можливість підняти дітей ще на один щабель вище на сходах до безпечного поведіння в медіапросторі (і, звичайно, разом з вами будуть батьки!).



ЗАНЯТТЯ 25. МОЖЛИВОСТІ СУЧАСНОГО ІНТЕРНЕТПРОСТОРУ

Вправа 1. «Як з'являється інформація в інтернеті»

 5-7 хв.

 інтерактивна бесіда.

 Учитель звертається до дітей з питаннями про вже відомі джерела інформації:

- Хто створює оповідання, вірші, казки, які ми читаємо в книжках?
- Хто створює статті в газетах і журналах?
- Хто створює фотографії?
- Хто створює малюнки, комікси, ілюстрації?

- Хто створює музику?
- Тощо.

Діти доходять висновку, що в будь-якого інформаційного продукту, який можна прочитати, побачити, почути, є автор. Він виступає у ролі «медіакухаря», що створює «медіаїжу» для розвитку нашої свідомості.

Учитель просить придумати ситуації за вищезгаданими питаннями, коли «медіакухар» створює якісний медіапродукт та неякісний. Як реагує наш мозок, наша свідомість, наша поведінка на якісні та неякісні медіапродукти?

Проблемне питання: а як, на вашу думку, з'являється інформація в інтернетмережі?

 Додаткові допоміжні питання:

- Хто з людей може опублікувати свій медіапродукт в інтернетмережі?
- Чи обов'язково це буде якісний медіапродукт?
- Як з'являються в інтернеті твори, статті, фотографії, малюнки людей, яких уже немає в живих?

 Вчитель підводить дітей до висновку, що будь-яка людина може розмістити в інтернетмережі будь-яку інформацію (власну або чийось). Враховуючи те, що в людей різні вподобання, мережа наповнюється різноплановою інформацією.

Вправа 2. «Довіряй, але перевіряй»

 5-15 хв.

 рольова гра з інтерактивним обговоренням.

Учитель пропонує учням усно скласти речення про будь-яку подію зі свого життя (наприклад: вчора мама купила мені морозиво. Або: ми з татком у неділю їздили на велосипедах на рибалку). Протягом 2 хвилин діти ходять по класу і спілкуються одне з одним, передаючи інформацію про свою подію. Через 2 хвилини займають свої місця і на аркуші паперу записують одне речення, яке почули від однокласників (будь-яке на бажання). Але є певна умова:

- учні з першого ряду передають інформацію достовірно;
- учні з другого ряду змінюють автора інформації;
- учні з третього ряду змінюють якусь частинку інформації (час, подію, учасника, місце тощо).

Далі вчитель пропонує предмет, який буде символізувати інтернетмережу (капелюх, коробку, кошика тощо). Діти «розміщують інформацію в інтернетмережі» - складають свої листочки в коробку.

Дальший етап - діти перетворюються на інтернеткористувачів. Вони «завантажують інформацію» - дістають будь-який листочок з коробки.

 По черзі зачитують запис з листочка і відповідають на питання (можна розмістити або записати на дошці):

- Віриш чи не віриш цій інформації?
- Які почуття викликає ця інформація (позитивні чи негативні)?
- Які дії хочеться вчинити після отримання цієї інформації (посваритися, помиритися, посперечатися, посміятися, розпитати тощо)?
- Як дізнатися, правдива інформація у вас чи спотворена?
- До яких наслідків можуть привести ваші дії?

Якщо дітей в класі багато, можна домовитися читати не всі листочки.

 Діти, дістаючи листочки з «інтернету» (коробки), вже розуміють, що інформація може бути правдивою або спотвореною. І вже при ознайомленні з текстом намагаються це зрозуміти. Якщо вони сумніваються, то мають право перепитати в «автора», чи це дійсно так. Це важливе вміння (сумніватися, перевіряти, перепитувати, шукати істину) необхідно сформувати в дітей так, щоб вони користувалися ним не тільки під час гри, а й у різних життєвих ситуаціях.

Вправа 3. «Можливості інтернету: що можна робити, не виходячи з дому»

 5-7 хв.

 групова робота.

Учитель об'єднує учнів у групи. Кожна група отримує завдання: розказати про 1-3 види діяльності, які можна вести за допомогою інтернету, не виходячи з дому.

Через 3-4 хвилини учні презентують свої відповіді.

 Учитель ставить учням додаткові питання:

- В чому переваги того, що цей вид роботи можна зробити через інтернет?
- Які небезпеки можуть очікувати на вас?
- Як уберегтися від цих небезпек?
- Який вид роботи ви б хотіли допомогти людям робити через інтернет?
- Як би ви подбали про безпеку?

Діти доходять висновку, що завдяки інтернетмережі в людей з'явилися реальні можливості виконувати певну роботу, не виходячи з дому. Але треба бути обережним, дбати про безпеку, щоб не потрапити в халепу.

Вправа 4. «Інтернет-ревізор»

 5-7 хв.

 групова практична робота.

Учитель об'єднує дітей в групи. Кожній групі пропонує картку з певною інформацією, завантаженою з інтернету та видрукованою (тему і зміст інформації підбирати відповідно до віку дітей).

 Протягом 2-3 хвилин ознайомитися з інформацією і запропонувати, як її можна перевірити на достовірність.

Якщо для дітей виявиться складним це завдання, можна зробити колективне обговорення.

З якими вміннями учні виходять із заняття:

- мають елементарні поняття про процес створення та поширення інформації в інтернеті;
- розуміють необхідність безпечної поведінки;
- розуміють важливість перевіряти отриману інформацію;
- розуміють значення можливостей інтернету для задоволення потреб людини;
- уміють комунікувати під час групової роботи.

 **ЦІКАВИНКИ ДЛЯ ДІТЕЙ ТА ВЧИТЕЛЯ**

Один з варіантів довести до свідомості дітей, що інтернетмережа - це більше ніж ігри та мультфільми, - розповісти їм, як люди використовують її можливості, щоб заробити гроші. І роблять це не тільки дорослі, а й діти.

Наприклад:

«Сьогодні існує немало способів, як заробляти в інтернеті без вкладень. Застосовуйте такі свої навички, як вміння добре писати, співати, вести блоги, озвучувати відео, вводити дані, створювати музику, фото тощо та продавайте послуги або товари, щоб заробити гроші онлайн без зайвих інвестицій.

Інтернет швидко поширюється в усьому світі, і питання: «Як заробити онлайн?» ставлять усе частіше. Блогери, домогосподарки, студенти або навіть професіонали з досить високою зарплатою постійно шукають джерела реального інтернетзаробітку з нуля. Замість того щоб витрачати час даремно, люди хочуть трохи попрацювати додатково й отримати за це пару зайвих доларів на оплату рахунків, і це добре. Усе, що вам потрібно, - правильна інформація про те, як стати онлайнним підприємцем. На жаль, саме через брак знань про легальні методи заробітку в інтернеті деякі люди стають жертвами шахраїв.

Але не хвилюйтеся, існують способи, за допомогою яких ви зможете використовувати свої навички і творчий імпульс, щоб отримувати дохід від роботи в мережі без вкладень. І сьогодні ви дізнаєтеся про декілька із них. Ви готові розпочати захопливу подорож? Поїхали!

1. Ведіть блог

Блогерство - це чудовий спосіб реально легко підзаробити.

Професійне блогерство - один із найвідоміших способів заробляти, сидячи за комп'ютером. Шукаючи в мережі, ми часто натрапляємо на блоги, де можна побачити багато реклами. У таких випадках ми, без сумніву, можемо сказати, що власник блогу отримує гроші за те, що його веде.

Існує безліч хороших і безплатних платформ, за допомогою яких можна легко створити свій блог. Після цього можете почати писати про те, що дійсно вас цікавить. Коли його трохи розкрутити (скажімо, на блог почнуть заходити 100 відвідувачів на день), потрібно буде розмістити онлайнове оголошення.

Що потрібно для професійного блогерства: хороше володіння мовою, здатність викладати свої думки цікаво, базове вміння "кодити" і знання таких технічних нюансів, як ось SEO, та дійсно добре розбиратись у темі, про яку збираєтеся писати.

2. Дизайн тем

Дизайн тем для таких платформ, як WordPress і Blogger.

Усім сайтам та блогам потрібна "тема" (чи шаблон), яка визначає їхній зовнішній вигляд. Саме тому, якщо у вас є хороше відчуття дизайну та інші необхідні навички, ви також можете стати дизайнером тем. Коли тема готова, можна продавати її на спеціальних сайтах із темами чи створити свій сайт, на якому люди будуть купувати ваші теми. Створення тем для таких платформ, як WordPress, Blogger, Joomla, Drupal та інших, - дуже прибутковий бізнес із нуля. Це заняття може доволі добре вас забезпечити.

Необхідні навички: хороший смак у вебдизайні, знання CSS, HTML, JavaScript, Photoshop та обраної платформи.

3. Онлайнові заняття

Ви можете ділитися своїми знаннями та навчати онлайн.

Так! Ви можете бути вчителем у мережі. І хороша новина в тому, що навчати можна практично всього. Тому, незалежно від ваших навичок і досвіду, ви зможете пропонувати свої заняття зацікавленим студентам.

SkillsShare - це один із сервісів, за допомогою якого можна бути онлайнним учителем. Після реєстрації ви зможете створювати курси (заняття) на будь-яку тему: кулінарія, математика, інженерна справа, дизайн, мови, та все що завгодно!

Необхідні навички: знання предмета, з якого ви викладаєте курс. Також стане в пригоді вміння працювати у Photoshop та створювати відео, адже вони допоможуть зробити ваш курс цікавішим та зрозумілішим.

4. Станьте онлайнним автором

Написання та публікація електронної книги може реально принести вам купу грошей!

Якщо у вас є цікава історія чи ви хочете поділитися своїм досвідом у формі книжки, що ж, вперед! Починайте писати. Ну хіба буває щось краще? Вам не знадобляться традиційні ручка та папір, а також будь-які інші вкладення. Станьте технологічно підкутим автором. Пишіть книжку в MS Word. Коли книжка буде готова, вам навіть не знадобиться видавець! Ви можете самі публікувати та продавати електронні книги в мережі за допомогою таких платформ, як Amazon's Kindle, Google Play Store і Apple's app store (iBooks). Продавайте як електронні, так і друковані книжки.

5. Продаж дизайнерських товарів

Ви можете продавати індивідуальні дизайнерські товари та заробляти гроші. Непогано малюєте? Чи задумувалися ви коли-небудь над тим, що ваші картини (або навіть беззмістовні ескізи) зможуть допомогти вам легко підзаробити онлайн?

Можна друкувати створені вами дизайни, малюнки чи фото на таких предметах, як чашки, футболки, сумки тощо, а потім продавати їх.

6. Почніть публікувати відео на каналі YouTube

YouTube добре платить за монетизовані відео. Створюйте цікаві ролики та заробляйте в інтернеті.

Ви гарантовано бачили більш ніж одне відео на YouTube. Це стосується всіх, хто сидить

в інтернеті! Зрештою, це найбільший у світі сервіс з обміну відео. Але тільки переглядати недостатньо. Створюйте власні відео без вкладень та діліться ними з усім світом. Ба більше, вони допоможуть вам заробляти гроші! Ви можете зняти невеликий (або й великий!) відеокліп за допомогою мобільного телефону, ручної або професійної відеокамери. Або робіть відео з картинок на комп'ютері. Або створюйте анімаційні ролики та семінари. Як тільки ви будете готові з відео, завантажте його на YouTube і монетизуйте. Під час переглядів вашого відео YouTube буде показувати рекламу та ділитися з вами прибутком».

Джерело та більше інформації  <http://lemarbet.com/ua/biznes-v-ukraine/24-sposobakak-zarabotat-v-internete/>.

Ще одна цікава тема, яку варто обговорити з учнями, - як діти застосували свої здібності та можливості і не просто заробили грошей, а стали справжніми мільйонерами.

Наприклад:  https://articles.t1.ua/biznes/sekrety_ustpihu/4646-dity-milyonery-12-urokiv-rykladiv-i-realnykh-istoriy.html.

ЗАНЯТТЯ 26. ЯК ЗАХИЩАТИ СВОЇ ПРАВА ТА НЕ ПОРУШУВАТИ ПРАВА ІНШИХ

Вправа 1. «Закони України про права дитини»

 4-6 хв.

 інтерактивна бесіда.

Учитель, спираючись на знання учнів з інших предметів, з'ясовує, які закони та законодавчі документи про права дітей вони знають. Учитель нагадує, що у квітні 2001 року Україна ухвалила Закон «Про охорону дитинства» і пропонує ознайомитися з його статтею 9 (або фрагментом):

«Стаття 9. Право дитини на вільне висловлення думки та отримання інформації

Кожна дитина має право на вільне висловлювання особистої думки, формування власних поглядів, розвиток власної суспільної активності, отримання інформації, що відповідає її віку. Це право включає свободу розшукувати, одержувати, використовувати, поширювати та зберігати інформацію в усній, письмовій чи іншій формі, за допомогою творів мистецтва, літератури, засобів масової інформації, засобів зв'язку (комп'ютерної, телефонної мережі тощо) чи інших засобів на вибір дитини. Їй забезпечується доступ до інформації та матеріалів з різних національних і міжнародних джерел, особливо тих, які сприяють здоровому фізичному і психічному розвитку, соціальному, духовному та моральному благополуччю.

Діти мають право звертатися до органів державної влади, органів місцевого самоврядування, підприємств, установ, організацій, засобів масової інформації та їх посадових осіб із зауваженнями та пропозиціями стосовно їхньої діяльності, заявами та клопотаннями щодо реалізації своїх прав і законних інтересів та скаргами про їх порушення».

Для ознайомлення можна статтю зачитати, або показати на слайді через проектор, або віддрукувати для парного чи групового розгляду.

Після ознайомлення вчитель проводить з дітьми обговорення:

- Що ви зрозуміли з цієї статті закону?
- Які слова або словосполучення виявилися для вас незрозумілими?
- Якими правами ви вже користувалися? Якими ще ні?
- Якими правами ви б хотіли скористатися?
- Чи були порушення вашого права на вільне висловлення думки або отримання інформації? Коли і як це сталося?
- Чи доводилося вам порушувати чийсь права на вільне висловлення думки або отримання інформації? Коли і як це сталося?

- Що ви порадите другові, у якого виникне ситуація з порушенням його права на вільне висловлення думки або отримання інформації?
- Про які обов'язки щодо роботи з інформацією ви б хотіли нагадати дітям?

Діти під керівництвом учителя доходять висновку, що маленькі громадяни повинні знати свої права, користуватися ними, але пам'ятати про певні обов'язки, щоб не порушувати права інших.

Вправа 2. «Авторське право»

 10-20 хв.

 моделювання ситуації.

Вправа двоетапна.

Спочатку вчитель пропонує дітям стати автором будь-якого медіапродукту (намалювати малюнок, написати оголошення, скласти невеличке повідомлення, зробити фото тощо). Презентувати свій «авторський медіапродукт» сусідові за партою (якщо в класі невелика кількість дітей, можна презентувати всьому класові). Коли учні зроблять презентацію одне одному, необхідно привітати партнера, похвалити його за створений «авторський медіапродукт».

Другий етап вправи - використання медіапродукту свого однокласника без його дозволу та присвоєння собі авторства щодо цього продукту.

Учитель просить учнів розіграти таку ситуацію: уявіть собі, що з'явилася людина, якій дуже потрібна саме така інформація, яку створили ви. Але вона з певних причин не хоче (або не може) зробити це сама. Ця людина бере ваш медіапродукт, використовує його і повідомляє всіх, що цей продукт створила вона.

Обміняйтесь у парі своїми «авторськими медіапродуктами» і розіграйте запропоновану ситуацію.

Наприклад:

- один учень сфотографував квітку на підвіконні у класі, а інший відправив цю фотографію на конкурс (як власну) і отримав приз;
- один учень намалював малюнок, а інший видав його за свій, показав учительці на уроці малювання і отримав гарну оцінку;
- один учень написав замітку про цікаву подію у класі, а інший відправив її до місцевої газети під власним ім'ям.

Обговорення після вправи:

- Як ви хотіли використати свій медіапродукт?
- Як ви себе почували, коли інший учень ваш медіапродукт «привласнив»?
- Чи будете ви відстоювати свої права на авторство? Яким чином?
- Чи доводилося вам чиїсь медіапродукти видавати за власні?
- Чи дозволили б ви використати іншій людині ваш медіапродукт, але щоб вона зазначила, що саме ви його автори?

Учитель підводить дітей до висновку, що більша частина створених медіапродуктів існує для того, щоб інші люди їх використовували. Але існує обов'язкова умова: вказати автора або джерело, звідки ви взяли цю інформацію.

Вправа 3. «Пірати в медіапросторі»

 5-7 хв.

 інтерактивна бесіда.

Учитель пропонує дітям розказати, що вони знають про морських піратів:

- Чим займаються пірати в морському просторі?
- Навіщо вони грабують інші судна?

- Куди вони дівають ті речі, які вкрали в інших людей?
- Як вони могли б придбати необхідні їм речі, не порушуючи закони та права інших людей?

Учитель розповідає, що пірати з'явилися і в медійному просторі:

- Як ви думаєте, а що крадуть пірати в медійному просторі?
- Що пірати можуть зробити з вкраденими медіапродуктами?
- Які медійні продукти треба купувати?

Учитель пояснює дітям термін «ліцензована медіапродукція» та нагадує про авторське право.

Вправа 3. «Спитай в автора»

 10-12 хв.

 практична робота.

Учитель пропонує учням оформити класну виставку дитячих авторських продуктів (малюнки, вірші, вироби, фото тощо), створити спільні композиції за згодою автора. Пояснює дітям значення терміна «співавторство». Для виставки можна взяти дитячі роботи з вправи 2 «Авторське право» або оголосити заздалегідь та попросити принести роботи з дому.

 Мотивувати дітей до складання композицій у співавторстві на взір «мій віршик і твій малюнок до нього» або «моя замітка і твоє фото до нього», і при цьому обов'язково вказати автора кожної роботи.

З якими вміннями учні виходять із заняття:

- знають власні права щодо вільного висловлювання думки і отримання інформації та закони про них;
- розуміють важливість дотримання авторського права;
- розуміють термін «піратська медіапродукція»;
- набувають уміння коректно відстоювати власні права;
- мають уміння елементарно перевіряти джерела інформації;
- розуміють значення терміна «співавторство»;
- вміють комунікувати під час групової роботи.

ЦІКАВИНКИ ДЛЯ ДІТЕЙ ТА ВЧИТЕЛЯ

Деякі цікаві факти, пов'язані з визначенням авторського права та використанням авторських медіапродуктів, зацікавлять дітей, залучать їх до обговорення, висловлювання власної думки та вмотивують на коректне ставлення до використання інформації.

Наприклад:

«Селфі мавпи: методи захисту і казуси авторських прав в інтернеті

Історія зі скандальним селфі почалася ще 2011 року, коли британський фотограф Дейвід Слейтер знімав у джунглях індонезійського острова Сулавесі. За словами фотографа, увагу мавпи привернуло власне відображення в об'єктиві. Чорна макака невдовзі заволоділа камерою та почала гратися з нею. Інші мавпи також підтримали забавку та стрибали навколо обладнання. Одна з макак випадково натиснула на кнопку й одразу увійшла в раж. Слейтер зазначає, що на момент, коли відібрав фотокамеру, на ній вже були сотні фотографій. Щоправда, більшість з них розмиті та несфокусовані.

Найкращі селфі мавпи, де вона дивиться прямо в об'єктив та «скалить зуби» миттю облетіли весь світ.

Три роки по тому фото потрапило до Wikimedia Commons (ресурс, на якому розташовано безліч фотографій та відео з відкритим суспільним доступом), і хтось виклав фотографію на сторінці Celebes crested macaque. Тоді фотограф Дейвід Слейтер звернувся до Wikimedia з вимогою прибрати фото зі сторінки, бо відкритий доступ до цієї роботи ставить під загрозу його прибуток.

У Вікімедії прибрати фото відмовились, мотивуючи це тим, що технічно знімок зробила

сама макака, а що на тварин не розповсюджується право інтелектуальної власності, то фото залишатиметься у вільному доступі.

Слейтер погрожував відсудити у Вікіпедії 10 тис. фунтів. За його словами, одна лише подорож коштує понад 2 тис. фунтів, а один хороший знімок - автопортрет макаки потенційно такий - приніс би йому до 10 тис.

Американський адвокат Крейг Бейкер сказав, що якщо Слейтерові вдасться довести, що він доклав креативних зусиль до створення композиції (обирав необхідний ракурс, визначав, що має входити до кадру, а що - залишатися поза ним, чекав на належне освітлення та налаштовував експозицію), то в нього буде шанс виграти справу. Та Слейтерова проблема полягала в тому, що він на кожному кроці розповідав, що не контролював фотоапарат, коли з ним бавилися мавпи.

Пізніше до суперечки приєдналися зоозахисники з організації PETA, а на початку вересня 2017 суд усе ж таки визнав Слейтера власником селфі мавпи. При цьому він погодився перераховувати зоозахисникам чверть доходів від продажів цих фото.

«Happy Birthday to You»

Той факт, що пісню «Happy Birthday to you», яку раз на рік обов'язково виконує майже кожен громадянин світу, можна без зважання на право інтелектуальної власності співати тільки у приватних колах, для багатьох її шанувальників виявиться справжньою несподіванкою. Якщо ж комусь закортить виконати її на сцені або в телефілі, то доведеться платити «Warner Music Group», яка на одному утриманні копірайту на найпопулярнішу англійську пісню заробляє до \$ 2 млн на рік. Хоча, що найцікавіше, справжнє походження пісні й досі однозначно не встановлено.

Джерело:  <https://platfor.ma/magazine/text-sq/media-innovations-lab/monkey-selfie/>.

ЗАНЯТТЯ 27. Я – КІБЕРПОЛІЦЕЙСЬКИЙ

Вправа 1. «Хто такі кіберполіцейські»

 5-7 хв.

 інтерактивна бесіда, повідомлення.

Учитель залучає учнів до спілкування про людські чесноти та їх порушення:

- Як ви розумієте слова «чесність», «порядність»?
- Чи добре дружити, спілкуватися з чесними та порядними людьми? Чому?
- Чи всі люди чесні та порядні? Чому?
- Які почуття викликають у вас люди, які намагаються обманювати інших?
- Чи доводилося вам ставати жертвами шахраїв?

Учитель розповідає, що дійсно, на жаль, існують люди, які не дотримуються законів і правил, обманюють інших. Розгляданням таких справ займається поліція.

Але в останній час з'явилося багато шахраїв, які обманюють людей у медіапросторі. Через це з'явився, навіть, новий термін - кіберзлочин.

Кіберзлочин - це злочин, скоєний у віртуальному просторі, тобто в інформаційному просторі, створеному за допомогою комп'ютерів, де містяться особисті дані користувачів. До кіберзлочину можна віднести зламану сторінку в соцмережі або зламаний телефон, вкрадені паролі від банківських карт або втручання в роботу системи банків. При цьому цілі таких злочинів можуть бути найрізноманітнішими: вкрасти гроші з тієї ж банківської карти або, зламавши телефон відомої людини, викласти її особисті фотографії в інтернет, вкрасти документи або розмовляти з людиною телефоном, назвавшись не своїм ім'ям.

Для виявлення кіберзлочинців в Україні, як і в багатьох інших країнах, працюють кіберполіцейські.

Які ж злочини розкривають кіберкопи:

- скімінг - незаконне копіювання чипів банківських карток;
- кеш-трепінг - викрадення готівки з банкомату, коли на нього встановлюють спеціальну накладку;
- кардінг - використання грошей з вашої картки, яке ви не підтверджували;
- фішинг - виманювання у користувачів інтернету їхніх логінів та паролів до електронних гаманців, сервісів, онлайн-аукціонів;
- онлайнове шахрайство - коли ви щось купуєте в інтернеті, а те «щось» вам не присилають;
- боротьба з піратством тощо.

! Необхідно підвести дітей до висновку, що їхнє перебування в медіапросторі може бути небезпечним. Тому обов'язково необхідно дотримуватись певних правил. Медіапростір, як і будь-який простір, таких правил потребує (згадайте правила дорожнього руху, поведження в школі, поведження на воді чи в лісі, при користуванні газом тощо). Спеціалісти різних напрямків часто приходять до школярів (або запрошують їх до себе), щоб навчити їх убезпечувати та піклуватися про власне життя і здоров'я (згадайте таких, якщо ваші учні з ними спілкувалися). Напевне, настане час, коли і кіберполіцейські підуть у школи до дітлахів. А сьогодні у школярів є можливість самим спробувати себе в такій новій, незвичній ролі.

Вправа 2. «Я - кіберполіцейський»

 20-25 хв.

 рольова гра, робота в групах.

Учитель об'єднує дітей в групи. Це - команди кіберкопів (кіберполіцейських), які ходять до школярів, щоб навчити їх правил безпечного поведження в інтернетпросторі. Кожна група отримує завдання розробити 1-2 таких правила безпеки дітей і провести навчання за ними для своїх однокласників. Під час роботи учнів, учитель спілкується з ними і контролює, щоб правила не повторювалися.

! Учні застосовують вже здобуті знання з занять з інформатики та власний життєвий досвід, щоб такі правила скласти. Якщо учням важко це зробити, вчитель пропонує підготовлені ним та роздруковані правила, а учні їх використовують для проведення навчання своїх однокласників.

Наприклад:

1. Нікому без дозволу батьків не давати особистої інформації: домашньої адреси, номера домашнього телефона, робочої адреси батьків, їхнього номера телефона, назви й адреси школи.
2. Якщо знайдете якусь інформацію, що турбує вас, негайно сповістіть про це батьків.
3. Ніколи не погоджуватися на зустріч з людиною, з якою ви познайомилися в інтернеті. Якщо все ж таки це необхідно, то спочатку потрібно спитати дозволу батьків, а зустріч повинна відбутися в громадському місці й при батьках.
4. Ніколи не відправляйте свої фотографії або фотографії членів своєї сім'ї іншим особам через інтернет або поштою, не проконсультувавшись попередньо зі своїми батьками.
5. Не відповідати на невиховані та грубі листи. Якщо одержите такі листи не з вашої вини, то сповістіть про це батьків, нехай вони зв'яжуться з компанією, що надає інтернетпослуги.
6. Розробити з батьками правила користування інтернетом. Особливо домовитися з ними про прийнятний час роботи в інтернеті і сайти, на які ви збираєтеся заходити.
7. Ніколи не користуйтеся в інтернеті тим, що коштує грошей, не спитавши перед тим дозволу своїх батьків.
8. Добре поведіться в інтернеті та не робіть нічого, що могло б образити або роздратувати інших людей, не робіть того, що незаконно.
9. Не давати нікому, крім батьків, свої паролі, навіть найближчим друзям.
10. Не робити протизаконних вчинків і речей в інтернеті.

! Закінчити вправу необхідно розмовою про переваги «живого» спілкування з друзями над віртуальним. Учитель запрошує дітей подумати і розповісти, що можна зробити, коли твій друг поряд з тобою.

☑ ЦІКАВИНКИ ДЛЯ ДІТЕЙ ТА ВЧИТЕЛЯ

Перед тим як розпочати рольову гру, вчитель може запропонувати учням переглянути тематичні мультфільми та ролики.

Наприклад:

«Безпека дітей в інтернеті»  <https://www.youtube.com/watch?v=dJn2g2zxOik>.

З якими вміннями учні виходять із заняття:

- розуміють небезпеки оприлюднення в інтернет особистої інформації;
- можуть визначити правила безпечної поведінки в інтернеті та презентувати їх одно-класникам;
- називають варіанти альтернативного «живого» спілкування дітей;
- уміють поважати інтереси інших людей;
- мають уміння етично поводитися при реальному та віртуальному спілкуванні.

МОДУЛЬ 6. РЕКЛАМА У ЖИТТІ СУЧАСНОЇ ЛЮДИНИ

ЗАНЯТТЯ 28. РЕКЛАМО, ПОКАЖИСЯ!

Необхідне обладнання: картка «Реклама», рекламні оголошення.

ДЛЯ УЧИТЕЛЯ

Здатність вибирати інформацію з нових та традиційних медіа необхідна умова свідомої участі в житті інформаційного суспільства. Вміння відрізнити нейтральну інформацію від повідомлень, основне завдання яких переконати тебе в чомусь.

Важливо усвідомлювати в яких випадках ми маємо справу з рекламою. Зокрема, це стосується дітей та підлітків, оскільки маркетинг для дітей - це галузь рекламної індустрії з найбільшим доходом. Медіа також повинні чітко інформувати про рекламний контент та не вводити в оману свою аудиторію.

Реклама - це форма комунікації, спрямована на переконання аудиторії придбати продукти, ідеї чи послуги. Реклама орієнтована на те, щоб привернути увагу потенційного покупця і сформувати в нього бажання купити чи скористатися товаром або послугою. Реклама часто використовує психологічний тиск (наприклад, заклик до почуття неадекватності, якщо він не стане власником рекламованого) на споживача

Рекламодавець оплачує рекламу на вибраних носіях. Він також бере на себе відповідальність за це - реклама повинна бути не тільки творчою та сучасною, але й відповідати законам та етичним стандартам. Існують форми реклами, які відрізняються від звичних. Посеред них: спонсорство, розміщення продукту, продаж телепрограм, а також спам.

Споживачі мають бути проінформані за допомогою різноманітних позначень про те, що це саме реклама, а не контент, створений журналістом чи автором. Реклама без чіткої ознаки (відповідний графічний символ, анотація, спеціальний заголовок) - це прихована реклама. Прихована реклама, є, так званим, актом недобросовісної конкуренції. Сьогодні інтернет дозволяє рекламодавцям створювати нові способи доставки рекламних повідомлень. Це безпосередньо пов'язано з проблемою конфіденційності в інтернеті. Рекламні сервери - це програми, які використовують маркетингові компанії, які аналізують, що ми робимо в інтернеті. Завдяки цьому вони розміщують рекламу, яка нас цікавить, на сторінках, які ми відвідуємо, підвищуючи їхню ефективність.

Окрім комерційної реклами, існує соціальна реклама - інформація будь-якого виду, розповсюджена в будь-якій формі, яка спрямована на досягнення суспільно корисних цілей, популяризацію загальнолюдських цінностей і розповсюдження якої не має на меті отримання матеріального прибутку.

В період виборів ми маємо справу з політичною рекламою, яка використовується для заохочення електорату голосувати за представників тієї чи іншої політичної сили. Її основною метою є створення привабливого образу політика.

ДЛЯ УЧНЯ

Чому якісь товари чи послуги рекламуються на телебаченні, радіо та в газетах? Зрештою, як у фільмах, в них грають актори, а в газетах рекламні тексти та фотографії відмінні від іншої інформації. Рекламні оголошення не стільки повідомляють, що такий товар існує, скільки заохочують придбання цього товару. Саме тому вони відокремлені від інших повідомлень і програм позначкою «реклама» чи «на правах реклами».

Також, ви неодноразово бачили великі екрани з назвами фірм на матчах або банери на фестивалях, парасольки з логотипами в кафе, певні марки автомобілів у фільмах, книгах тощо, телевізійні програми, що пропонують шопінг - це також реклама.

Вправа 1

 15 хв.

 групова робота.

За тиждень до занять попросіть учнів, переглядаючи різну пресу (газети, щотижневики, кольорові журнали, телевізійні програми), вирізати 3-4 реклами. Підготуйте кілька ваших власних оголошень, бажано тих, що нагадують пресу чи наукові статті, або ті, які поєднуються з графічним розташуванням в газеті (для того, щоб важко визначити, чи це реклама на перший погляд).

Розподіліть учасників та учасників на групи з трьох. Попросіть їх дивитися пресу, і позначити маркерами рекламні об'яви. Попросіть кожен групу презентувати 1-2 зразки знайденої реклами.

Підбивайте підсумки, звертаючи увагу на:

- оголошення, яке претендує на інший зміст, тобто маскується під нейтральну інформацію;
- позначення спеціального місця розташування реклами, наприклад, під заголовком "РЕКЛАМА";
- переконливий характер реклами.

Вправа 2

 15 хв.

 робота в групах.

Розділіть учасників та учасників на групи з 3 осіб. Надайте кожній групі друковану картку "Реклама". Попросіть групи ознайомитись із прикладами повідомлень і визначити, чи є вони рекламою, чи ні.

КАРТКА «РЕКЛАМА»

Приклад 1. Вітаємо! Ви виграли приз! Кожну середу ми сліпим жеребкуванням вибираємо одного користувача порталу, який стає нашим щасливим переможцем. Сьогодні ним стали ви! І ось ваша нагорода: остання модель смартфона. Ви маєте хвилину на всі дії. Інакше, ми надамо приз іншому користувачеві. Як отримати нагороду: крок 1: Натисніть, щоб відповісти на простий тестовий запит. Це займе всього 1 хвилину. Крок 2: якщо ви правильно відповіли, введіть свій номер телефону, щоб дізнатися як отримати нагороду.

Приклад 2. Ви отримали MMS від незнайомця, якщо ви хочете дізнатися, що це таке, надішліть безкоштовне текстове повідомлення на номер ХУХ.

Приклад 3. Ви отримали повідомлення від користувача порталу X, якщо ви хочете його прочитати, увійдіть до системи.

Приклад 4. Ви хочете дізнатися, що вас чекає у 2019 році? Надішліть SMS-повідомлення "ТАК" на номер XYZ.

 Які з наведених вище прикладів є прикладами рекламних оголошень?

Приклад 1 ТАК НІ

Приклад 2 ТАК НІ

Приклад 3 ТАК НІ

Приклад 4 ТАК НІ

Чому наведені вище приклади можна зплутати з нормальним вмістом і не розпізнати, що це реклама?

Обговоріть з учнями, як зразки реклами з Картки "прикидалися", що вони не реклама?

Як ви розпізнавали рекламу?

Вправа 3

 5 хв.

 гра-руханка.

Спробуйте пояснити дітям, що не все, що представлено в рекламі, є найкращим, що світ в ній ідеалізований і часто не відповідає дійсності. Також вам не завжди протрібно те, що показує реклама. Кожного разу, коли ви «піддаєтеся» рекламі, запитаєте себе, чи дійсно вам потрібно те, що рекламується.

Роздайте кожній дитині по кубіку. Лунає музика і діти рухаються з кубиками в руках. Коли музика змовкає, діти зупиняються і мають зобразити рекламну сценку «Реклама цегли», себто бути веселими, щасливими і усміхненими і розмістити кубик так, щоб «цеглу» було гарно видно.

Обговоріють з дітьми, що коли вони просто рухалися, то не завжди усміхалися і намагалися виглядати привабливо. Відповідно і в рекламі ми маємо справу з прикрашенням.

З якими вміннями учні виходять з уроку:

- можуть відрізнати рекламу від іншого контенту;
- знають, що реклама має за мету переконати;
- усвідомлюють, що рекламне оголошення має бути чітко позначено і відділено від іншому контенту в медіа.

ЗАНЯТТЯ 29. МАНІПУЛЯЦІЯ

Необхідне обладнання: папір для малювання плакатів, олівці, клей.

ДЛЯ УЧИТЕЛЯ

Залежно від цілей і функцій медіа повідомлення можна розділити на:

Інформація. Вона розширяє діапазон знань одержувача. Ми зустрічаємося з нею під час перегляду інформаційних повідомлень або у документальних фільмах. Журналісти, що надають інформацію, повинні намагатися бути неупередженими та чесними - слідувати журналістським принципам етики, надаючи достовірні відомості. Тим не менше, ми рідко зустрічаємося з інформаційним повідомленням у чистому вигляді. На їх контент часто впливає, скажімо, редакційна політика медіа, яке його передає.

Думки. Вони інформують про думку автора на певну тему і, зазвичай, формують точку зору одержувачів. Найчастіше представлені у формі журналістики. Наприклад, огляди - тексти, які допомагають читачам приймати рішення. Однак лідери думок, оглядачі належать до тих, хто формує уявлення і погляди одержувачів.

Переконання. Вони повинні переконати аудиторію діяти певним чином. Це, наприклад, реклама, маніфестації чи оголошення про вибори. Медіа використовують різні методи переконання. Переконливі повідомлення рясніють елементами інформації та думок - в рекламі актори грають експертів, які повідомляють про результати різних досліджень а політики приходять із роздруківками даних для обговорення на телебачення.

Маніпуляції. Це повідомлення, цілі яких приховані від одержувачів. Їх відправники бажають сформувані помилкове враження на одержувача, так ніби їх заява була інформацією чи думкою. Будьте особливо пильними, коли не впевнені, яка справжня мета відправника.

При отриманні та створенні повідомлень пам'ятайте, що поєднання цим типів є нормальним явищем, хоча часто несприятливим для одержувачів. Добре, коли інформація залишається об'єктивною, а автор думки підкреслює її суб'єктивізм.

ДЛЯ УЧНЯ

Кожного дня до нас надходять багато повідомлень. Вони мають різні цілі, зміст і форму. Ви повинні знати, які з них були створені, щоб дати нам деякі знання, корисну інформацію, і які є рекламою товарів або послуг.

Вправа 1

 10 хв.

 розмова.

Попросіть учасників та учасників розказати, що таке реклама, де ми її можемо зустріти? Напишіть відповіді на дошці (телевізор, Інтернет, радіо, вулиця). Скажімо, що серед вуличної реклами ми часто бачимо таку, яка розміщені на плакатах. Вони барвисті, наповнені фотографіями та привабливими написами. Але чи є всі плакати є рекламними? Зверніть увагу, що деякі плакати призначені лише для надання нам певної інформації. Наприклад, такі, де розміщена карта вулиці. Наведіть приклади інформаційних плакатів, які ми зустрічаємо в школі. (наприклад, інформація про шкільний бал, конкурс мистецтв або святкування Дня Землі).

Вправа 2

 10 хв.

 групова робота

Розподіліть учнів на чотири групи. Запропонуйте кожній з них створити плакат.. Розподілити необхідні матеріали. Підкресліть, що плакати мають бути дуже барвистими, але також розбірливими, щоб ви могли чітко бачити, що на них.

Надайте всім групам надруковані або переписані слогани, які мають бути зображені на плакатах. Прочитайте їх кожній групі, якщо це необхідно. Скажіть, що плакати можуть бути подавати малюнки, наклейки, зображення, які ілюструють даний слоган.

Група 1.

Пийте газований напій «Живчик», і у вас будуть найкращі красиві посмішки.

Група 2.

Шоколад «Кіндер» такий ніжний, як мамина ласка для дітей.

Група 3.

Коли ти зїдаєш забагато шоколаду, то я дуже хворію потім. Твій животик.

Група 4.

Кожен день я псую твої маленькі маленькі зубки, тому що не люблю коли вони здорові і білі. Просто Живчик.

Попросіть кожну групу представити свій плакат і повісити його у видимій частині, щоб плакати груп I та III, а також плакати груп II та IV висіти поруч. Запитайте, що ми дізнаємося з цих плакатів. Вони надихають нас? Яка інформація викликає сумніви учасників та учасників і чому? Що вони змінили б? Коли учасники звертають увагу на суперечливу та неправдиву інформацію, що з'являється на плакатах, зверніть увагу, що не кожне оголошення можна сприймати як правду, варто дотримуватися принципу обмеженої довіри, а не вірити в все, що показують рекламодавці.

Вправа 3. Рекламуємо все

 15 хв.

 робота в парах.

Попросіть учасників стати у пари і вибрати будь-яку річ, яка знаходиться в кімнаті, наприклад, светр друга, горщик квітів, стілець. Кожна пара спочатку описати цю річ нейтрально і інформативно, а потім рекламувати її. Запропонуйте кільком бажаним парам представити результати своєї роботи: стоячи біля обраної речі, або встановивши її в центрі кімнати, представити її двома способами (з інформаційної та рекламної сторони). Звертайте увагу на фрази, характерні для реклами ("тільки зараз", "тільки з нами", "єдиний, як...", "сьогодні найдешевший", "унікальна можливість" тощо). Попросіть глядачів знаходити їх у виступах інших учнів.

З якими вміннями учні виходять із заняття:

- можуть розрізнати інформацію від повідомлень, які мають за мету переконати;
- знають, що таке реклама, і що вона лише позитивна щодо того предмету, який вона рекламує;
- розрізняють рекламу в пресі, інтернеті, вуличну та телевізійну.

ЗАНЯТТЯ 30. РЕКЛАМА І ЦІННОСТІ

ДЛЯ УЧИТЕЛЯ

Всі медіаповідомлення створюються з певною метою. Вони часто використовуються для досягнення поставлених цілей, таких як залучення клієнтів або глядачів.

У більшості оголошень їх мету легко ідентифікувати. Їхні творці піклуються про створення враження, що при покупці даного товару ми отримуємо любов, повагу або сімейне щастя. Поєднання даного продукту з деякими позитивними ідеями означає, що під час вибору споживача споживач стає володарем всього означеного.

В залежності від цільової групи, на яку вони орієнтовані, реклама переслідує різні цілі. Шкільна молодь особливо чутлива до рекламних повідомлень. Діти часто ще не розвинули критичне сприйняття: вони часто не можуть дистанціюватися від уявлень про соціальний успіх. Тому, особливо в цьому віці, варто вказувати на небезпеку магії реклами.

Як ви розкриваєте приховані значення?

Вивчіть форму повідомлення. Як це виглядає? Які кольори, шрифти, кадри, фон були використані? Дія динамічна чи заспокійлива? Який настрій (наприклад, серйозність чи задоволення) викликає комбінацію використуваних елементів?

Вивчіть вміст повідомлення. До яких стереотипів він апелює? Як представлені люди та події?

Зважайте на чому ґрунтується надійність повідомлення. Чи використовувався зразок інтерв'ю з фахівцем (наприклад, косметологом, стоматологом тощо)? Або, можливо, ви чуєте вілгуки задоволених споживачів?

Які терміни та оцінки були використані (наприклад, такі прикмети, як "великий", "професійний")?

Підсумуйте свої спостереження. Які значення пов'язані з окремими елементами повідомлення? Які цінності подані як найважливіші? Якому одержувачу адресоване це повідомлення?

ДЛЯ УЧНЯ

Мета реклама - переконати вас купувати товар. З цією метою пов'язується багато різних речей, які ви хочете отримати. Наприклад, реклама солодоців представляє групи весело граючих дітей. Спостерігаючи за ними, можна подумати: "Було б приємно мати таку групу веселих друзів! Здається, що це реклама обіцяє, що бачення стане реальністю, якщо ви просто купуєте продукт.

Речі, які здаються хорошими або привабливими для нас, називаються цінностями. Наприклад, щастя, радість, багато гарних друзів, бути здоровими.

Як усвідомити, що просуває реклама?

Подивіться, як це виглядає. Які кольори, кадри, звуковий фон? Який настрій (наприклад, серйозність чи задоволення) викликає?

Яка історія розповідається? Які герої використовують рекламований продукт?

Хто впливає на вас, щоб скласти враження про надійність? (Наприклад, лікар що говорить про ефективність препарату).

Якими термінами представляється продукт? (Наприклад, чудовий, найефективніший, інноваційний.)

Підсумуйте свої спостереження. Що найважливіше у повідомленні?

Чим більше популярна програма чи стаття, тим більше реклами супроводжують їх. Видавці намагаються створити привабливий контент, щоб залучити якнайбільше одержувачів. Тоді вони можуть зацікавити більше рекламодавців. Рекламодавці платять видавцеві більше за просування реклами чи місця в газеті чи в інтернеті, чим більше одержувачів залучає видавець до перегляду чи прочитання рекламного повідомлення.

Реклама атакує нас з усіх боків. Іноді важко сказати, не думаючи, чому деякі оголошення є переконливими для нас, а інші - ні. Ми рідко задаємося питанням, які саме цінності, близькі нам, використовують творці реклами. Цей урок допоможе нам аналізувати цілі рекламних повідомлень.

Вправа 1



5 хв.



розмова.

Запитайте учнів, яка їх улюблена телевізійна реклама (або рекламний щит).

Що творці реклами зробили, щоб краще продати продукт?

Чи реклама стосується того, що є найдорожчим і найважливішим для людини?

Наприклад, для матері, найважливішим є здоров'я дитини, для молоді дуже важливо, як вона виглядає.

До яких цінностей звертаються рекламодавці в вашій улюбленій рекламі?

Вправа 2

 25 хв.

 сценки.

Розподіліть учнів на чотири групи. Кожна має створити рекламу одного товару. Вони мають 10 хвилин на підготовки сценки реклами. Тоді групи показують свою рекламу іншим.

Підготуйте сцену, яка буде рекламою продукту, який ви виберете. Ваша мета полягає створити такий рекламний слоган (короткий девіз, щоб продукт купував якомога більше людей).

Поради для творців реклами:

1. Подумайте, хто є одержувач продукту та хто його купує. (Якщо це дитячий продукт, батьки повинні купувати його в будь-якому випадку, адже дитина може тиснути на батька).
2. Які цінності важливі для одержувачів?
3. В що найбільше вірить одержувача?
4. Пам'ятайте, що рекламний слоган не може брехати, наприклад, ви не можете це сказати шоколадка не містить цукру. Проте, можна сказати, що зараз менше цукру, ніж будь-коли.
5. Пам'ятайте, що більшість людей хочуть бути здоровими, щасливими та багатими.
6. Реклама повинна тривати близько 15-30 секунд.

Продукти на вибір:

1. Молодіжний велосипед "Юко", модель МТХ 128, сталевий каркас 24 ", 18 передач
2. Шоколадний горіховий батончик "Рощен"
3. Вода з полуничним ароматом "Водолій" у пляшці з мундштуком для малих Дітей.
4. Остання колекція молодіжного одягу від компанії "Адідас".
5. Вітаміни Vitamex для дітей

Підбийте підсумки. Дозвольте учасникам сказати, до яких цінностей апелювали їхні колеги, коли створювали рекламу. Нарешті, підкресліть, що іноді важко відрізнити рекламу від іншої інформації, тому що буває, що вона приймає форму спонсорованої статті (яка виглядає як інші статті в газеті), розміщення продукту (продукт з'являється у фільмі чи серії як елемент декору або антураж героїв), листівка, яка на перший погляд здається інформативною тощо. Обговоріть, чи учасники зустрічалися з прихованою рекламою.

Вправа 3. Про що реклама?

 10 хв.

 самостійна робота

Ця вправа формує критичне ставлення до рекламної продукції. Групи отримують листівки з рекламою. Учитель пропонує учасникам відповісти на запитання:

- Навіщо створили цю рекламу?
- Чому це рекламується?
- Кому ця реклама корисна?
- Кому реклама зашкодить?
- Що ви додали б до реклами та з якою метою?

Відтак, учні мають створити антирекламу кожної події чи товару, який рекламують на листівках, та презентувати антирекламний сюжет.

Вправа 4. Що приховує реклама?

🕒 10 хв.

⚙️ групова робота.

Учитель пропонує учням пригадати, на яку рекламу вони звертають увагу, яка захоплює і приваблює їх. Наприклад, рекламне гасло заманює: «Купіть зубну пасту. Матимете ще й подарунок».



До дошки прикріплені два аркуші з написами: «Ознаки, що привертають увагу» та «Пріоритети споживачів». Двом групам ведучий пропонує записати ознаки пасти, які привертають увагу, двом групам - ознаки, яким віддають перевагу споживачі.

Результати можуть виглядати ось так:

Приховані ознаки:

- термін придатності
- поради стоматолога
- ціна
- натуральні компоненти
- якість матеріалів.
- Привабливі ознаки:
- фірма
- світовий бренд
- смак
- запах
- колір
- вигляд упаковки

З якими вміннями учні виходять із заняття:

- знають, що медіаповідомлення формують цінності;
- усвідомлюють, що не вся інформація, яка міститься в рекламі, спонсорованих статтях та інших повідомленнях, є достовірною;
- можуть аналізувати медіаповідомлення і виявляти наміри відправника.

Під час підготовки використані матеріали порталу <http://edukacjamedialna.edu.pl/lekcje>.

Матеріали створені на базі Компетенційного каталогу, розробленого в рамках проекту Digital Future/

Я У МЕДІАПРОСТОРИ

3-й рік вивчення

Модуль 1. ОРІЄНТАЦІЯ В СУЧАСНОМУ ІНФОРМАЦІЙНОМУ ПРОСТОРИ

ЗАНЯТТЯ 1. ІНФОРМАЦІЯ – ВОЛОДАРКА СВІТУ. ПРАВА ДІТЕЙ В ІНФОРМАЦІЙНОМУ ПРОСТОРИ

Необхідне обладнання: малюнок метелика, картинки носіїв інформації (люди, телевізор, радіо, рекламні плакати, написи на магазинах тощо), картки з інформацією для роботи в групах, аркуші паперу А-4, маркери, кольорові олівці.

Вправа 1

 10 хв.

 дослідження- спостереження «Слідчий».

Вчитель, створює атмосферу казковості, чим мотивує учнів до сприйняття нових знань, спираючись на життєвий досвід дітей проводить дослідження-спостереження. Він розповідає, що на заняття залетів метелик, який зовсім не розуміє де він, яка пора року, чи треба йому вже готуватися до зими чи ще все літо попереду і можна насолоджуватися теплом? Пропонує учням уявити себе слідчими й уважно вивчити всі речові докази, які оточують їх.

 Запитання:

1. Чи досить наших знань для допомоги метеликові?
2. Які знання нам стануть у пригоді? (*Знання, здобуті на заняттях з природознавства*).
3. Яка пора року? Що вказує на це? (*Тепер осінь, тому що вже розпочалися заняття в школі, зібрано урожай на городах, день коротшає*).
4. Яка погода надворі? Звідки дізналися? (*Дивлячись у вікно, спостерігаючи за сонцем; відчували прохолоду, коли йшли вранці до школи, слухали прогноз погоди на радіо чи телебаченні*).
5. Який сьогодні день тижня, число, місяць?
6. Де перебувають усі учні?
7. Що робити метеликові зараз? Звідки знаєте про це? (*Метеликові потрібно шукати місце для зимівлі. Знання про це здобули на заняттях у школі, читаючи книжки, переглядаючи дитячі програми*).

Учитель підводить дітей до розуміння того, що інформація оточує нас звідусіль: про погоду ми можемо дізнатися з певних ознак, гуляючи на подвір'ї або виглянувши у вікно: якщо світить сонце - це день, якщо місяць або темно -ніч; спостерігаючи за висотою сонця на небосхилі можна визначити, котра година, за кольором листя на деревах - визначаємо пору року, заглянувши в щоденник або календар визначимо день тижня та числом, за запахом можна здогадатися, що на обід в їдальні. Прочитавши книжку або відшукавши інформацію в інтернеті, дізнаємося про життя комах і зможемо допомогти метеликові.

Усю цю інформація сприймають очима, носом, вухами, шкірою - на дотик.

Метелик подякував дітям за допомогу й нові знання, й полетів шукати домівку - шпаринку для зимівлі.

ВИСНОВОК: інформація оточує нас скрізь, треба бути спостережливим і вміти нею користуватися.

Вправа 2

 5 хв.

 бесіда.

Учитель пропонує дітям згадати, про що вони дізнаються, коли йдуть зранку дорогою до школи. Далі запитує, звідки вони про це змогли дізнатися.

Ми отримуємо різну інформацію і з різних джерел, навіть якщо не звертаємо на неї уваги. Звук коліс машин попереджають нас про необхідність бути уважними, різкий вітер - про погіршення погоди, рекламні повідомлення - про можливість придбати якийсь товар, книжки - про історичне минуле, фото світлини, фільми -- про якісь значні події в житті; знання, здобуті в школі, університеті - допоможуть обрати професію; життєвий досвід дозволяє діставати бажане.

Але чи вся інформація вам потрібна? Ні, не вся.

Є інформація, що корисна саме для вас. Про що вона може бути? Про школу, їжу, ваші вподобання, сім'ю, рідних. Це - особиста інформація.

Але є багато інформації, що може дати користь багатьом людям. Про що вона може повідомляти? Про погоду, події в місті, країні. Це - загальна інформація.

Вправа 3

 10 хв.

 групова робота

Дітям роздають картки із різною інформацією, масовою та особистою, але розрізаною на речення.

 Рухаючись, знайти пару і скласти речення по порядку. Пояснити, яка інформацію відтворена - особиста чи масова - і пояснити чому так вважають? Перемагає та група, яка швидше склала і пояснила свій вибір.

У нас навіть ухвалений Закон України «Про захист персональних даних» від 1 червня 2010 р. № 2297-VI.

Картка 1

1. Семененко Ігор Павлович народився 20 червня 1990 року.
2. Місце народження: Дніпропетровська обл., с. Веселе.
3. Мешкає за адресою: вулиця Зелена, 12.
4. У сім'ї є ще дача і машина.
5. Отримує заробітну плату - 9000 гривень.
6. Пароль від сторінки у фейсбуці - 2154.
7. Пароль карти кредитної - 124578.
8. Ігор Павлович вірує в Бога.
9. Навчався у Веселівській школі № 1.
10. У школі мав такі оцінки: математика - 6 балів, мова -10 балів.

Картка 2

1. Місто Київ розташоване на півночі України.
2. Площа міста 836 км².
3. Довжина вздовж берега - понад 20 км.
4. Київ здавна стояв на перетині важливих шляхів.
5. Ще за Русі важливим був легендарний «Шлях варягів» .
6. Нині Київ перетинають міжнародні автомобільні та залізничні шляхи.
7. Рельєф Києва сформувався на межі Наддніпрянської височини.
8. Більша частина міста лежить на високому (до 196 метрів над рівнем моря) правому березі Дніпра - Київському плато.
9. Менша частина Києва лежить на низинному лівому березі Дніпра.
10. Житлові квартали міста оточує суцільне кільце лісових масивів.

Вправа 4



15 хв.



групова робота.

Кожна група отримує картки із текстами. Завдання: прочитати повідомлення, передати його зміст за допомогою малюнка або схеми і пояснити товаришам.

Картка 1

Закон України. Стаття 9. Право дитини на вільне висловлювання думки та отримання інформації.

«Кожна дитина має право на вільне висловлювання особистої думки, формування власних поглядів, розвиток власної суспільної активності, отримання інформації, що відповідає її віку. Це право включає свободу розшукувати, одержувати, використовувати, поширювати та зберігати інформацію в усній, письмовій чи іншій формі, за допомогою творів мистецтва, літератури, засобів масової інформації, засобів зв'язку (комп'ютерної, телефонної мережі тощо) чи інших засобів на вибір дитини. Їй забезпечується доступ до інформації та матеріалів з різних національних і міжнародних джерел, особливо тих, які сприяють здоровому фізичному і психічному розвитку, соціальному, духовному та моральному благополуччю.

Діти мають право звертатися до органів державної влади, органів місцевого самоврядування, підприємств, установ, організацій, засобів масової інформації та їх посадових осіб із зауваженнями та пропозиціями стосовно їхньої діяльності, заявами та клопотаннями щодо реалізації своїх прав і законних інтересів та скаргами про їх порушення.» [це вже було в іншому розділі]

Картка 2

Особам з особливими освітніми потребами забезпечується право на навчання за допомогою найбільш доступніших для таких осіб мов, методів і способів спілкування, зокрема навчання жестовою мовою, шрифтом Брайля.

Картка 3

Усе на світі має свого автора. Конструкція Ейфелевої вежі, текст п'єси «Лісова пісня», музика гімну України - усе має своїх творців, а кожен з них свої законні права. Цю сферу іменують авторським правом. Авторське право - це набір таких виключних правил, які дозволяють авторові отримувати соціальні й матеріальні блага від результатів своєї творчості.

Найпоширеніші види порушень авторських прав в інтернеті: незаконне відтворення і копіювання музичних, художніх, літературних творів чи комп'ютерних програм без попереднього надання на це згоди автором чи правовласником. Це порушує матеріальні права авторів. Крім того, дедалі популярнішим стає плагіат, що порушує матеріальні і нематеріальні права авторів. Відповідно до Закону України "Про авторське право і суміжні права" компенсація за порушення авторських прав становить від 12 тисяч до 50 тисяч гривень".

Картка 4

Плагіат та піратство

Кримінальний кодекс встановлює відповідальність за порушення авторських і суміжних прав у статті 176; відповідальність настає за незаконні відтворення, розповсюдження чи інше використання творів, які являють собою об'єкт авторського права, без дозволу авторів, якщо ці дії спричинили значну шкоду (понад 20 неоподатковуваних мінімумів доходів громадян).

Плагіат порушник привласнює чужі ідеї, роботи, твори і видає їх за свої. Насамперед він має на меті створ у свідомості споживача зв'язок між ним та об'єктом інтелектуальної власності, права на який порушує. Він бажає, б споживачі ідентифікували його.

Піратство - копіювання, розповсюдження чужих матеріалів як з метою отримання прибутку (продаж контрафактної продукції в магазинах, або з рук), так і без (розповсюдження копій фільмів, музичних композицій, відеоігор, програмового забезпечення через локальні комп'ютерні мережі або інтернет, обмін дисками з друзями).

Вправа 5. «Так-ні»

 5 хв.

 квест.

- Особиста інформація повинна бути доступна всім (ні).
- Що менше знаєш, то більшого досягнеш у житті (ні).
- Масова інформація призначена для всіх (так).
- Діти з особливими потребами мають право на отримання інформації в доступній для них формі (так).
- Кожен має право на присвоєння свого імені будь-якій інформації (ні).
- Ніхто не має права користуватися інформацією без дозволу автора (так).
- Плагіатство та піратство карається законом (так).
- Усі діти мають право на отримання інформації, доступної для їхнього віку (так).
- Авторське право захищається законом (так).
- Можна завантажувати будь-які ролики й передавати їх іншій людині без дозволу автора (ні).

Вправа 6. Інформаційне поле моєї родини

 15 хв.

 самостійна робота.

Учитель проводить бесіду з учнями про медіавподобання членів родини: що люблять переглядати в телевізорі, в комп'ютері, в які ігри грають, які газети чи журнали читають, чому віддають перевагу саме цим джерелам, скільки часу спілкуються в родині, що частіше обговорюють.

Яку користь дістає сім'я (на думку дітей) від живого спілкування та в процесі перегляду різних відео? Чи є бажання щось змінити і чи можливі такі зміни? В які ігри хотіли б пограти з молодшими членами родини?

Після бесіди кожен учень зображує «інформаційне поле» своєї родини і на бажання його пояснює.

З якими вміннями учні виходять із заняття:

- вміють аналізувати та передавати інформацію, отриману через малюнок, схему, таблицю;
- на початковому рівні розпізнають види інформації;
- усвідомлюють свої права та обов'язки в інформаційному просторі;
- знають, що авторські права захищаються законом;
- усвідомлюють важливість толерантної комунікації з людьми з особливими потребами.

ЗАНЯТТЯ 2. ФОРМУВАННЯ ВМІНЬ РОБОТИ З ІНФОРМАЦІЄЮ

Необхідне обладнання: картки, загадки-головоломки, тексти для аналізу інформації, малярні дошки, картки із зображенням дорожніх знаків, проектор, комп'ютер.

Вправа 1

 10 хв.

 гра «Шифрувальник».

Учитель об'єднує дітей у 4 групи і дає їм листочки із закодованими реченнями. Завдання - розшифрувати й прочитати написане, дібравши власні приклади. Відповіді кріплять на дошці під написом:

«Форми подання інформації»

Картка 1

Т.кстова - п.р.да.ться у в.гляді с.мв.лів, пр..знач.н.х позначат. л.кс.ми мов..

Картка 2

Ч.слов. - у в.гляді ц.фр і зн.ків, що позн.ч.ють м.т.м.т.чні д.ї.

Картка 3

Гр.фічн. у в.гляді зобр.жень, п.дій, пр..дм.тів, гр..фіків.

Картка 4

Зву.ов. - усн. або у в.гляді з.п.су п.р.дання лекс.м мов. .уд.альн.м шлях.м.

Підсумок. Інформація існує в різних формах: текстовій, числовій, графічній, звуковій.

Вправа 2

 15 хв.

 групова робота.

Учитель об'єднує дітей у 3 групи під назвами: масовички, особовички, спеціальнички. Кожна група отримує завдання за 10 хвилин створити текст, відповідного до назви групи типу інформації за призначенням: масова, спеціальна, особиста, використовуючи одну із форм подання інформації (текстова, звукова, числа, графічна).

Зразки текстів:

Масового призначення за допомогою знаків (графічна).



Особистого призначення за допомогою букв (текстова).

- Мамо! Я пішов до бабусі Віри. Як дійду, передзвоню. Буду вдома о 16 годині. Цілую.

Спеціального призначення (числова).

$$MX = \begin{cases} \sum_{k=1}^{n(+\infty)} x_k \cdot p_k, & \text{якщо випадкова величина } X \text{ – дискретна;} \\ \int_{-\infty}^{+\infty} x \cdot p_X(x) dx, & \text{якщо випадкова величина } X \text{ – неперервна.} \end{cases}$$

Отже, інформацію можна передавати в різних формах, зручних для споживача.

ІГРИ-ГОЛОВОЛОМКИ

 5 хв.

«У тьмі». Збираючись напасти на жителів однієї далекої країни, велетень людоджер заглянув у свою темну комору. Там у нього стояли чотири шестимильних чоботи й вісім семимильних. Скільки чобіт, не дивлячись, потрібно дістати з комори, щоб дібрати пару? (3 чоботи - два з них точно збігатиметься своїми характеристиками).

Можливий висновок. Інколи, щоб знайти правильний розв'язок, досить подивитися на подію з трохи незвичного ракурсу.

Загадка з мечами. Почувши про грізні плани велетня, володар тієї країни, на яку людоджер збирався напасти, послав 2 своїх старших синів до королівського зброяра. У скрині в нього зберігалася чарівна зброя - чотири кинджали, 3 мечі та 2 сокири. Принци хотіли одержати лише однакову зброю. Який мінімум предметів озброєння наосліп потрібно дістати зі скрині, щоб виконати бажання королівських синів?(4 предмети. Через те що предметів озброєння є 3 види, то четвертий предмет обов'язково складе одному з трьох предметів пару).

Можливий висновок. Способи аналізу інформації, освоєні один раз, надалі легко застосовуються в інших ситуаціях.

Семимильні чоботи. А в цей час людоджер виявив, що в сутінках дістав зі своєї комори шестимильні чоботи. І зі злістю жбурнув їх назад. Щоб скоріше дістатися до наміченого пункту, йому потрібні були лише семимильні. Якщо в коморі у велетня стояло 4 шестимильних і 8 семимильних чобіт, то скільки всього чобіт йому потрібно витягти наосліп, щоб серед них виявилася пара семимильних? (велетневі необхідно витягти 6 чобіт: навіть якщо він витягне спочатку всі 4 шестимильні, то далі 2 обов'язково виявляться семимильними)

Можливий висновок. Навіть при зовнішній подібності завдання (про чоботи вже було) необхідно бути дуже уважним до деталей і нюансів: саме розрізнення, розуміння окремих характеристик конкретної ситуації дозволяє правильно її сприйняти і знайти адекватний розв'язок.

Вправа 3

 10 хв.

 групова дискусія. Створення схеми роботи з інформацією.

Використовуючи результати попередньої вправи, учні під керівництвом учителя, колективно створюють «Алгоритм етапів роботи з інформацією». Запис робить учитель на дошці:

- визначення теми;

- поставлення цілей;
- пошук та фільтрація (зберігання потрібного і «відкидання» зайвого);
- синтез (об'єднання) перероблення інформації.

Отже, інформацію можна упорядковувати, передавати, зберігати. Цей порядок задає людина.

Вправа 4

 10 хв.

 ділова гра «Дослідники».

Учитель пропонує учням уважно прочитати два тексти, виведені проектором на екран, визначити їх призначення та проаналізувати за таким планом:

- хто автор;
- яка мета і для кого матеріал створений;
- як сприймає інформацію споживач.

Приклади текстів:

1. *«2012 року, за прогнозами древніх мудреців народу майя, а також сучасних астрологів і провидців, очікується Армагедон (кінець світу)».*

Діти, аналізуючи, повідомляють, що текст масового призначення, автор невідомий. Уже це вказує на малу ймовірність правдивості. Призначений для людей, що вірять у прогнози та містику. Багато людей вірило в правдивість написаного.

2. *«Деревій звичайний (*Achillea millefolium*) – волосистоопушена трав'яниста рослина з кореневищем, родини Аїстрових (*Asteraceae*).*

Інші назви: Деревій тисячолистий, кривавник, серпоріз, маточник тощо. Латинська назва роду походить від імені міфічного героя Ахіллес, який нібито першим використав цю рослину для лікування. Видова назва утворена від грецьких слів, що в перекладі означають «тисяча листків». Українська назва, очевидно, пов'язана з наявністю в рослині дубильних речовин».

Аналізуючи цей текст, учні доводять, що він має спеціальне призначення для науковців, які вивчають рослини. Для звичайного споживача ця інформація не потрібна, тому він її «відкидає».

Отже, кожна інформація має свого споживача. Від цього залежить форма подання медіатекстів.

З якими вміннями учні виходять із заняття:

- розуміють відмінності різних типів інформації за формою та призначенням;
- на початковому рівні аналізують отриману інформацію;
- мають уявлення про основні способи аналізу інформації;
- усвідомлюють важливість зберігання та передавання інформації;
- розуміти на елементарному рівні наміри з якими створюється медіатекст;
- здатні комунікувати одне з одним.

ЗАНЯТТЯ 3. ДЖЕРЕЛА ІНФОРМАЦІЇ

Необхідне обладнання: таблички-долоньки жовтого, червоного та зеленого кольору, малюнок черепахи та лисиці, комп'ютер або телевізор, дитячі журнали, картка «Вірогідність інформації».

ДЛЯ УЧИТЕЛЯ

Отримавши інформацію з певного джерела на цікаву нам тему, необхідно оцінити її вірогідність і корисність. Необхідно з'ясувати, які проблеми матеріалу для нас пріоритетні. Те, що в певній ситуації може бути недоліком джерела інформації, в іншій становить перевагу, наприклад виклад у загальних рисах перешкоджає тоді, коли ми хочемо знати подробиці, але стає корисним, коли ще нічого не знаємо на цю тему.

Оцінка вірогідності матеріалу - це найважче завдання, яке постає перед людиною, що шукає інформацію, особливо серед джерел з інтернету. Щоб знати, якою мірою можна довіряти отриманій інформації, необхідно оцінити вірогідність джерела, концентруючись на таких питаннях:

- Хто автор матеріалу чи хто взяв відповідальність за публікації? Правдивості сприяє престиж книжкового видавництва чи авторитет установи, до якої належить інтернетовий портал. Якщо це наукова публікація, варто звернути увагу на рецензентів роботи.
- Яким способом автор отримав інформацію? Він фахівець у цій галузі чи на основі власного досвіду зробив висновки, про які йде мова? А може, отримав інформацію з інших рук? Необхідно відстежити, на кого посилається і які джерела прочитав? Якщо не подає джерела своєї інформації, ця інформація менш вірогідна.
- Чи автор намагався найретельніше та найстаранніше висвітлити тему? Вірогідності сприяє представлення різних поглядів, посилання на багато різних джерел, прагнення без сторонньої допомоги визначити їх цінність, а також намагання подати текст в описовій і графічній формах.
- Коли був представлений матеріал? Якщо не можемо цього визначити, варто встановити, чи джерело інформації часто актуалізується.

Залежно від потреби в інформації з'являються й інші чинники, що визначають вибір джерела. Це передусім:

- об'єктивність (буває, що ми шукаємо суб'єктивні погляди на цю тему);
- актуальність (хоча іноді ми шукаємо інформацію про попередні життєві переконання);
- доступність і легкість використання (хоча трапляється, що нам потрібні джерела важкодоступні або складні для використання);
- ступінь деталізації (однак іноді ми потребуємо тільки загальної інформації);
- зрозумілість.

ДЛЯ УЧНЯ

Перш, ніж скористатися з інформації, завжди оціни, чи джерело вірогідне. Переконайся, чи автор говорить правду.

Перевір:

- Хто автор? Чи він компетентний у тому, про що пише чи говорить? (Наприклад, можеш довіряти лікареві, що говорить, які ліки допоможуть).
- Чи інтернетсторінка авторитетна? (Чи автори підписали свої тексти? Чи є посилання?).
- Чи автор посилається на неперевірені джерела? (Наприклад, порівнює відповіді різних людей, щоб встановити, хто має рацію).
- Чи сторінка професійно запроектована, а текст старанно написаний? (Наприклад, немає граматичних помилок, інших мовних огріхів).
- Чи джерело актуальне? (Наприклад, належить до найсвіжіших матеріалів і найновіших подій).

Завжди обирай таке джерело, яке буде для тебе найпридатніше в ситуації, що склалася.

Залежно від потреб обирай джерела:

- легкодоступні;
- зрозумілі для тебе;
- такі, якими легко можна скористатися;
- особливі (детальні) чи загальні (залежно від того, що знаєш на цю тему).

Вправа 1

 5 хв.

 групова робота.

Гра «Кошик думок»

Діти об'єднуються у 3 групи за кольорами табличок-долонок: «Жовті», «Червоні», «Зелені». Кожній з команд видається маркер та аркуш паперу. Далі вчитель пропонує за 5 хвилин перелічити джерела, звідки вони можуть отримувати інформацію.

Діти можуть називати доступні для них джерела: газети, журнали, книжки, батьки, старші сестрички та брати, родичі, сусіди, реклама, білборди, телевізор, інтернет, довідники, казки, люди, вчителі, тварини, навколишній світ тощо.

 Після презентації дитячих робіт запитуємо про те, чи можна довіряти всій отриманій інформації.

- Чому?
- Кому можна довіряти, а кому ні?
- Як перевірити, правду говорять чи ні?

Джерело інформації - об'єкт, що надає інформацію. Джерела інформації можуть бути друковані (книжка, карти), електронні (інтернетсторінки, блоги, форум) або особові (інші особи, від яких ми можемо про щось довідатися). До кожного джерела треба ставитися критично, досліджуючи його вірогідність.

Найлегший спосіб - це перепитати в тої людини, про яку йде мова. Але якщо це джерело не доступне, то що робити? Чи вся інформація, яка надходить до нас безпечна? Вчитель налаштовує дітей на необхідність перевірок джерел надходження інформації і повідомляє, що сьогодні вони дізнаються як і де можна це зробити.

Вправа 2

 7 хв.

 групова робота.

Діти об'єднуються в декілька груп. Кожна група отримує картку і заповнює її.

Учитель наголошує, що інформація - це різні новини та думки, твори, надані нам іншими людьми або мас-медіа (радіо, телебаченням, газетою, інтернетом). Особливо підкреслює, що автор інформації завжди людина (це не "газета пише", а конкретний редактор з газети розміщує саме таку інформацію на своїх сторінках).

Вправа 3

 15 хв.

 робота з притчею.

Жила-була звичайна Черепаха. Вона постійно носила на спині важкий панцир. Він придавлював її до землі, й кожен крок Черепасі давався важко. Тому життя її, що вимірювалося кількістю цих непростих кроків, також було нелегке.

Але, коли з сусіднього лісу прибігала голодна Лисиця, Черепаха ховала голову під панцир і спокійно перечікувала небезпеку. Лисиця стрибала навколо, пробувала панцир вкусити, перевернути свою жертву, тобто застосовувала всі притаманні агресорові виверти, але Черепаха стояла на своєму і залишалася живою.

Одного разу Лисиця принесла з собою великого гамаеця з грішми, привела юриста і, всівшись навпроти, запропонувала послуги що доля купівлі панцира. Довго думала Черепаха, але через бідність своєї фантазії, відмовила. І знову руда хитрунка пішла ні з чим.

Йшов час, навколишній світ змінювався. В лісі з'явилися нові технічні телекомунікаційні засоби. І одного разу, вийшовши з дому, Черепаха побачила на дереві телевізійний екран, де демонструвалися летючі черепахи без панцира. Диктор-дятел дуже емоційно коментував їхній політ: "Яка легкість! Яка швидкість! Яка краса! Яка вишуканість".

День дивилася Черепаха ці передачі, два, три... А потім в її маленькій голові народилася думка про те, що вона дуже нерозумна, якщо носить на собі подібний тягар - панцир. Чи не краще його скинути? Жити тоді стане набагато легше. Страшно? Так, трішки страшно, але в останніх новинах телеведуча Сова заявила, що нібито Лисиця дотримується останньої моди і стала вегетаріанкою.

«Світ змінюється. Ліс он теж став зовсім інакший. Чому б не політати? Небо таке велике і таке прекрасне! Досить відмовитися від панцира і мені зразу буде легше!» - думала Черепаха.

"Досить відмовитися Черепасі від панцира і її зразу буде легше їсти!" -- думала Лисиця, підписуючи рахунок на чергову рекламу летючих черепах.

І одного прекрасного ранку, коли небо, як ніколи здавалося великим і безмежним, Черепаха зробила свій перший і останній крок до свободи від системи захисту.

 Запитання:

- Які причини, призвели до нещастя з Черепахою?
- Чому Черепаха не продала свого панцира Лисиці?
- Яка причина підштовхнула Черепашу до відмови від свого захисту?
- Як поводитися Лисиця?
- Які джерела інформації вона залучила?
- Чому Черепаха повірила побаченому на екрані?
- Як потрібно було вчинити Черепасі?
- Чого навчає нас ця притча?

Учитель допомагає учням зробити висновок про необхідність перевірки всієї інформації, яка до них надходить, а вже потім ухвалювати рішення й діяти.

Вправа 4

 10 хв.

 робота в групах.

Об'єднайте учасників у чотири групи. Роздай групам допоміжний матеріал - рисунок «Вірогідність інформації». На аркуші намальовані символи осіб і медіа: газета, книжка, телевізор, комп'ютер, радіо, вчитель, батьки, друзі. Залишено місце для того, щоб діти могли домалювати зірочки.



--	--	--



--	--	--



--	--	--

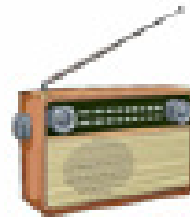

--	--	--



--	--	--

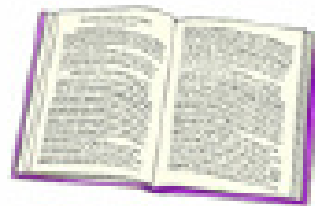

--	--	--

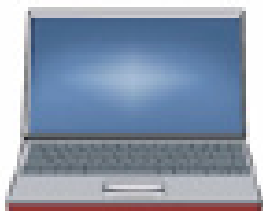

--	--	--



--	--	--

Попросіть учнів, щоб визначили, які джерела їм видаються вірогідними, а які ні (це означає, кому можна вірити зразу, а яку інформацію треба перевіряти). Попросіть, щоб при малюнках, які символізують зображення батьків, друзів, учителя, комп'ютер, радіо, газету, телевізор, книжки намалювали одну, дві або три зірочки - від найменш до найбільш вірогідних. Порівняйте аркуші всіх груп. Визначте разом, яке джерело інформації найвірогідніше. Поясни, щоб перевірити правдивість інформації, необхідно порівняти з інформацією з іншого джерела.

Вправа 5

 10 хв.

 робота в групах, дискусія.

Об'єднайте учасників у дві групи. Попросіть, щоб один учень після обговорення у групі оголошував відповіді. Зачитайте голосно питання з матеріалу «Правда чи неправда (фальш)». Зверніть увагу, звідки почерпнута інформація. Запропонуйте учням позначити на дошці літерами «П» і «Ф» речення, відповідно до того, правдиві вони чи ні (фальшиві).

Правда і фальш у таких повідомленнях мас-медіа:

1. Коров'яче молоко не корисне для здоров'я (інформація з газети).
2. Шведська письменниця Астрід Ліндгрєн найближчим часом напише нову частину книжки «Діти з Бешкетної вулиці» (інформація зі сторінки інтернету).
3. Губка - морська тварина (повідомлення вчителя).
4. Їжаки збирають яблука і носять їх на колючках на хребті (малюнок з книжки для дітей).
5. Земля обертається навколо Сонця (енциклопедія космосу).
6. На інших планетах Сонячної системи живуть розумні істоти (радіо).
7. З цілої моркви люди їдять лише корінь (сторінка інтернету).
8. Коли людина проковтне кісточку, то в шлунку може вирости ціла рослина.
9. Горіхи ростуть на деревах так, як і каштани (інформація з газети).
10. Кожна дитина повинна використовувати зубну пасту «Білесенькі зубки» (рекламна листівка зубної пасти).

Підказка для вчителя «Перевірка інформації»

Подані підказки можуть допомогти у вправах 1 і 3.

Підказки для вчителя й учнів

1. Коров'яче молоко не корисне для здоров'я (інформація з газети). Правда/Фальш. Існують недоліки й переваги пиття молока. Звісно, для тих, у кого виникає алергія, воно некорисне. Для інших дітей, воно, звичайно, корисне.
2. Шведська письменниця Астрід Ліндгрєн найближчим часом напише нову частину книжки «Діти з Бешкетної вулиці» (інформація зі сторінки інтернету). Ф. Це неможливо, оскільки шведська письменниця померла ще 2002 року.
3. Губка - морська тварина (повідомлення вчителя). П. Добрим підтвердженням для учнів була б фотографія справжньої губки.
4. Їжаки збирають яблука і носять їх на колючках на хребті (малюнок з книжки для дітей). Ф. Очевидна неправда, яку поширюють ілюстратори книжок.
5. Земля обертається навколо Сонця (енциклопедія космосу). П. Підтвердженням правильності твердження можуть бути навіть власні спостереження.
6. На інших планетах Сонячної системи живуть розумні істоти (радіо). П/Ф. Тут варто зазначити, що є питання, на які немає точних відповідей.
7. З цілої моркви люди їдять лише корінь (сторінка інтернету). П. Бажано, щоб дитина сама на основі власних спостережень зробила висновки (на городі дитина може побачити моркву і перевірити цю інформацію).
8. Коли людина проковтне кісточку, то в шлунку може вирости ціла рослина. Ф. Можна тут підкреслити, що в кожній розповіді-легенді є зернина правди і, дійсно, якщо кісточка упала б, наприклад, до легенів, то могла б прорости. Що дуже небезпечно.
9. Горіхи ростуть на деревах так, як і каштани (інформація з газети). П. Можна перевірити шляхом спостережень - це найкращий спосіб довідатися правду.
10. Кожна дитина повинна використовувати зубну пасту «Білесенькі зубки» (рекламна листівка зубної пасти). Ф. Необхідно зазначити, що є й інші хороші зубні пасти, можуть бути навіть кращі.

Аналогічні вправи батьки повинні виконувати разом з дітьми вдома, пояснюючи, що інформація у пресі, інтернеті може бути вірогідна, неповна, або, навпаки, мас-медіа - цінне джерело знань.

Вправа 6

 15 хв.

 особиста робота.

Допоміжні засоби й обладнання: підказка для вчителя «Вірогідність інформації».

Роздайте кільком учасникам картки з написами «мама», «тато», «вчитель», «лікар», «бібліотекар», «енциклопедія», «книжка», «інтернет». Попросіть учасників, щоб вирішили, кому і яке питання треба поставити, щоб перевірити подані відомості. Учитель зачитує питання, а охочі учні говорять, яким способом перевірили б цю інформацію. Інші учасники під час розмови можуть висловлювати свою думку.

 Підсумовуючи розмову, розкажіть, що варто ставити питання:

- А чи то правда?
- Як це можна перевірити?
- Де можна знайти інформацію на цю тему?
- Чи існує інше джерело, яке підтверджує цю інформацію?
- Звідки це відомо?

Вправа 7

 близько 5 хв.

 міні-лекція вчителя.

Розвісьте на дошці картон, на якому будуть написані питання з вправи 4. На аркуші допишіть пропозиції дітей.

Повідомте, що ми отримуємо інформацію з різних джерел, і треба пам'ятати, що вони можуть бути правдиві або неправдиві. Отже, треба інформацію перевірити в іншому місці. Залиште картон на видному місці, щоб учні звикали до питань і вчилися їх ставити.

- А чи то правда?
- Як це можна перевірити?
- Де можна знайти інформацію на цю тему?
- Чи існує інше джерело, яке підтверджує цю інформацію?
- Звідки це відомо?

З якими вміннями учні виходять із заняття:

- розуміють, що не всі джерела вірогідні;
- усвідомлюють, що необхідно бути критичними і перевіряти отриману інформацію;
- знають, яким способом можна перевірити, що отримана інформація правдива.

Джерело  <http://edukacjamedialna.edu.pl/lekcje/jak-rozrozniac-informacje-prawdziwe-od-falszywych/>.

Ділова гра «Бесіди професіоналів» - складання та інсценізація медіатекстів із позицій людей різних професій

Необхідне обладнання: проектор, комп'ютер, картка із правилами етики спілкування в мережі, аркуші паперу А -4, маркери, олівці, фломастери.

Вправа 1

 10 хв.

 гра «Підкріплення».

Учитель проводить гру для налаштування на роботу. Двоє охочих виходять за двері. Тим, хто залишився, дається інструкція - задумати предмет із наявних у приміщенні й місце, на яке активному учасникові необхідно буде його перенести.

Складність вправи полягає в двох моментах. По-перше, ні сам предмет, ні його нове місце не названі прямо, а уточнювальні відповіді ведучого завуальовані й розпливчасті. По-друге, група отримує завдання: першому гравцеві давати негативне підкріплення всіх його слів і вчинків (за допомогою критики, негативних оцінок окремих його дій (але не особистості загалом), зневажливої невербальної інформації, а в другому - позитивне (використовуючи слова підтримки, радості за успішні дії, запевнення у малості зроблених неправильних учинків, замилювання, компліменти тощо). Після експерименту двоє учасників діляться враженнями, кому з них було легше шукати предмет: з позитивною підтримкою чи негативною. Обов'язково вчитель наголошує на тому, що негативні підказки ні в якому разі не означали негативне ставлення до гравця, а мали лише експериментальне значення.

Отже, усі ми живемо в людському суспільстві і наші дії чимало в чому залежать від сприйняття їх іншими. Навіть дуже впевнена в собі людина починає сумніватися у власних силах, якщо трапляється з груповим несхваленням і тиском. Навчитися не залежати від думки інших важко, але це дуже потрібне надбання.

Учитель пропонує послухати приклад, як мавпи демонструють основні поняття про людину.

У клітці є 5 мавп. До стелі прив'язана гілка бананів. Під ними сходи. Зголоднівши, одна з мавп підходить до сходів, бажаючи дістати банан. Як тільки вона доторкується сходів, експериментатор відкриває кран і зі шланга поливає всіх мавп дуже холодною водою. Через деякий час інша мавпа намагається поласувати бананом. З боку експериментатора ті самі дії.

Відмикається вода. Третя мавпа, знавіснівши від голоду, намагається дістати банан, але інші зупиняють її, не бажаючи холодного душу. А тепер заберемо одну мавпу з клітки й замінімо її новою мавпою.

Вона відразу ж, помітивши банани, намагається їх дістати. Із жахом бачить злих мавп, що атакують її. Після третьої спроби мавпа розуміє, що дістати банан їй не вдасться. Тепер заберемо з клітки ще одну з перших п'яти мавп і посадимо туди новеньку.

Як тільки вона спробувала дістати банан, усі мавпи дружно атакували її, до того ж і та, що перша «прийшла на заміну» (та ще й з ентузіазмом).

Отже, поступово замінивши всіх мавп, у клітці буде 5 мавп, яких водою взагалі не поливали, але які не дозволять нікому дістати банана.

Обговорення

- Чому мавпи не могли їсти банани?
- Як реагували потім вони на дії новеньких?
- Чому мавпочки, яких жодного разу не поливали водою, не дозволяли нікому дістати банана?

Отже, дуже часто люди поведуться так, як прийнято в їхньому оточенні.

Вправа 2

 5 хв.

 мозковий штурм.

У нашому суспільстві є певні норми поведінки. Що таке етикет? Правильно, це правила поведінки. Вчитель пропонує методом мозкового штурму згадати відомі дітям правила. Учні називають правила, вчитель фіксує всі вислови на дошці. Потім роздає картки з мережевим етикетом для ознайомлення й порівняння.

Обговорення

- Чи збіглися ваші правила етикету із загальноприйнятими?
- Які збіглися?
- Які ще хотіли б додати?
- Чому?

Вправа 3

 10 хв.

 аналіз і порівняння.

Учитель на екрані демонструє правила мережевого етикету. Колективно аналізують їх і наводять власні приклади.

Правило 1. Пам'ятайте, що ви розмовляєте з людиною

Не вчиняйте іншим те, чого не хочете отримати від них самі.

І ще одна причина, через яку слід бути чемним у мережі. Коли ви зв'яжетеся в кіберпросторі, пам'ятайте, що ваші слова фіксуються. Можливо, вони збережуться там, куди ви вже не зможете дістатися. Інакше кажучи, є шанс, що вони ще повернуться і зашкодять вам, а у вас не буде жодної можливості вплинути на цей процес.

Правило 2. Дотримуйтеся тих самих стандартів поведінки, що й у реальному житті

Правило 3. Пам'ятайте, що ви перебуваєте в кіберпросторі

Те, що без вагань приймається в одному місці, можуть вважати за грубощі в іншому. Наприклад, якщо в конференціях обговорюються телевізійні програми, різні чутки й плітки, то це цілком нормальне явище. Але, якщо ви вирішили втрутитися з ними в журналістську дискусію, популярності це вам не додасть.

Правило 4. Поважайте час і можливості інших

Коли ви надсилаєте електронну пошту або повідомлення до конференції, ви фактично претендуєте на чийсь час. І тоді ви відповідаєте за те, щоб адресат не витратив цей час даремно.

У людей не так багато часу для читання повідомлень, зважаючи на кількість останніх. Раніше, ніж надіслати людині свого листа, поміркуйте, чи він справді потрібен їй. Якщо ж ви вагаєтеся, поміркуйте двічі, перш ніж надіслати повідомлення.

Правило 5. Зберігайте особистість

Використовуйте переваги анонімності. У мережі (наприклад, у конференціях) - ви можете зустрітися з тими, кого ніколи б не зустріли в реальному житті, і ніхто не засудить вас за колір шкіри, очі, волосся, за вашу вагу, вік або манеру одягатися.

Не ображайте користувачів. Нарешті, будьте терплячі й чемні. Не вживайте ненормативної лексики, не йдіть на конфлікт заради самого конфлікту.

Правило 6. Допмагайте іншим там, де ви це можете зробити

Чому потрібно ставити запитання у віртуальному просторі ефективно? Тому, що ваші запитання читає багато людей, які знають на них відповідь. І навіть якщо кваліфіковано дадуть відповідь лише декілька осіб, загальний обсяг знань у мережі збільшиться. Інтернет сам по собі з'явився через прагнення науковців до обміну досвідом. Поступово в цей захоплюючий процес втягнулися інші.

Правило 7. Не втручайтеся в конфлікти й не допускайте їх

Флейми (flames) - це емоційні зауваження, часто висловлені без урахування думки інших учасників розмови. Це повідомлення з метою викликати реакцію користувачів: "Нумо, скажи, що ти насправді думаєш про це?". -

Правило 8. Поважайте право на приватне листування

Правило 9. Не зловживайте своїми можливостями

Деякі люди у віртуальному просторі почувають себе професіоналами. Це системні адміністратори, аси в будь-якій мережевій грі, експерти в кожному офісі.

Маючи ширші знання або повноваження, ці люди автоматично здобувають перевагу. Однак це зовсім не означає, що вони можуть нею користуватися.

Наприклад, системні адміністратори не повинні читати приватні поштові повідомлення.

Правило 10. Навчіться вибачати іншим їхні помилки

Будь-хто колись був новачком. Тому, коли хтось припускається помилки - помилка це в слові, необережний флейм, безглузде запитання чи невиправдано довга відповідь - поставтеся до цього поблажливо. Навіть, якщо аж свербить відповісти, поміркуюйте двічі. Якщо у вас гарні манери, це ще не означає, що ви маєте ліцензію навчати цих манер усіх інших.

Якщо ж ви вирішили звернути увагу користувача на його/її помилку, зробіть це коректно й краще не в конференції, а в приватному листі.

Дайте людям можливість повагатися. І не будьте бундючним та гордовитим. Як відомо, виправлення в тексті часто-густо містять граматичні помилки і вказівка на недотримання правил етикету, буває, демонструє порушення цього ж етикету.

Вправа 4

 10 хв.

 робота в групах.

Ділова гра «Бесіди професіоналів»

Учитель об'єднує учнів у 4 групи: синоптики, друзі, природознавці, бабусі і знайомить із завданням. Кожна група повинна скласти медіатекст про погоду та інсценізувати його з позиції людей - представників назв груп.

Група «*Синоптики*» використовує професійні слова: насування хмар, циклон, антициклон, температура повітря знижується, очікуються опади.

Група «*Друзі*» можуть користуватися неформальною лексикою: привіт, друзяко, закоцюбли, пече як у пеклі, задубіли від холоду, мокрющі як хлющ, бувай.

Група «*Природознавці*» користуються народними прикметами, пояснюють, чому така погода саме на цій території, від чого залежить зміна погоди.

Група «*Бабусі*» пояснює стан погоди залежно від стану власного здоров'я: крутять ноги - на дощ, піднявся тиск - до зміни погоди.

Отже, кожна людина подає інформацію залежно від її професії, групи спілкування. Неформальне спілкування можна використовувати в розмові або листуванні з друзями, але завжди дотримуючись правил етики .

З якими вміннями учень виходить із заняття:

- усвідомлює елементарні поняття про використання професійної термінології;
- розпізнає найпростіші ознаки неформальної бесіди;
- розуміє важливість дотримання правил етикету під час передавання та отримання інформації;
- з початковими вміннями аналізу інформації;
- навичками комунікації під час роботи в групі;
- навичками ввічливої поведінки під час передавання усних медіа повідомлень;
- вміє обирати ефективні способи спілкування.

ЗАНЯТТЯ 4. ФАКТИ І ДУМКИ ЧИ СУДЖЕННЯ – ЩО КРАЩЕ ?

Гра «Валіза досвіду»

 10 хв.

Для мотивування та актуалізації знань учитель пропонує дітям «покласти» до валізи досвіду враження від минулого заняття, повідомлення про цікаві події, власні досягнення минулого дня (у формі усного, письмового повідомлення, малюнка, скульптурної фігури).

Яку форму подання інформації ви вибрали? Чому саме така форма була зручніша? До якого типу інформації належить: особистої, загальної чи спеціальної?

Написане та намальоване прикріплюється до малюнка валізи досвіду.

ДЛЯ ВЧИТЕЛЯ

Серед повідомлень, які досягають сучасного одержувача, інформація часто змішується з суб'єктивними думками.

Надійне медіаповідомлення, що надає інформацію, повинно містити всі його елементи, а не тільки представляти окремі аспекти проблеми.

Тому слід зазначити:

- Що сталося?
- Коли і де це сталося?
- Хто брав участь у заході?

Автор досконалого інформаційного повідомлення так намагатиметься показати контекст подій, щоб можна було якнайповніше зрозуміти їх суть. Бо без додаткової інформації про передумови, причини подія залишається лише сухим повідомленням, і одержувач може помилково його витлумачити.

Журналістські інформаційні жанри: телевізійні новини, звіти про події, репортажі тощо.

Часто інформація доповнюється коментарем про мотивацію дій та цілей людей - учасників події. Завжди слід пам'ятати, що журналіст лише подає свою думку про факти.

Як розпізнати і виокремити думку? Автор повинен позначати суб'єктивність свого погляду. Це можна зробити за допомогою таких фраз? «Я думаю, що ...», «я думаю, бо ...», «мені здається, що ...», «я підозрюю, що ...» «з мого погляду...», «як на мене ...» тощо. Можна висловлюватися, використовуючи передбачуваний режим і такі фрази, як «найпевніше ...», «ймовірно ...».

Автори, які подають свої власні погляди, часто використовують більше розмовну мову, менш офіційну, аніж журналісти, які намагаються підкреслити власну об'єктивність. Це особливо помітно у жанрі «колонка», що побудована на особистості автора. В ній не ухляються від гумору, неприйняттого в інформаційній журналістиці.

Добре сформульована думка повинна містити переконливе обґрунтування певної позиції, демонструючи глибоке розуміння обговорюваного питання.

Журналістські жанри, які передбачають суб'єктивність: огляд, есе, коментар.

ДЛЯ УЧНЯ

Інформаційне повідомлення - це твердження про те, що щось сталося.

У ньому йдеться:

- Що сталося? (Наприклад: «Я познайомився з друзями»).
- Коли і де? (Наприклад: «В Оксани в квартирі вчора о 16:00».)
- Хто брав участь у заході? (Наприклад: «Я познайомився з Лесею, Ірою, Олею»).

Якщо є велика ймовірність того, що одержувач може помилково зрозуміти те, що сталося насправді, додайте в повідомлення більше про те, наприклад, які були причини події («Ми повинні були підготувати презентацію» або «Ми згадали школу»).

Думка - суб'єктивне твердження, що засвідчує чийсь погляд. Зазвичай це можна визначити, коли використовуються фрази: «Я думаю, що ...», «за мною ...», «з мого погляду ...» тощо.

Гарна думка також містить обґрунтування.

Учитель: «Ви вже зовсім дорослі й самостійно отримуєте багато інформації, тому пора розлучитися з дитячими фразами "це круто" або "це дурень". Молода людина повинна вміти висловити свою думку, тож зараз ми будемо вчитися розрізняти думки від фактів і висловлювати власну думку».

Вправа 1

 10 хв.

 дослідження-розпізнавання.

Учитель пропонує прослухати два тексти і знайти в них відмінності.

Текст 1

На небі з'явилася хмара. Потім вона почала збільшуватися.

Піднявся вітер, заgrimів грім і по дахах будинків застукали краплі дощу. Люди швидко перебігали вулицею і зникали в під'їздах будинків.

Текст 2

Зненацька на насупленому небі з'явилася страшна чорна хмара. Потім дуже швидко вона почала збільшуватися.

Піднявся пронизливий вітер, заgrimів загрозливо грім і по дахах будинків застукали величезні краплі дощу. Налякані люди швидко перебігали вулицею і, немов привиди, зникали в темних під'їздах будинків.

Діти аналізують тексти, говорячи, що перший нейтрально описує початок дощу, а в другому за допомогою прикметників та порівнянь автор передає неспокій, страх перед негодою. Вчитель проводить аналіз тексту за допомогою питань:

- Яке ставлення автора до дощу?
- Які слова він використав для формування негативного нашого сприйняття цього явища природи? (насуплене небо, страшна чорна, налякані, немов привиди, темних).

Далі вчитель підбиває підсумок і знайомить із поняттями «факт» і «думка або судження».

Факт - подія, що дійсно відбулася. Ставлення людини до події - судження, думка про неї. Саме судження автора впливають на свідомість споживача. Переглядаючи або читаючи про якусь подію, людина не аналізує інформацію, а сприймає на емоційному рівні, тому дуже легко, маніпулюючи її свідомістю, нав'язати власне бачення і сприйняття інформації.

Вправа 2

 15 хв.

 дослідження-пошук.

Прослухайте уривок аудіокниги Марка Твена «Пригоди Тома Соєра» як Том фарбував паркан.

Роздайте самоклеїні нотатки та попросіть учнів написати їхню думку про аудіокнигу, яку вони слухали. Скажімо, хай вони оцінять як зміст, так і форму повідомлення. Заохочуйте чесні виступи. Прикріпіть нотатки на дошці.

Розділіть дошку на дві частини, напишіть на першій «Факти», а на другій - «Думки». Прочитайте тексти вголос. Попросіть учнів допомогти розділити фрази на дві частини. Скористайтеся довідником "Факти та думки".

Факт і думка

Факти це інформація про те, хто автор тексту, хто читає, про що розповідає оповідач, як поведився герой. А от фраза "Том нечесний" звучить як факт, хоча це думка.

Думки - всі думки учасників щодо змісту, форми того, що вони почули (наприклад, «я не люблю аудіокниги»), ставлення до Тома та інших героїв.

Думки повинні починатися з тверджень:

Я думаю ...

Я думаю, що ...

На мій погляд ...

Я підозрюю, що ...

Мені здається, що ...
Я відчуваю це ...
Мені подобається ...
Мені це не подобається ...
Для мене це ...
І інші подібні.

Що це факт чи думка?

- Томові було 9 років.
- Я думаю, мертвий пацюк огидний.
- На мій погляд, те, що зробив Том, було нечесно.
- На мій погляд, те, що зробив Том, було справедливо.
- Тітонька наказала Томові фарбувати паркан.
- Я підозрюю, що Том просто жартував.
- Паркан був пофарбований білим кольором.

Вправа 3

 10 хв.

 групова робота.

Розділіть учасників на групи з 3-4 чоловік. Дайте фотографії скарбів Тома (картка «Скарби Тома»). Попросіть учнів сформулювати 3-4 висловлювання про скарби Тома разом. Попросіть представників групи прочитати відгуки. Скажіть, що смаки відрізняються. Не всім це подобається. Том вважав, що це колекція скарбів, а для іншої людини - це купа сміття. Не варто довіряти чужому смаку. Краще мати власну думку та поважати чужу.

Скарби Тома



Вправа 4

 10 хв.

 творча робота.

Учням роздаємо невеликі аркуші паперу. Вчитель просить написати на них коротеньке повідомлення про події сьогоднішнього заняття. На бажання вони складають його із викладенням тільки фактів, або з використанням власних суджень.

Після цього кожен учасник зачитує свій запис, а інші уважно слухаючи, констатують чи наявні судження в повідомленнях і як це впливає на їхнє ставлення до описаних подій.

Отже, використовуючи в текстах власні судження, автор впливає на емоції споживача, налаштовуючи його на таке сприйняття інформації, яке вигідне саме авторові.

Гра «Факт чи думка»?

 5 хв.

Учитель пропонує пограти в гру, відповідаючи «ногами»: якщо діти почують судження в реченнях - тупають ногами, якщо тільки факт - плещуть в долоні.

- Йде дощ. - Йде нудний дощ.
- На горизонті з'явилося сонце. - На горизонті з'явилося розпечене сонце.
- Батьки з любов'ю доглядають дітей. - Батьки доглядають дітей.
- Влітку довгі веселі дні й короткі ночі. — Влітку довгі дні й короткі ночі.

Учитель пропонує стати ведучим гри комусь із дітей і продовжити цей перелік повідомлень.

З якими вміннями діти виходять із заняття:

- мають початкові знання про факт та думки (судження);
- відрізняють нескладні факти від думок (суджень);
- усвідомлюють важливість подання правдивої інформації;
- мають початкові навички аналізу інформації;
- застосовують на практиці уміння знаходити судження в тексті.

В занятті використані матеріали  <http://edukacjamedialna.edu.pl/lekcje/mysle-ze-o-wyrazaniu-swojej-opinii/>.

ЗАНЯТТЯ 5. ФЕЙК. КРИТЕРІЙ ЯКОСТІ МЕДІАПОВІДОМЛЕНЬ. ПСИХОЛОГІЧНИЙ ЗАХИСТ ВІД НЕПОТРІБНОЇ ІНФОРМАЦІЇ.

Необхідне обладнання: картки для гри «Вірю - не вірю», видрукувані матеріали вправи для відсторонення від непотрібної інформації, малюнок квітки, зображення рекламних постерів, аркуші А 4, кольорові олівці, маркери.

Гра «Вірю - не вірю»

 5 хв.

Учитель налаштовує і мотивує учнів на сприйняття нового матеріалу за допомогою гри. Пояснює правила: уважно вислухати повідомлення й аналізуючи перелічені факти зробити висновок: правдива історія чи ні.

Учитель зачитує історії:

- «В Україні чумаки їздили по сіль до Криму». (Вірю)

- При множенні будь-якого числа на одиницю отримуємо одиницю. *(Не вірю)*
- Дніпро впадає в Каспійське море. *(Не вірю)*
- П'єсу «Лісова пісня» написав Тарас Шевченко. *(Не вірю)*
- Вся інформація, розміщена в інтернеті, правдива. *(Не вірю)*
- Найдовший маршрут тролейбуса - в Криму, його протяжність 95 км. Він з'єднує Ялту і Сімферополь. *(Вірю)*
- Серед усіх європейських столиць Найкоротша центральна вулиця з усіх столиць в Європі у Києві. Це вулиця Хрещатик. Довжина її становить усього 1225 м. *(Вірю)*
- «Щедрик» - різдвяна українська пісня, що здобула всесвітню популярність в обробці Миколи Леонтовича 1916 року. *(Вірю)*

Отже, навіть найнеймовірніша інформація може бути правдивою, а звичайна й буденна - вигаданою.

Вправа 1

 5 хв.

 «мозковий штурм».

 Якою має бути інформація?

Діти називають свої відповіді, вчитель їх фіксує на дошці. Потім колективно роблять добір і один учень записує отримані результати.

Інформація має бути:

1. Достовірна.
2. Актуальна.
3. Оперативна.
4. Зрозуміла.
5. Повна.

Отже, це критерії якісної інформації, але може бути і неправдива інформація, шкідлива, яка засмічує інформаційний простір - медіасміття. Вчитель пояснює дітям, що часто в медіа, а особливо в інтернеті можна побачити різні неправдиві матеріали. Їх розповсюджують з метою обману, і багато людей їх поширює, не перевіряючи достовірність. Такі матеріали називають фейковими.

Фейк - це слово іншомовного походження (від англійського *fake*), воно означає підробка, фальсифікація. Як часто вам траплялися фейкові матеріали в інтернеті? Якими були ваші дії?

Вправа 2

 15-20 хв.

 практична робота в групах.

Що відбувається частіше: ви шукаєте інформацію чи вона сама вас «знаходить»? Маса інформації «виливається» на людину - це і рекламні меседжі, написи на магазинах, оголошення на стовпах, не кажучи вже про постійну рекламу на телебаченні! А що робити, коли реклама вас вже «дістала»? Чи можна якось відсторонитися від непотрібної інформації? Сьогодні ми познайомимося з такими вправами.

 Учитель об'єднує дітей у 6 груп і роздає їм картки із записом вправ. Пояснює завдання - прочитати тексти із запропонованими діями для захисту від непотрібної інформації і передати їх за допомогою різних форм: словами, графічно, в ігровій формі, малюнками, жестами.

1. «Антиреклама».

Суть вправы полягає в тому, щоб свідомо не сприймати, не осмислювати непотрібних нам рекламних зображень, які знаходяться перебувають у полі нашого зору. Йдеться передусім про статичні рекламні зображення: білборди, банери, постери тощо.

Вправа складається з трьох основних дій, які згодом можна довести до автоматизму. Коли мисленнєві дії стануть звичними, можна буде навіть «розважатися», йдучи вулицею або їдучи у вагоні метро, що напхані рекламною продукцією.

2. «Абстрагування».

Статичне зображення рекламного об'єкта (на постері, білборді) не треба розглядати, а якщо воно й впало в око, то глянути на нього побіжно, ніби з великої відстані, щоб це зображення сприймалося в узагальненому вигляді. Внаслідок саме такої розумової дії свідомого «несприймання» воно матиме вигляд кольорових плям невиразної форми.

3. «Асоціювання».

До кольорових плям, які ми все-таки встигли «схопити» - сприйняти зором, потрібно подумки дібрати якомога більше різних як візуальних, так і вербальних асоціацій. Їх можна комбінувати, і добирати до них аналогії тощо.

4. «Творення власних смислів».

Бажано до кожного уявленого нами образу вигадати назву чи кілька назв або ж розвинути власний сюжет події.

Якщо візуальне рекламне зображення вже знайоме, то вправу можна починати з другої дії - довільного асоціювання. Основна вимога до асоціювання загалом - його спрямування на пошук образу, найвіддаленішого за змістом від запропонованого образу рекламного зображення.

Внаслідок виконання цих нескладних дій людина, оперуючи асоціаціями, вигаданими образами, не сприймає зайвого, а займається самостійним образо- та сенсотворенням: її мисленнєва діяльність, уява, пам'ять активізуються, вона «працює» не зі змістом, нав'язаним іззовні, а зі змістом власної свідомості.

«Труднощі» у виконанні вправи полягають у природній інертності багатьох людей до активізації власних інтелектуальних і вольових зусиль. Однак усі погодяться, що це конструктивні зусилля (які, до речі, допомогли людині вийти з царства тварин), спрямовані на психологічний самозахист від непотрібної інформації.

Для закріплення розумових дій вправа проводиться у класі. Медіапедагог показує протягом секунди рекламне зображення, а учні записують свої асоціації та вигадують до нього образи, ідеї, назви протягом 1-2 хвилин. Що більше асоціацій, що вони віддалені то кращий самозахист. Гумор - найкращий прояв психологічного захисту.

Матеріалом для роботи можуть бути постери та рекламні зображення з журналів. Необхідно дібрати зображення з великими елементами, локальнішого кольорового забарвлення, умовно наблизивши їх до монументальних вуличних.

Можна показати до шести зображень і роздати заздалегідь підготовлені бланки (аркуш поділений на 6 клітинок, кожна з яких заповнюється відповідно до показаного зображення за порядковим номером. Учень записує асоціації, ідеї до першої «реклами» у клітинці з цифрою 1; до другої - у клітинці 2 і т. д.).

«Біла фарба»

Ця вправа спрямована на дистанціювання від непотрібного, негативного для особистості зображення/образу.

Мабуть, у кожної людини є досвід, коли щось дуже вражає і це враження негативне: людина випадково стала свідком дорожньої аварії, побачила мертву тварину, переглядаючи новини, була шокована натуралістичними кримінальними деталями тощо. Буває й так, що ми свідомо переглядаємо фільм жахів чи психологічний трилер, а потім «страшний» чи просто неприємний образ з'являється в нашому внутрішньому баченні чи сновидінні.

Ці негативні образи порушують наш емоційний комфорт і потребують відповідних дій.

1 дія. Уявіть «картинку-образ», що вас хвилює, умовно «переслідує» (для цього декому треба заплющити очі).

2 дія. Тепер уявіть, як ваша негативна «картинка» зафарбовується широкими білими смугами згори вниз. Можливо «картинка» зафарбується не щільно, тоді треба буде додатково «накласти ще один-два шари білої фарби».

Якщо «образ» з'явиться через деякий час знову - «зафарбуйте» його ще раз. Якщо «біла фарба» не допомагає, а «картинка» продовжує хвилювати - зверніться до психолога.

«Стоп, образ!»

Ця вправа полягає в накладанні заборони на уявлення емоційно негативного для особистості образу. Наприклад, у свідомості, внутрішньому баченні виникло щось неприємне: образ кіногероя (або реальної людини), пригадування якого та мисленнєвий діалог з яким може завдати вам неприємних (болючих) переживань.

Суть вправи полягає ось у чому: як тільки у свідомості з'явився негативний для вас образ й у зв'язку з цим ось-ось почнуть виникати емоції страху, розпачу, образи, ревнощів тощо, необхідно внутрішньо, вольовим зусиллям заборонити собі думати про це, твердо подумки промовивши наказ: «Стоп!». Бажано відволіктися на щось інше.

До дистанціювання візуальної інформації також можна віднести звичайні дії, які можуть запобігти нашому роздратуванню чи емоційній утомі. Уникнути телевізійної реклами можна за допомогою «переходу» на інший канал; зменшення звуку та тимчасового перемикання на іншу діяльність. Можна залишити приміщення, де працює телевізор, на час реклами тощо.

Отже, у нашому контексті «прості дії можуть бути досить ефективними» для того, щоб не підпасти під вплив непотрібної візуальної інформації.

Вправа 3

 15 хв.

 практична робота в групах.

 Учитель об'єднує дітей у 3 групи. Командир отримує завдання скласти опис рослини, зображеної на картинці. Малюнок рослини для всіх однаковий. Кожна група отримує різні завдання:

1 група. Скласти негативний опис рослини.

2 група. Скласти нейтральний опис рослини.

3 група. Скласти позитивний опис рослини.

Після групової роботи діти зачитують свої тексти. Ставимо питання для обговорення: який був задум і мета, які засоби використали для втілення партнерського задуму, на яке сприйняття матеріалу сподівалися? Чи справилися сподівання? Чому при описі одного і того ж предмета вийшли такі різні тексти? Від чого чи від кого це залежить?

Отже, це залежить від задуму автора або від замовника. В цьому випадку замовником був учитель. Медіатексти можуть писатися на замовлення. Їх емоційне забарвлення залежить від замовника.

В журналістиці медіатекст, написаний на замовлення з метою маніпулювання вибором або свідомістю споживача, називають джинсою. Ви тільки що були авторами замовленої інформації - джинси.

Джинса - сленгове слово, яке використовується здебільшого в медійній спільноті. Синонім терміна «прихована реклама». Одна з версій походження полягає в тому, що журналісти, переважно одягнуті неформально, в джинси, в кишеню яких кладеться гонорар за підготовлення та / або розміщення замовних матеріалів. Цей термін означає зумисну приховану рекламу чи антирекламу, подану у вигляді новин, авторських текстів тощо.

Джинса поділяється на комерційну та політичну. У першому випадку рекламують товари чи послуги певної компанії, а в другому - політиків. Джинсу намагаються маскувати під звичайні журналістські матеріали, а це маніпуляція читацькою / глядацькою аудиторією.

Це негативне явище в журналістиці.

З якими вміннями вчителі виходять із заняття:

- під керівництвом вчителя розпізнавати найпростіші фейки;
- розуміти шкідливість неправдивої інформації;
- розуміти важливість інформаційної культури та медіагігієни;
- під керівництвом учителя складати найпростіші власні медіатексти;
- комунікувати під час роботи в групі;
- психологічно захищатися від непотрібної інформації.

ЗАНЯТТЯ-ПРАКТИКУМ 6. ДІЛОВА ГРА «БЕСІДИ ПРОФЕСІОНАЛІВ» – СКЛАДАННЯ ТА ІНСЦЕНІЗАЦІЯ МЕДІАТЕКСТІВ ІЗ ПОЗИЦІЙ ЛЮДЕЙ РІЗНИХ ПРОФЕСІЙ

Необхідне обладнання: проектор, комп'ютер, картка із правилами етики спілкування в мережі, аркуші паперу А 4, маркери, олівці, фломастери.

Вправа 1

 10 хв.

 гра «Підкріплення».

Учитель проводить гру для налаштування на роботу. Двоє охочих виходять за двері. Тим, хто залишився, дається інструкція - задумати предмет із наявних у приміщенні й місце, на яке активному учасникові необхідно буде його перенести.

Складність вправи полягає в двох моментах. По-перше, ні сам предмет, ні його нове місце не названі прямо, а уточнювальні відповіді ведучого завуальовані й розпливчасті. По-друге, група отримує завдання: першому гравцеві давати негативне підкріплення всіх його слів і вчинків (за допомогою критики, негативних оцінок окремих його дій (але не особистості загалом), зневажливої невербальної інформації, а в другому - позитивне (використовуючи слова підтримки, радості за успішні дії, запевнення у малості зроблених неправильних учинків, замилювання, компліменти тощо). Після експерименту двоє учасників діляться враженнями, кому з них було легше шукати предмет: з позитивною підтримкою чи негативною. Обов'язково вчитель наголошує на тому, що негативні підказки ні в якому разі не означали негативне ставлення до гравця, а мали лише експериментальне значення.

Отже, усі ми живемо в людському суспільстві і наші дії чимало в чому залежать від сприйняття їх іншими. Навіть дуже впевнена в собі людина починає сумніватися у власних силах, якщо трапляється з груповим несхваленням і тиском. Навчитися не залежати від думки інших важко, але це дуже потрібне надбання.

Учитель пропонує послухати приклад, як мавпи демонструють основні поняття про людину.

У клітці є 5 мавп. До стелі прив'язана гілка бананів. Під ними сходи. Зголоднівши, одна з мавп підходить до сходів, бажаючи дістати банан. Як тільки вона доторкується сходів, експериментатор відкриває кран і зі шланга поливає всіх мавп дуже холодною водою. Через деякий час інша мавпа намагається поласувати бананом. З боку експериментатора ті самі дії.

Відмикається вода. Третя мавпа, знавіснівши від голоду, намагається дістати банан, але інші зупиняють її, не бажаючи холодного душу. А тепер заберемо одну мавпу з клітки й замінімо її новою мавпою.

Вона відразу ж, помітивши банани, намагається їх дістати. Із жахом бачить злих мавп, що атакують її. Після третьої спроби мавпа розуміє, що дістати банан їй не вдасться. Тепер заберемо з клітки ще одну з перших п'яти мавп і посадимо туди новеньку.

Як тільки вона спробувала дістати банан, усі мавпи дружно атакували її, до того ж і та, що перша «прийшла на заміну» (та ще й з ентузіазмом).

Отже, поступово замінивши всіх мавп, у клітці буде 5 мавп, яких водою взагалі не поливали, але які не дозволять нікому дістати банана.

Обговорення

- Чому мавпи не могли їсти банани?
- Як реагували потім вони на дії новеньких?
- Чому мавпочки, яких жодного разу не поливали водою, не дозволяли нікому дістати банана?

Отже, дуже часто люди поведуться так, як прийнято в їхньому оточенні.

Вправа 2

 5 хв.

 мозковий штурм.

У нашому суспільстві є певні норми поведінки. Що таке етикет? Правильно, це правила поведінки. Вчитель пропонує методом мозкового штурму згадати відомі дітям правила. Учні називають правила, вчитель фіксує всі вислови на дошці. Потім роздає картки з мережним етикетом для ознайомлення й порівняння.

Обговорення

- Чи збіглися ваші правила етикету із загальноприйнятими?
- Які збіглися?
- Які ще хотіли б додати?
- Чому?

Вправа 3

 10 хв.

 аналіз і порівняння.

Учитель на екрані демонструє **правила мережевого етикету**. Колективно аналізують їх і наводять власні приклади.

Правило 1. Пам'ятайте, що ви розмовляєте з людиною

Не вчиняйте іншим те, чого не хочете дістати від них самі.

І ще одна причина, через яку слід бути чемним у мережі. Коли ви зв'язуєтеся в кіберпросторі, пам'ятайте, що ваші слова фіксуються. Можливо, вони збережуться там, куди ви вже не зможете дістатися. Інакше кажучи, є шанс, що вони ще повернуться і зашкодять вам, а у вас не буде жодної можливості вплинути на цей процес.

Правило 2. Дотримуйтеся - я тих самих стандартів поведінки, що й у реальному житті

Правило 3. Пам'ятайте, що ви перебуваєте в кіберпросторі

Те, що без вагань приймається в одному місці, можуть вважати за грубощі в іншому. Наприклад, якщо в конференціях обговорюються телевізійні програми, різні чутки й плітки, то це цілком нормальне явище. Але, якщо ви вирішили втрутитися з ними в журналістську дискусію, популярності це вам не додасть.

Правило 4. Поважайте час і можливості інших

Коли ви надсилаєте електронну пошту або повідомлення до конференції, ви фактично претендуєте на чийсь час. І тоді ви відповідаєте за те, щоб адресат не витратив цей час даремно.

У людей не так багато часу для читання повідомлень, зважаючи на кількість останніх. Раніше, ніж ви надішлете людині свого листа, поміркуйте, чи він справді потрібен їй. Якщо ж ви вагаєтеся, поміркуйте двічі, перш ніж надіслати повідомлення.

Правило 5. Зберігайте особистість

Використовуйте переваги анонімності. У мережі (наприклад, у конференціях) - ви можете

зустрітися з тими, кого ніколи б не зустріли в реальному житті, і ніхто не засудить вас за колір шкіри, очі, волосся, за вашу вагу, вік або манеру одягатися.

Не ображайте користувачів. Будьте терплячі й чемні. Не вживайте ненормативної лексики, не йдіть на конфлікт заради самого конфлікту.

Правило 6. Допомогайте іншим там, де ви це можете зробити

Чому потрібно ставити запитання у віртуальному просторі ефективно? Тому що ваші запитання читає багато людей, які знають на них відповідь. І навіть якщо кваліфіковано дадуть відповідь лише декілька осіб, загальний обсяг знань у мережі збільшиться. Інтернет сам по собі з'явився через прагнення науковців до обміну досвідом. Поступово в цей захопливий процес втягнулися інші.

Правило 7. Не втручайтеся в конфлікти й не допускайте їх

Флейми (flames) - це емоційні зауваження, часто висловлені без урахування думки інших учасників розмови. Це повідомлення з метою викликати реакцію користувачів: "Нумо, скажи, що ти насправді думаєш про це?". - *Правило 8.* Поважайте право на приватне листування

Правило 8. Не зловживайте своїми можливостями

Деякі люди у віртуальному просторі почувають себе професіоналами. Це системні адміністратори, аси в будь-якій мережевій грі. Маючи ширші знання або повноваження, ці люди автоматично здобувають перевагу. Однак це зовсім не означає, що вони можуть нею користуватися.

Наприклад, системні адміністратори не повинні читати приватні поштові повідомлення.

Правило 9. Навчіться вибачати іншим їхні помилки

Будь-хто колись був новачком. Тому, коли хтось припускається помилки - помилка це в слові, необережний флейм, безглузде запитання чи невиправдано довга відповідь - поставтеся до цього поблажливо. Навіть якщо аж свербить відповісти, поміркують двічі. Якщо у вас гарні манери, це ще не означає, що ви маєте ліцензію навчати цих манер усіх інших.

Якщо ж ви вирішили звернути увагу користувача на його/її помилку, зробіть це коректно й краще не в конференції, а в приватному листі.

Дайте людям можливість повагатися. І не будьте бундючним та гордовитим. Як відомо, виправлення в тексті часто-густо містять граматичні помилки і вказівка на недотримання правил етикету, буває, демонструє порушення цього ж етикету.

Вправа 4



10 хв.



робота в групах.

Ділова гра «Бесіди професіоналів»

Учитель об'єднує учнів у 4 групи: синоптики, друзі, природознавці, бабусі і знайомить із завданням. Кожна група повинна скласти медіатекст про погоду та інсценізувати його з позиції людей - представників назв груп.

Група «Синоптики» використовує професійні слова: насування хмар, циклон, антициклон, температура повітря знижується, очікуються опади.

Група «Друзі» можуть користуватися неформальною лексикою: привіт, друзяко, закоцюбли, пече як у пеклі, задубили від холоду, мокрющі як хлющ, бувай.

Група «Природознавці» користуються народними прикметами, пояснюють, чому така погода саме на цій території, від чого залежить зміна погоди.

Група «Бабусі» пояснює стан погоди залежно від стану власного здоров'я: крутять ноги - на дощ, піднявся тиск - до зміни погоди.

Отже, кожна людина подає інформацію залежно від її професії, групи спілкування. Неформальне спілкування можна використовувати в розмові або листуванні з друзями, але завжди дотримуючись правил етики.

З якими вміннями учень виходить із заняття:

- усвідомлює елементарні поняття про використання професійної термінології;

- розпізнає найпростіші ознаки неформальної бесіди;
- розуміє важливість дотримання правил етикету під час передавання та отримання інформації;
- з початковими вміннями аналізу інформації;
- навичками комунікування під час роботи в групі;
- навичками ввічливої поведінки під час передавання усних медіа повідомлень;
- вміє обирати ефективні способи спілкування.

ЗАНЯТТЯ 7. ТВОРЧИЙ УРОК

Учитель роздає учням картки (див. додатки) і просить заповнити:

Яку інформацію можна отримати з **КНИЖОК**



Яку інформацію можна
отримати з **інтернету**



Яку інформацію можна
отримати з
фотографій



Яку інформацію
можна отримати з

Музики



Яку інформацію
можна отримати з

реклами



Яку інформацію можна отримати з

мультфільмів



Підготувала: Пиза Г.Ю., тема «Дитина та інформація» , (групова робота) 3 кл, 2018.

Робота в групах

Що би було, якби певних джерел інформації не було?

Необхідне обладнання: завдання (для роботи в групі)(16 шт.) (Додаток1-16);маркери (читабельних кольорів)

Учитель методом довільного вибору (перевернувши карточки лицем донизу) роздає групам (трійкам) учнів завдання для роботи в групі.

Діти працюють в групі над завданнями обмежений час.

Презентація результатів роботи груп перед класом.

Учитель: отже, сьогодні ми дізналися, яку ми інформацію можемо отримувати з різних каналів і щоб з нами сталося, якби цієї інформації не було. Інформація обіймає надзвичайно важливе місце в нашому житті.

Що би було, якби
не було



В групі
працювали _____

Підготувала: Ганна О. В. https://www.123rf.com/photo_15286722_160-book-cartoon-mascot-character.html

Модуль 2. НОВИННА ГРАМОТНІСТЬ

ЗАНЯТТЯ 8. НОВИНИ – ОПЕРАТИВНА ІНФОРМАЦІЯ ПРО ПОДІЮ

Необхідне обладнання: аркуші паперу А 4, кольорові олівці, ручки.

ДЛЯ УЧИТЕЛЯ:

Новини покликані дати читачам максимум інформації в ефективній манері. Протягом багатьох років, автори новин використовували формат "перегорнутої піраміди". Чотири з істотних "п'яти W" - хто, що, де і коли - містяться в першому абзаці (в ліді). Додаткові подробиці подаються із найменш важливою інформацією в кінці розповіді. "Чому" або "як" часто мають бути виведеними читачем. Сьогодні багато авторів намагаються привернути до себе увагу читачів незвичайним відкриттям, заявою-інтригою, захопливим питанням або привабливою пропозицією. В таких новинах "п'ять W", як правило, з'являються в другому чи третьому абзаці. У багатьох випадках, автори роблять також особливе закінчення для історії.

Традиційний стиль перегорнутої піраміди досі фігурує в багатьох мережевих історіях, в той час як місцеві історії можуть починатися лідом-гачком. (так називають інтригу, яка змушує читати далі). Стилі написання для газет змінюються з кількох причин: зі старими технологіями процес викладу історій в газетах був більш виснажливим для редакторів. Історії іноді доводилося "різати", щоб вони відповідали відведеному простору, таким чином найменш важлива інформація в кінці історії була видалена. Завдяки більш швидким комп'ютерам і комп'ютерним програмам верстки, редактори краще контролюють обсяг і розміщення історій в газеті.

ДЛЯ УЧНЯ:

"Новини" - слово складне для визначення. В основному, це важлива інформація, якої читач не знав до її опублікування. Або новини можуть бути визначені як будь-що, що будь-хто хоче знати. Насамперед, новина - це оперативна інформація заснована на фактах.

У новині багато інформації. Більшість читачів ніколи не думають про те, як автор збирає всі факти ті деталі історії. У деяких випадках, автор збирає інформацію; у деяких випадках, автор був на місці події і був свідком цієї події (з перших рук). В інших випадках, автор бере інтерв'ю в когось на місці події або у когось, хто пов'язаний з історією. Іноді автор отримує інформацію у формі прес-релізу від приватної особи або організації. У багатьох випадках, автор має перевіряти інформації з джерел. Автори часто цитують джерела, щоб підвищити довіру до їхніх історій.

Новина будується за чіткою і стандартною схемою: заголовок, підвід або лід (від англ. lead - вступ), відповідь на п'ять запитань:

- Хто?
- Що?
- Де?
- Коли?
- Чому?

У новині багато інформації. Більшість читачів ніколи не думають про те, як автор збирає всі факти ті деталі історії. У деяких випадках, автор збирає інформацію; у деяких випадках, автор був на місці події і був свідком цієї події (з перших рук). В інших випадках, автор бере інтерв'ю в когось на місці події або у когось, хто пов'язаний з історією. Іноді автор отримує інформацію у формі прес-релізу від приватної особи або організації. У багатьох випадках, автор має перевіряти інформації з джерел. Автори часто цитують джерела, щоб підвищити довіру до їхніх історій.

Джерело:  Преса попереду! Гід для вчителя зі створення учнівських газет. Режим доступу: <http://www.aup.com.ua/book036/>

Вправа 1. «Інтерв'ю»

 7-10 хв.

 криголам.

Учитель пропонує взяти в сусіда за партою інтерв'ю. Протягом хвилини учні малюють на аркушеві обрис руки або тіла партнера і відповідають на питання: хобі, улюблений мультфільм, настрої. Потім кожен представляє свого партнера за допомогою листочка.

Учитель запитує, чи були однакові хобі, улюблені мультфільми, і робить висновок, що, попри різну зовнішність, у них багато спільного.

Вправа 2

 5 хв.

 бесіда «Довідкове бюро».

Учитель ставить проблемне питання: чи може подія, яка стосується однієї людини, стати новиною?

Викид нафти в океан, асфальтова прірва в сусідньому домі, мер, що проїхався на велосипеді по місту. Їх усіх об'єднує наявність якогось актуального факту - чогось, що справді відбулося або є. У повсякденному житті новини оточують нас на кожному кроці. Не дарма дописи в соціальних мережах також називають новинами. Це справді новини, але вони стосуються рідних, знайомих і будуть цікаві тільки їм. Завдання журналіста знайти такі новини, які зацікавлять широку аудиторію.

А як давно люди отримують новини і як це було раніше?

З давніх-давен люди передавали новини. Проте вони могли надходити не так швидко, як тепер. Хоча людство придумало і миттєві способи передавання новин, щоб усе ж таки якнайшвидше новина доходила. Це було потрібно, коли загрожував напад ворогів. Козаки використовували дим від вогнищ як сигнал про напад і необхідність усім ставати до оборони. На певних відстанях, так щоб було видно все навколо, вони будували дерев'яні вежі з дахом від дощу, на які складали солому. На кожній вежі були сторожі. Згори їм було видно дуже далеко. У разі небезпеки вони викресали вогонь і підпалювали солому. Дим від вогнища помічали на іншій вежі і робили такі ж дії. Так сигнал передавався аж до центрального зібрання/осідку громади. Козаки мали час зібратися і дати відсіч ворогові.

По селах будували церкви із дзвіницею. В разі небезпеки дзвонар видавав певну мелодію, що підказувала людям: треба ховатися чи бігти до церкви.

В селах новини передавали з уст в уста, нерідко зовсім перекручуючи зміст. (Пам'ятаєте, ми говорили про судження?) Згадаймо відомий фільм «Вечори на хуторі поблизу Диканьки», як

дві жінки передали інформацію про зникнення коваля. В наш час також новини передаються часто в усній формі. А ось у Давній Греції були спеціальні речники, які на центральній площі виголошували новини, а в Давньому Римі таких людей називали інформаторами. Ними могли бути освічені раби або вільновідпущені. Юлій Цезар звелів оприлюднювати сенатські акти, започаткувавши перші публікації «Акта сенатус». Це були вкриті гіпсом дерев'яні дощечки з написаними чорною фарбою текстами сенаторських промов. Також випускали «Acta diurna populi Romani» (Щоденні справи римського народу).

У Венеції випускали вісники про ціни на товари, що продавалися за монету чеканки 1538 року «gazetta». Тепер так називають друковані видання - пресу.

Перейдіть за посиланням на онлайн гру «Медіазнайко»:  <http://www.aup.com.ua/Game/index.html>. Відкрийте тему 1.

Прочитайте заголовки новин.

Який ж цих заголовків міг би стати новиною в Україні?

Отже новина має бути цікава, сенсаційна і звернута до певної аудиторії, до її зацікавлень.

З яких джерел у наш час ви можете дізнатися новини? Як часто у вашій сім'ї читають або дивляться новини? Чи обговорюєте в сім'ї новини? Про що можуть бути новини?

Вправа 3

 5 хв.

 гра «Плітки».

Учитель пояснює правила гри. Два учні виходять - з кабінету, а двоє стоять біля дошки. Один починає розповідати якусь історію, потім тому, хто стояв поруч нього і слухав, потрібно запросити з коридору учня і переповісти йому її так, як запам'ятав. Далі той, хто слухав, запрошує іншого з коридору і переказує ту ж саму історію. Останній відтворює почуте.

Який висновок можна зробити? Будь-яка переказана історія доповнюється власними судженнями та втрачає деякі деталі. Отже, інформація може втрачатися і змінюватися під час передавання.

Вправа 4

 20 хв.

 групова робота «Передай новину».

Учитель пояснює завдання - потрібно змодельювати ситуацію передавання новини в різні історичні періоди.

На відміну від розширеної новини, новина звичайна може не містити відповіді на питання «чому?». Об'єднавшись у групи, діти придумують новину і презентують її в різних формах: письмовій, усній, рухами, малюнками, азбукою Морзе, власним способом.

Отже новину можна передавати різними способами. Це залежить від змісту повідомлення і того, кому передаєш.

Вправа 5. «Я - репортер»

 10-12 хв.

 групова робота.

Учитель розподіляє клас на дві групи мають записати цікаву новину, яку вони почули або прочитали вчора, а двом групам - топновину, що «чіпляє». Після обговорення в групах учасники

прикріплюють до дошки аркуші зі своїми новинами. Далі групи коментують новини за робочими аркушами. Після обговорення педагога відповідають, що справді відбулося, а що - ставлення. Групи визначають ціннісні аспекти - цінність реальної події чи ставлення.

Робочий аркуш для вправи «Я – репортер»

Цікава новина або топновина	Коментар Чому обрали саме цю новину? Про що вона змушує замислитися?
-----------------------------	--

Після обговорення коментарів учитель з'ясовує в учнів, як вони розуміють що таке факт, а що ставлення. Після цього аналізують цінність для людини факту та особистого ставлення.

З якими знаннями учень виходить з уроку:

- елементарних понять про новину як певну інформацію;
- мати елементарні уявлення про історичний хід розвитку новин;
- мати початкові уміння, щоб визначати аудиторію для певної новинної інформації;
- мати елементарні уміння практично застосовувати отриману новину;
- розуміють важливість передавання інформації без її спотворення;
- міють на елементарному рівні психологічно захищатися від непотрібної інформації.

ЦІКАВИНКИ ДЛЯ УЧНЯ ТА УЧИТЕЛЯ:

Ось так представив арифметику новин спеціаліст у сфері медіакомунікацій Г.М. Мотт:

- одна звичайна людина, одне звичайне життя - 0;
- одна звичайна людина, одна екстраординарна подія - новина;
- одна звичайна людина, одна дружина - 0;
- одна звичайна людина, три дружини - новина;
- один касир, одна дружина + 7 дітей - 0;
- один касир, 10 000 000 дол. - новина;
- одна звичайна людина, звичайне 79-річне життя - 0;
- одна звичайна людина, звичайне 100-річне життя - новина

ЗАНЯТТЯ 9. ФОРМАТИ СУЧАСНИХ НОВИН

Необхідне обладнання: комп'ютер або телевізор, колонки звукові, флешка із записом новин, газета, фотографії: хлопчик сміється, хлопчик плаче, гойдалка, аркуші паперу, олівці кольорові, маркери, фломастери.

Вправа 1

 15 хв.

 дослідження-аналіз.

Для роботи вчитель готує свіжі газети, записує на флешку або фіксує через телевізійну програму новин. Запитує в учнів: звідки вони можуть дізнатися новини?

В залежності від типу медіа вони поділяються на текстові(пресові), телевізійні, радійні. Пояснює завдання: потрібно проаналізувати новини телевізійні й з преси, визначити їх головні ознаки, на кого розраховані, як подається матеріал. Після перегляду аналізують.

- Про що дізналися?
- Які органи чуття задіяні були?
- За рахунок чого журналісти створювали ефект присутності?(візуальності). Чим втримували увагу (сенсаційними заголовками, художніми зворотами, перебільшенням, голосу, емоційності)?

Висновок роблять учні з допомогою вчителя. Всі новини подають матеріали про події в країні в цілому і в окремих регіонах. Більше подій негативного змісту. Головним в телевізійних новинах є картинка. Основний робочий матеріал в пресі - це текст і зображення на папері. Телебачення прагне до прискорення передавання новин, підвищення ролі зорового ряду на екрані, а також до подачі аудиторії новин першими. У зв'язку з цим переосмислюється і трансформується подання новин на сторінках преси. Завдання газети: осмислення та узагальнення того, що відбувається. Подані у специфічній радіо і телевізійній формі новини стимулюють інтерес читачів до газетної новини. У них зростає бажання одержати узагальнену, масштабну оцінку подій і явищ соціальної дійсності.

Вправа 2

 10 хв.

 діаграма.

Вчитель пояснює методику вправи. Вправа виконується в парах. На дошці малюємо два кола так, щоб вони перетиналися між собою. У кожному колі пишемо обрані для порівняння об'єкти: «телебачення» і «газета». Знак перетину кіл є зоною того спільного, що гіпотетично поєднує два різних явища. Під цією зоною пишемо у стовпчик спільні ознаки. У кожній парі лежать листочки, на яких вони малюють точно такі ж кола. Через 5 хвилин перша пара, що виконала завдання, зачитує свої версії, а вчитель або учень фіксує їх на дошці. Наступні учні доповнюють ними своїми позиціями, яких ще не називали.

Висновок роблять діти. Спільними ознаками новин є: оперативність подачі, теми, розрахунок на широку аудиторію, сенсаційні заголовки, намагання привернути увагу до своїх матеріалів.

Вправа 3

 10 хв.

 групова робота.

Учитель пропонує відчувати себе журналістами і написати новину на основі зібраних фотографій. Клас об'єднує в 4 групи, роздає фото із зображенням хлопчика, який сміється, хлопчика в сльозах і гойдалки. Діти не бачать фотографії інших груп. Дає завдання двом групам скласти новинну історію позитивного характеру, а двом іншим - негативного. Під час презентації робіт стає зрозуміло, що на основі однакових фотографій були написані тексти, зовсім різного емоційного спрямування. Підводимо до висновків за допомогою питань.

 Чому із одних і тих же фотографій вийшли такі різні тексти?

- Які засоби використали для передачі негативних та позитивних відтінків? Що чи хто вас налаштував на саме таке висвітлення події?
- Яка новина вам більше подобається?

Висновок роблять діти. На основі одного і того ж матеріалу може бути створений медіатекст різного спрямування. Це залежить від автора та використання різних художніх засобів. Навіть заголовки вже може впливати на сприйняття новини.

Вправа 4

 10 хв.

 практична робота.

Складання питань для анкети, щоб виявити новинні уподобання членів родини.

 Вчитель налаштовує на сприйняття матеріалу запитаннями:

- Чи переглядають ваші батьки новини?
- Що частіше буває-дивляться новини по телебаченню чи читають в газетах?
- У кого в сім'ї переглядають онлайнновини?
- Чим вони відрізняються від телевізійних? («Найгарячіші новини», можна переглядати в онлайн-режимі, писати коментарі, спілкуватися з іншими споживачами).
- Чи знайомі ви із новинними вподобаннями членів своєї родини?

Пропоную дізнатися про них більше. Для цього ми колективно складемо запитання для анкети. Які питання можна задати батькам або дідусям з бабусями?

Діти пропонують свої питання, троє учнів їх фіксує на дошці. Після того як всі охочі висловилися, вчитель доповнює власними. На основі записаних варіантів складається одна загальна анкета для батьків.

 Серед питань анкети можуть бути наступні:

1. Ви цікавитесь новинами?
2. З якими новинами найчастіше знайомитеся: із телевізійними, пресовими чи з онлайнвидань?
3. На якому каналі дивитесь? Чому?
4. Яку газету читаєте? Чому?
5. Які теми новин подобаються?
6. Які теми не подобаються?
7. Які у вас емоції після перегляду новин?
8. Як відноситеся до радіоновин? Чому?
9. Аналізуєте новини?
10. З ким обговорюєте новини?
11. Чи мріяли самі створювати новини?
12. Що змінили б у новинах за останній рік?
13. Наскільки ви довіряєте новинним повідомленням?

На наступному занятті учні узагальнюють новину грамотність власної родини.

З якими знаннями учень виходить із заняття:

- елементарним поняттям про подібність та відмінності новин у пресі й на телебаченні;
- початковими навичками аналізу отриманої інформації за критеріями достовірності та журналістської етики;
- усвідомленням особливостей подачі й сприйняття інтернетновин.

ЗАНЯТТЯ 10. ШЛЯХ НОВИНИ: ВІД ПОДІЇ ДО ЇЇ ВИСВІТЛЕННЯ

Необхідне обладнання: фотоапарат, телефон із функцією фотографувати, комп'ютер, проєктор, екран, аркуші паперу А-4, кольорові олівці, фломастери.

Вправа 1

 5 хв.

 криголам.

Перед початком уроку вчитель налаштовує на роботу грою-знайомством. Потрібно за хвилину, дивлячись на обличчя сусіда вгадати і описати його настрої.



Після цього запитують:

- Чи було важко виконувати завдання?
- Чому?
- Що допомагало, а що заважало в цій роботі?
- Хто зміг точно вгадати настрої сусіда?

Отже, вираз обличчя дає інформацію про емоційний стан людини.

Вправа 2



5 хв.



мозковий штурм.

Учитель говорить що над створенням новин працює дуже багато людей.

Завантажте онлайн гру «Медіазнайко» і відкрийте тему 5 «Всеридині ЗМІ»:  <http://www.aup.com.ua/Game/index.html>. За відсутності інтернету, напишіть на дошці назви професій людей. Попросіть учнів обрати тих, які працюють на телебаченні.

- Керівник виробництва, продюсер
- Групер
- Телеведучий
- Оператор
- Верстальник
- Редактор
- Коректор
- Звукооператор

Просить перерахувати їх професії. Учні називають відомі професії, два учня фіксують всі відповіді на дошці. Потім, аналізуючи, залишають тільки потрібні.

Отже, щоб новини мали досконалий вигляд потрібна праця згуртованого колективу. Над кожною програмою працює редактор - він відбирає матеріал, який піде в ефір або в друк. Новини і цікаву інформацію для нас готують журналісти й тележурналісти, ведучі ведуть програму, а оператори фільмують ці програми. Репортери розповідають нам гарячі новини в прямому ефірі. А скажіть чи помічали, що всі диктори виглядають чарівно. Над ними чаклюють фахівці - гримери.

Вправа 3



5 хв.



гра.

Учні об'єднуються в групи. Вчитель дає їм картки з описом професійних компетентностей людини, яка працює на телебаченні і в газеті. Учнім потрібно за допомогою міміки й жестів показати ці професії так, щоб інші учасники здогадалися і назвали їх.

Картка 1

Оператор відповідає за якість того, що ми бачимо на екрані, кожного кадра (композиція, фокус і горизонт, інтершум і якість звуку в синхронах). Потрібні особисті якості: фізична витривалість, вміння працювати команді, зібраність, блискавична реакція, терпіння, шанобливе ставлення до людей, яких знімає.

Картка 2

Репортер змістовно досліджує тему. Суть репортерської роботи: першому і якнайшвидше опинитися на місці, де відбувається щось цікаве, суспільно значуще; вибрати і зафіксувати ряд кадрів, які б дали уявлення про події, супроводити кадри лаконічною розповіддю, що розкриває суть подій.

Картка 3

Ведучий – співробітник медіа, який працює в кадрі на телебаченні (телеведучий) або радіоефірі (радіоведучий), персоніфікуючи інформацію, що йому подають. тексту. Основне його завдання: вміло, з гарною дикцією, впевнено і тактовно подати інформацію глядачеві.

Картка 4

Журналіст (новинар) – людина, яка займається збором, створенням, редагуванням, підготовкою та оформленням інформації для редакції. Необхідні професійні навички та знання: вміння працювати з інформацією; володіння великою швидкістю обробки інформації; вміння писати новинні репортажі; досвід пошуку тем для сюжетів, інформаційних матеріалів під відеоряд.

Вправа 4

 15 хв.

 робота в групах. «Фоторепортаж».

Вчитель запитує в учнів чи відома їм професія фоторепортера? Яку роботу він виконує? Об'єднавшись в 4 групи діти мають змогу побути фоторепортерами. Для цього вони використають свої гаджети на телефонах або фотоапарати. Кожна група отримає своє завдання, яке має бути невідомим іншим. Учитель на картках роздає завдання. Першій і другій потрібно сфотографувати всі гарні місця у класі і школі за 5 хвилин, а другій і третій - місця, які не дуже привабливо виглядають. Всього повинно бути не більше трьох фотографій. Учитель, по мірі виконання завдань, переносить фотографії в комп'ютер, а потім демонструє всьому класові.

 Запитує:

- Чому в одному і томі ж місці вийшли такі різні за характером світлини?
- Що чи хто на це вплинув?
- Чи важко було домовлятися в команді, які місця треба сфотографувати, адже потрібно було всього 3 світлини?
- Як вдалося домовитися?
- Які емоції викликали фотографії гарних місць у класі, а які непривабливих?
- Чи звертали раніше ви на ці місця увагу?
- Чому саме зараз звернули?
- Які думки виникли у вас після побачене?
- Чи виникло бажання змінити непривабливі місця на краще?
- Завдяки чому воно у вас з'явилося?

Отже, якісна робота фоторепортера дозволяє по іншому подивитися на звичні для нас речі. Він, висвітлюючи їх негативний бік, підштовхує до вирішення проблем, а акцентуючи увагу на гарному дозволяє отримувати задоволення та гордість. В той же час він може і маніпулювати думками, висвітлюючи проблему однобічно, показуючи тільки погане або тільки гарне, створюючи штучну реальність існування позитивного світу або негативного, не демонструючи різні точки зору.

Вправа 5

 20 хв.

 групова робота. Створення емоційних новин.

 Вчитель налаштовує на роботу, запитуючи у дітей:

- Чи можуть міміка і жести передавати настрій людини?
- Які жести або рухи говорять про радість, щастя?

- Які про розпач, страх, сум?

Далі, об'єднавши всіх у три команди обравши 5 учнів в журі, повідомляє завдання: потрібно кожній команді вибрати режисера, журналіста, редактора та ведучого. Журналіст із допомогою всієї команди пише коротку новину. Диктор зачитує її відповідно до змісту новини. Емоційність медіатексту визначають самі учасники. Режисер вирішує як буде виглядати весь процес. Оператор або фотокореспондент знімає виступ команди. Журі оцінює виступи команд за наступними критеріями: оригінальність, злагодженість команди, цікава і достовірна тема новини.

Отже, лише злагоджена робота всієї команди дає змогу створити цікавий новинне повідомлення. Емоційність допомагає сприйняттю інформації і впливає на настрої споживача.

З якими вміннями учень виходить із заняття:

- знає про необхідні професійні компетентності журналіста і репортера;
- на початковому рівні аналізує отриману інформацію під час перегляду новин;
- розуміти важливість використання міміки, жестів під час подання новин;
- має уявлення про джерела новин;
- навчається співпрацювати в команді.

ЗАНЯТТЯ 11. ЯК НАПИСАТИ РЕПОРТАЖ

Вправа 1

 10 хв.

 дослідження.

Об'єднавши дітей в групи, учитель пропонує провести дослідження двох текстів з метою знаходження неякісного подання матеріалу. В ході роботи учні в групах читають та аналізують матеріал. З'ясовують, хто написав, для кого, з якою метою, на яку реакцію розраховував, чи справдилися сподівання автора.

Зразки текстів

Текст 1

«У середу кількість жертв сильного землетрусу, що стався в Мексиці, зросла до вісімнадцяти.

Представник уряду повідомив, що в найбільше враженому штаті Пуебллі тепер нараховується чотирнадцять загиблих, а не дванадцять. Кількість поранених від землетрусу, що стався у вівторок, становить, за попередніми даними, понад 400 осіб. За офіційними повідомленнями, більша частина історичного центру міста зазнала сильних руйнувань.»

У цьому тексті нема джерел повідомлення, є посилання, але не на певну особу, а розпливчасті: «представник уряду та за офіційними повідомленнями» - невідомо якого уряду, що за офіційні особи. Є велика кількість цифр, які нібито підтверджують факт події, але насправді ніде немає підтвердження, не вказано джерело, що повідомило про таку кількість.

Текст 2

61-річна спортсменка, не зупиняючись, пробігла понад 250 кілометрів

У категорії 60+ Ольга Стадник посіла на чемпіонаті України з 48-годинного бігу перше місце серед жінок і встановила новий рекорд України - повідомив заступник Міністра спорту та молоді України Микола Мовчан.

— На цих змаганнях спортсменам виділялося 48 годин. Упродовж цього часу ти міг бігти, йти або навіть спати вночі. Не всі витримували й таки лягали спати, - розповідає Ольга Стадник, рекордсменка. - А я - ні. Попри те, що було доволі холодно - + 6 градусів, я продовжувала бігти.

У тексті вказано джерело - посадовець Міністерства молоді та спорту України, окрім того свої враження повідомляє учасниця події.

Вправа 2

 20 хв.

 ажурна пилка.

Учитель повідомляє, що з правилами побудови новини вони вже знайомилися. На які п'ять питань повинне мати відповідь повідомлення? (Хто? Що? Коли? Де? Яке джерело?)

- Чи знаєте ви, що таке репортаж?

Репортаж - це ще один газетний жанр, заснований на фактах, який може містити й власні погляди автора на речі, про які він оповідає. На відміну від новини, репортаж потребує більш творчого, майже літературного стилю, з суб'єктивними елементами та оцінками. За розміром він, зазвичай, більший, ніж новина, тож багато видань розміщують репортажі в суботи та неділі, коли читачі мають більше часу для читання.

Структура репортажу:

- *Заголовок*. Вам вже відомі основні вимоги: він має бути цікавим і повинен «привабити» читача.

- *Преамбула / «лід»*. Має бути коротка і розповісти насамперед, ДЕ ви перебували перед тим, як занурилися в дію.

- *Основна частина*. Ця частина має викликати в читача відчуття присутності, він має дістати можливість немов «побачити» людей та історії вашими очима. Описуйте свої враження, дії, запахи, відчуття. Будь-яке враження наближує ефект присутності вашого читача.

Послідовність та правила роботи в групах

Спершу кожен учень працюватиме в «домашній» групі. Потрібно обрати голову, спостерігача (таймкіпера) і того, хто ставить запитання, щоб переконатися, що кожен розуміє зміст матеріалу. Завдання для кожного учня в домашній групі - аналіз та засвоєння певної порції інформації на такому рівні, щоб бути здатним чітко і зрозуміло викласти її з метою навчання інших учнів. За сигналом учителя один учасник із групи по ходу годинникової стрілки переходить в іншу. Тепер він стає «експертом» і вчить своєї інформації інших та відповідає на їхні питання. В цій же групі учень також повинен отримати інформацію від представників інших груп. Завдання - провести обмін інформацією.

В останній частині заняття учні знову повертаються до своєї «домашньої» групи, щоб поділитися тією новою інформацією, яку їм надали учасники інших груп. Їхнім завданням тепер буде знов обмінятися інформацією, узагальнити її та виробити спільні рішення разом з учасниками «домашньої» групи.

Голова кожної групи отримує картку з текстом.

Картка 1

Отже, з чого розпочати репортаж? Звісно, насамперед із задуму. Переконайтеся, що подія, яку доведеться висвітлювати, варта відповідного ракурсу. Несуттєво: ідеться про літературний вечір, похід у музей чи подорож. Важливо, щоб вони склалися з багатьох неповторних фрагментів, «етапів», а ви «озброїлися» цікавими та промовистими фактами, ретельно все заготовували, узяли достатню кількість коментарів та вражень.

Зібравши фактаж - пишть репортаж!

Матеріал починайте нестандартно, вибирайте кут подачі та поступово розгортайте думку, реалізуючи основну ідею.

Придумайте влучну назву до публікації. У разі потреби, додайте підзаголовок. Доречно використати інтригуючий (цікавий) заголовок, а підзаголовок - інформаційний. Або навпаки. Таким способом і зацікавите читача, і зорієнтуєте його стосовно теми розмови.

Пам'ятайте: будь-яка організована подія - результат чиеїсь праці - ваших учителів, батьків, однокласників-друзів тощо. Це потрібно передати, переживаючи, через відповідне відтворення того, що відбувається або відбулося. Також постійно стежте за темпом мовлення. Краще, щоб переважали короткі речення.

Картка 2

Стежте за своєю мовою!

Репортажна оповідь повинна постати одночасно і насиченою, і динамічною, і «каскадною». Щодо останнього, то слід активно використовувати й чергувати між собою монологи, діалоги, ліричні відступи, описи, свідчення, історичні вкраплення. Головне - передати відповідними фарбами те, що ви особисто побачили на місці події. Емоційне сприйняття органічно переплітайте з логікою викладу. Діліться із читачем враженнями правдиво, переконливо, водночас повідомляйте про щось нове, унікальне, по-особливому варте уваги.

Уникайте канцелярської мови («нещодавно відбулося», «активно працюють», «яскравий захід»), пишіть коротко (замість «дуже цікавий» - «цікавий»; замість «вони вирішили прогулятися й пройшлися містом» - «вони прогулялися містом»), зрозуміло, якомога простіше (замість «позитивно» - «добре», «схвально»; замість «продуктивний» - «плідний»), уникайте повторень (замість «але» - «проте», «однак»; замість «мабуть» - «певно», «очевидно»), використовуйте асоціативне мислення, конкретні факти, уникайте нагромодження статистики, аббревіатур.

Картка 3

Редагуйте та оформлюйте!

Перед тим, як оприлюднювати матеріал, покажіть своєму вчителю, другові. У разі суттєвих зауважень не бійтеся доопрацювати. Навіть якщо доведеться це зробити декілька разів. Редагуйте до «блиску!»

Репортаж виграє й у тому разі, коли належно його оформите в газеті, журналі чи інтернет-виданні. Особливо доречні світлини. Їх щонайменше має бути три. До того ж фотографії не повинні дублювати текст, а органічно доповнювати його новою інформацією, яку важко передати словами. Необхідно, щоб знімки передавали настрій, рух, не були «паспортного» зразка, однотипними (скажімо, на всіх трьох ілюстраціях одні учні, хоч були на заході й батьки та вчителі; або ж усі тільки декламують вірші, хоч хтось співав, танцював чи представив фрагмент вистави).

Не забувайте: муки творчості завжди принесуть радість від довершеності матеріалу, забезпечать хороші відгуки. Читайте репортажі досвідчених журналістів, пишіть самі - й у вас вийде!

Учителю необхідно детально продумувати і передбачати, як повинні міркувати учні і яким чином спрямувати їхні роздуми в потрібному напрямку, щоб підвести до необхідного висновку, як допомогти самостійно сформулювати свої висновки, рішення, відповіді. В кінці складають спільний план.

Етапи написання репортажу:

1. Задум.
2. Влучна назва.
3. Нестандартний початок.
4. Емоційність.
5. Яскрава мова.
6. Редагування.

Вправа 3



10 хв.



Кошик думок.

Учні отримують стикери, на яких потрібно запропонувати тему для написання репортажу про шкільне життя. Свої стикери вони кріплять на дошку під відповідною назвою. На бажання, вони можуть коротко переказувати сюжет повідомлення. Після того, як усі охочі висловилися, учні разом з учителем добирають найвдаліші теми. Це можуть бути: вечори тематичні, досягнен-

ня учнів у позакласній роботі, цікаві випадки на х, проблеми зі сміттям, великі витрати води, екологія, свята, конкурси, роздуми про стосунки, розповідь про батьків тощо. Охочі пишуть на вибрані теми репортажі, які можна розмістити в класній або шкільній газеті.

З якими вміння учень виходить із заняття:

- усвідомлює як побудований репортаж;
- має початкові навички з техніки написання репортажів.

ЗАНЯТТЯ 12. ФОРМАТИ ПЕРЕДАЧІ МІСЦЕВИХ НОВИН

Практична робота: групова робота «Аналіз новин у місцевій пресі».

Розгадка задуму партнерської команди:

- автор;
- мета;
- аудиторія;
- засоби;
- сприйняття.

Необхідне обладнання: місцеві газети, аркуші паперу, ручки, олівці, клубок ниток, картки із правилом написання сенкану, аркуш із надрукованими етапами дискурс -аналізу медіатексту

Вправа 1

 5 хв.

 колективна робота «Павутинка».

Діти стають в коло. Вчитель пояснює, що зараз кожен із них отримає клубок ниток, тримаючи нитку в руках, вони повинні «відправити» клубок комусь із учасників, в якого нитки в руках немає. У кожного в той час, коли клубок буде в руках, є можливість поділитися враженнями від минулого уроку. Якщо нічого не хоче говорити, то можна просто взяти нитку в руки, а клубок перекинути наступному. Вправу розпочинає учитель, висловлюючи свої враження від минулого уроку і кидаючи клубок комусь із дітей. Коли клубок з'явиться в руках останнього учасника, що не має нитки, павутина почне розплутуватися. При цьому учитель повідомляє, що, отримавши клубок, учасники мають сказати одну відповідь своїх рідних на анкетування про медіа вподобання у сім'ї.

Вправа 2

 5 хв.

 робота в групах. Сенкани.

Учитель об'єднує учнів у три групи: «Телевізор», «Радіо», «Газета».

 Проводить опитування:

- Чи є в нашому місті своя газета?
- Як називається?
- А місцева телестудія?
- Як називається?
- Чи маєте місцеве радіо?

- Для чого послугують радіо, телебачення та газети?
- Чим вони відрізняються?

Кожна група має написати сенкан до своєї назви. Для допомоги роздаємо дітям картки із вказівками.

Картка. Сенкан-це вірш, що складається з п'яти рядків.

1. Перший рядок- тема (іменник).
2. Другий -опис теми (прикметники).
3. Третій називає дію, пов'язану з темою, складається з трьох дієслів.
4. Четвертий рядок - фраза, переважно з 4-х слів, висловлює ставлення до теми, почуття.
5. Останній рядок- одне слово - синонім до слова (теми), ніби висновок вірша.

Після виконання завдань кожен представник групи зачитує свій сенкан. Учні фіксують подібні слова. Чому ви використали однакові слова? Учні пояснюють що телевізор, радіо і газети об'єднує одна мета - надання інформації.

Вправа 3

 20-25 хв.

 робота в групах.

Практична робота. Аналіз новин у місцевій пресі.

Учитель об'єднує клас в чотири групи і роздає учням місцеві газети. Знайомить із темою практичної роботи і завданням: дослідити зміст місцевих газет(можна районних або обласних). Перед тим як застосувати на практиці метод дискурс-аналізу, уточнюємо етапи його здійснення: (етапи надруковані на великому аркуші паперу і вивішуються на дошці).

1. Уважно сприймаємо(читаємо, розглядаємо, дивимось й слухаємо).
2. Аналізуємо вид медіатексту: за формою, жанром, загальним змістом.
3. Встановлюємо смисловий акцент(на кого спрямований, значення).
4. Виявляємо застосовані медіа технології(технічні, змістовні) та мету їх застосування спрямування медіатексту.
5. Встановлюємо подібність з іншими медіа текстами.
6. Узагальнюємо напрацьоване та робимо загальний висновок.

 *Перша група* розглядає газети і дають відповіді на питання:

- Яка назва газети?
- Про що вона розповідає?
- Як часто виходить?
- Які рубрики в ній?
- Які теми висвітлює на перших сторінках?
- Про що пише на останніх?
- На кого розрахована газета?
- Для якого віку?
- Який колір, шрифт використовується?
- Як це впливає на споживача?
- Перечитайте заголовки. Які одразу хочеться прочитати?
- Чому?
- Чим вони приваблюють?
- Чи є в газеті фотографії?
- Яка їх мета?

Друга група отримує одну новину з місцевої газети. Учні мають пронумерувати речення. Для кожного речення визначити можливе джерело інформації. Вказати чи це надійне джерело інформації, і пояснити чому.

Третя група знаходить повідомлення, яке її зацікавило.

- Чому саме воно привернуло вашу увагу?
- Чи друкували про вас або рідних матеріали в газеті?

Четверта група розглядає фотографії і рахує, скільки на фото дітей та підлітків, скільки дорослих людей віку ваших батьків, а скільки віку ваших бабусь і дідусів.

- Як ви думаєте на кого розрахована газета?
- Чи фото людей того віку на яких розрахована газета, розміщені в ній?
- Чи цікава вона дитині?

Кожна з груп презентує власні завдання. Обговоріть враження. Заохочуйте дітей, бути максимально чесними.

Можливий висновок, у місцевій газеті публікуються матеріали про життя нашого міста, його жителів. На перших сторінках публікують новини, друга присвячена аналізу проблем міста. Але розмір шрифту дрібний, тому важко прочитати повідомлення. В деяких місцях він розмитий. Бажано на це звернути увагу редакції. Друкується програма передач(це збільшує її попит),останні сторінки -це розважальні повідомлення-анекдоти, усмішки, погода (знову ж таки -з метою збільшення читачів). Газета в нашому місті популярна, так як вона одна пише про місцеві новини. Але тут не має рубрики для дітей і нам вона не дуже цікава. Нашим бабусям і дідусям ця газета більше цікава, але в ній дуже мало фото старших людей.

З якими вміння учень виходить із заняття:

- вміє знаходити місцеві новини в інтернетмережі;
- розуміти на початковому рівні чим відрізняються формати новин;
- усвідомлює вплив новин на психологічний стан людини;
- під керівництвом учителя здійснювати практичний аналіз новин на доступному рівні.

ЗАНЯТТЯ 13. НОВИНИ ШКІЛЬНОГО ТА КЛАСНОГО ЖИТТЯ: КОМУ І ЯК ПРО ЦЕ РОЗПОВІСТИ

Необхідне обладнання: м'яч, комп'ютери з підключенням до інтернет, зразки шкільних газет, журналів, пам'ятка «Правила інтерв'ювання», аркуші паперу, ручки, кольорові олівці, відео «День журналіста зі школярами: як вчилися брати інтерв'ю та знімати дублі».

Вправа 1

 5 хв.

 батоги.

 Учитель запитує:

- Звідки ви можете дізнаватися про новини школи, класу?
- Кому можете розповідати про події в школі чи класі?

Використовує м'яч, щоб отримати коротку швидку відповідь. Задаючи питання, кидає м'яча одному із учнів, той швидко дає відповідь і повертає його назад. За бажанням учень може не відповідати. Щоб уникати повторень, учитель запрошує учнів ділитися лише новими ідеями. Учні називають відомі їм джерела шкільних новин. Це можуть бути учні та учителі, шкільна газета, журнал, класна газета, шкільний сайт, блог (сторінка в інтернеті, де людина представляє себе особисто), класний або шкільний канал You Tube.

Вправа 2

 15 хв.

 дослідження.

Учитель повідомляє мету дослідження: проаналізувати наявні в школі онлайн джерела

інформації(сайти, блоги, онлайн видання, ютуб канал). Якщо в школі вони відсутні, вчитель може досліджувати канали інформації іншої школи.

 Урок проводиться в кабінеті інформатики або іншому, в якому є достатня кількість комп'ютерів для роботи всіх учнів водночас. Попередньо учитель відкриває готові сторінки або на дошці записує алгоритм пошуку сайту чи блогу школи і допомагає учням зорієнтуватися в мережі. Питання для аналізу:

- Який дизайн?
- На кого розрахований?
- Які є розділи? Пояснює учням як знаходити потрібний розділ, сторінку. Прочитайте статтю яка вас зацікавила.
- Яку новину ви дізналися?
- Чи повідомлення правдиве?
- Як можна перевірити достовірність?
- Хто є автором повідомлення?
- Чи ви знайомі?
- Чи цікаво вам було?
- Які висновки можна зробити?

Отже, для того щоб орієнтуватися в шкільному житті варто звертатися до шкільних сайтів та блогів, які орієнтуються на вас та ваших рідних. В них міститься вся інформація школи: документи, звіти, фотографії, новини.

Вправа 3

 10 хв.

 самостійна робота.

Учитель роздає учням довідку зі створення новини.

Картка 1

ЯК створити гарну новину?

Новина є текстом, побудованим на фактах. Ваші власні думки не повинні туди прокрастися!

Під час планування подумайте, що є найбільш важливим, створіть рейтинг фактів в порядку убавання важливості. Вирішіть, що є найважливішим і має бути присутнє і в тексті, і в заголовку.

Основні правила:

1. Найголовніше, що ви повинні сказати, розташовується першим. Адже багато читачів не дочитують статтю до кінця, і вони можуть просто не дізнатися, що ти хочеш розповісти!

2. Завжди надавайте відповіді на запитання: Що? Де? Коли? Як? і Чому?

Заголовок надзвичайно трудоємна і важлива річ, адже він часто визначає, чи читатиме читач вашу новину. Він має бути зрозумілим, коротким, без складних слів. Далі йде преамбула або ж як кажуть журналісти «лід». Він має бути коротким і стисло передавати зміст матеріалу. Якщо надалі у вас є інтерв'ю (пряма мова), то бажано в «ліді» вже заявити цитату. Зазвичай у ліді вже слід відповісти на запитання «ЩО?»

Основний текст. В ньому ви маєте дати відповідь на всі інші запитання: Де? Коли? Як? і Чому? Гарно сприймається, коли цитати межують з розповіддю. Намагайтесь писати стисло і сухо.

Джерело:  Авторські заняття від медіапедагогів-лідерів: медіаосвітні практики в позакласній роботі учнів 5-7 класів / О. Волошенюк, І. Іванюк, О. Куц, Г. Шевченко; За ред. В. Іванова, О. Волошенюк. - К. : ЦВП, АУП, 2017. - 50 с

Сьогодні ми потренуємося у викладі «лідів». Одна група створює новину про вчительку, друга про дівчаток у класі, третя про хлопчиків, четверта про нашу класну кімнату.

Приміром новина про дівчаток може бути наступна: «В нас у 3класі школи в Дніпропетровській

школі навчалися 15 дівчаток, з них чотири Оксани, дві Олени, три Насті».

Після того, як кожна група зачитала новину, запитайте, а як можна перевірити факти?

Вправа 4

 15 хв.

 інтерв'ю, практична робота.

Учитель налаштовує учнів на практичну роботу і ставить їм вступні запитання. Ми часто дивимося по телебаченню програми, в яких кореспонденти беруть у людей інтерв'ю. Вони різняться темами, створені з різною метою. Ви сьогодні під час практичної роботи будете вчитися брати інтерв'ю в однокласників. Щоб дізнатися як правильно це робити ознайомтеся із відео як журналісти відвідали одну із шкіл і провели з ними практичне заняття з інтерв'ювання.

Джерело  «День журналіста зі школярами: як вчилися брати інтерв'ю та знімати дублі»
<https://www.youtube.com/watch?v=Wl2wxTCd5uw>

- Які питання виникли у вас під час перегляду відео?
- Що сподобалося?
- Чи отримали підказки для роботи?

Далі учні під керівництвом вчителя складають приблизний перелік питань.

Доброго дня. Як Вас звати?

Скажіть, будь ласка, свої враження від уроку?

Який рік ви вивчаєте курс «Я у медіапросторі»?

Чи допомагали вам знання, отримані під час уроків у житті?

Як саме? Що найбільше подобається під час уроків?

Дякую. Всього найкращого.

Після практичної роботи аналізуємо процес інтерв'ювання:

- Які емоції викликала робота?
- Які складності виникали?
- Чи змогли їх подолати і як їх долали?
- Чим зацікавила робота?
- Яких знань не вистачало?
- Що нового дізналися про своїх однокласників?
- Чого навчилися?

З якими вміннями учені виходять із заняття:

усвідомлення про віковий склад аудиторії споживачів шкільних новин;

початковими навичками критичного сприйняття новин; інтерв'ювання; ораторської майстерності.

ЦІКАНКИ ДЛЯ УЧНІВ ТА УЧИТЕЛІВ

Інтерв'ю (від фр. *entrevue* - зустріч за домовленістю) - в журналістиці основний засіб збору інформації. Завдання інтерв'ю - ставлячи цілеспрямовані питання, дістати висловлювання осіб на певні теми і / або про певних осіб. Всілякі різновиди інтерв'ю і бесід є тепер основне джерело інформації для мас-медіа (13). Шкільна газета дає змогу школяреві-юнкорові навчитися правильно ставити запитання і мислити логічно. Обидві навички, безсумнівно, знадобляться в житті. Не секрет, що правильно поставлене питання - це 50% відповіді. Але важливо й інше. Автор інтерв'ю не повинен прагнути показати свій глибший внутрішній світ. Завдання кореспондента максимально розкрити тему, на яку береться інтерв'ю, і особистість, з якою відбувається розмова. Обов'язково в інтерв'ю мають бути питання, цікаві цільовій аудиторії. Для цього, якщо ви плануєте інтерв'ю, запитайте самі у ваших читачів, а що вони хочуть дізнатися. Крім цього, рекомендував би мати кілька, три-п'ять, фірмових питань. У свій час у журналі «5 балів» у нас був такий список обов'язкових питань до зірок:

1. Найулюбленіший і найскладніший предмет у виші (школі).
2. Ким мріяли стати в дитинстві?
3. Найяскравіший спогад зі студентського життя.
4. Продовжте речення: Моя школа / виш - це ...
5. Найулюбленіший учитель у школі.

Всі питання відкриті. Водночас в інтерв'ю можна використати і закриті питання, але їх повинно бути мінімум.

На продовження питань для інтерв'ю із зіркою:

- Чи користувалися ви шпаргалками на іспитах?
- Прогулювали заняття?
- Ви списували на контрольних роботах?

Хочу звернути увагу на таке. Ваші запитання повинні бути цікаві для людини, в якій ви берете інтерв'ю. На прес-конференціях з відомими артистами дуже часто можна почути тривіальні питання, наприклад: «Ваша улюблена українська страва?» або «Чим відрізняється український глядач від російського?».

Не бійтеся експериментувати і ставити запитання.

Серед тих, в кого можна брати інтерв'ю:

- 1) батьки і родичі;
- 2) випускники школи; 3) працівники школи;
- 4) зірки і чиновники;
- 5) жителі навколишні;
- 6) школярі.

Впевнені, що багато відомих артистів із задоволенням згадають шкільні роки. Але краще робити акцент на інтерв'ю з випускниками школи.

Джерело  Чернявський Сергій. Як створити сучасну шкільну газету: Навчальний модуль. - Київ: Академія української преси, Центр вільної преси, 2014. - 75 с.

ЗАНЯТТЯ 14. УРОК-ПРАКТИКУМ: ЕКСКУРСІЯ НА МІСЦЕВУ ТЕЛЕСТУДІЮ, РАДІОСТУДІЮ АБО ДО РЕДАКЦІЇ ГАЗЕТИ

Необхідне обладнання: фотоапарат, мобільний телефон із камерою, планшет, папір для нотаток, авторучки.

Рекомендації для вчителя.

Проведення екскурсії вимагає серйозного підготування до неї як вчителя, так і учнів. Учителю необхідно спочатку самому побувати на об'єкті, визначити проблемні питання, пояснити керівництву медіа мету екскурсії, спланувати необхідні дії. Повідомити дітям та батькам про дату і час. Домовитися з батьками про спосіб перевезення дітей до об'єкта. Перед екскурсією потрібно нагадати учням правила безпеки, яких слід дотримуватися, об'єднати у підгрупи та дати конкретні доручення (вести записи, фотографувати).

Обов'язково конкретизувати завдання, вказати на що повинні звернути увагу. Для цього можна надати список питань, які потрібно розглянути на попередньому уроці.

1. Хто працює на студії?
2. Яку роботу виконує кожен із них і які потрібні для цього вміння та навички?
3. Як передається звук і зображення?
4. Хто робить монтаж і як?
5. Яка техніка задіяна?
6. Які програми використано?
7. Де відбуваються фільмування телепрограми?
8. Скільки потрібно часу для підготування матеріалу ?
9. Хто керує всім процесом, редагує?

Якщо це екскурсія на телестудію або радіостудію доцільно домовитися з екскурсоводом про проведення рольової гри «Я - ведучий» в приміщенні самої студії. Якщо є змога домовитися про фільмування та монтаж відзнятих кадрів.

Для перевірки досягнення мети і завдань екскурсії запропонувати учням узагальнити зібраний матеріал: створити альбом із фотографіями, записати спільне відео про екскурсію, роботу ведучих тощо. З метою актуалізації знань і життєвого досвіду учнів, створення емоційного тла подальших уроків доцільно використовувати зібраний ними на екскурсії матеріал.

Якщо у вчителя немає можливості провести екскурсію на місцеву телестудію або до редакції газет-можна провести віртуальні екскурсії, використовуючи вже готові відео. Знайти їх можна за посиланнями на ютуб:

 <https://www.youtube.com/watch?v=Qw-ft38JAvI> Екскурсія на 51 телевізійний канал

 <https://www.youtube.com/watch?v=Dpcahwb3QOI> Країна ФМ - Екскурсія Єви NAVSI100 у країну української музики!

Мета: практично ознайомитися із технікою для запису та передачі інформації, професіями людей на місцевій телестудії, радіостудії, редакції газети

З якими вміннями учень виходить із заняття:

- усвідомлює як працюють місцеві мас-медіа;
- знає, які професії необхідні для функціонування місцевих мас-медіа;
- має уявлення, які професійні вміння, необхідні співробітникам місцевих медіа.

ЗАНЯТТЯ 15. УРОК ТВОРЧОСТІ

Пропонуємо зразок бінарного уроку з предметом «Основи здоров'я».

Необхідне обладнання: презентація з фотографіями скульптур, кольорові олівці, робочий зошит, матеріали на кожну парту для виконання гри «Розсипанка» (на окремих аркушах слова «рух», «це», «здоров'я» та знак тире), серединка ромену зі словом «ЗАГАРТОВУВАННЯ», пелюстки ромену для порад (по пелюстці для кожного учня).

Слухання вірша Надії Красоткіної про здоров'я.

*Головне - здоровим бути -
Це потрібно всім збагнути!
Бо як є здоров'я й сила,
То весь світ людині милий.
Й думка в неї веселенька,
І тоді вона жвавенька.
Все їй хочеться робити,
І сміятись, і радіти.
А як тільки захворіє -
Зразу сонечко тускніє.
Тому це запам'ятай
Й про своє здоров'я - дбай!*

 Яка головна думка вірша?

 Учитель запитує:
Що ви робили упродовж тижня, щоб бути здоровими?

Робота в парах. Гра «Розсипанка»

- Зберіть розсипані слова та прочитайте вислів. (Рух - це здоров'я.)
- Чи погоджуєтеся ви з цією думкою?

Учитель:

- Сьогодні на занятті ми будемо вести розмову про вплив рухової активності на розвиток організму та здоров'я. Ви познайомитеся з тим, що таке гіподинамія, її наслідками і шляхами запобігання їм, а ще ви дізнаєтеся про принципи загартовування.

- У які ігри ви любите гратися?
- Уважно роздивіться на слайдах фотографії скульптур (рис. 1).



Рис. 1. Фотографії скульптур із металу

Р. С. Якщо така можливості нема, світлини треба видрукувати на А4 форматі та розмістити на дошці.

Після того, як учні уважно роздивляться світлини, їм ставлять такі запитання:

- Що об'єднує ці зображення? (Матеріал: на фото - скульптури, зроблені з металу. Місце: усі вони містяться в Харкові, в Парку культури та відпочинку імені М. Горького. Діти - головні герої всіх скульптур).
- Чи бували ви в цьому парку?
- А хто бачив ці скульптури?
- Чи подобаються вони вам?
- Чим вони приваблюють вас?

Віртуальна мандрівка до найулюбленішого місця відпочинку харків'ян - Парку культури та відпочинку імені М. Горького.

Для цього педагог використовує Google Maps, щоб показати карту цього парку, а також місця розташування сфотографованих скульптур.

Учитель: У своїх відповідях ви зазначили, що всі ці скульптурні композиції об'єднує те, що їхні головні герої - діти.

❓ **Бесіда за запитаннями:**







- Як ви гадаєте, чому головні герої всіх скульптурних композицій - діти? (Бо парк створений для дітей.)
- Що роблять діти? (Граються, займаються спортом.)
- Про що ми можемо дізнатися з цих фотографій? (У які ігри грають діти.)
- Назвіть, які рухливі ігри відображено в скульптурних композиціях, зображених на фото? Поясніть правила цих ігор.
- Чи любите ви гратися? Яка із зображених ігор ваша улюблена і чому?
- Чи займаєтеся спортом?
- У які спортивні ігри грають діти на цих світлинах?

Вправа 1

🕒 20 хв.

⚙️ групова робота.

Об'єднайтесь у 2 групи та розподіліть фотографії так: 1 група обирає фотографії, де зображено рухливі ігри, 2 група - спортивні. Та група, яка перша правильно вибере світлини, переможе. Саме так має виглядати правильна відповідь:

Рухливі ігри	Спортивні ігри
	
	
	



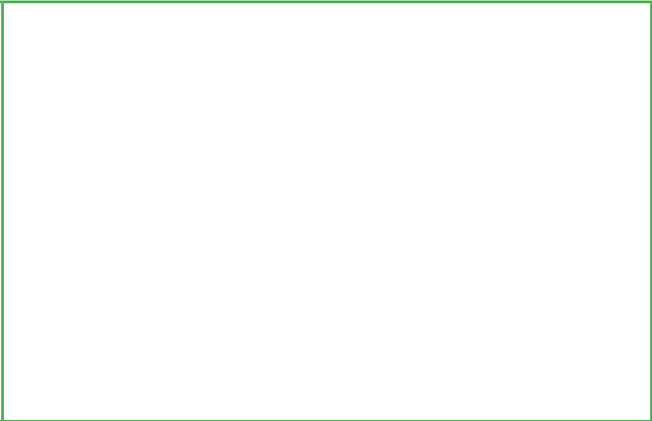

- Спробуйте визначити план і ракурс, із якого зроблено фото (гра «Де стояв фотограф?»).
- Для чого фотограф вибрав великий план? (Щоб краще передати емоції героїв, фактуру матеріалу, з якого зроблена скульптура).
- Чого досяг фотограф за допомогою ракурсу?

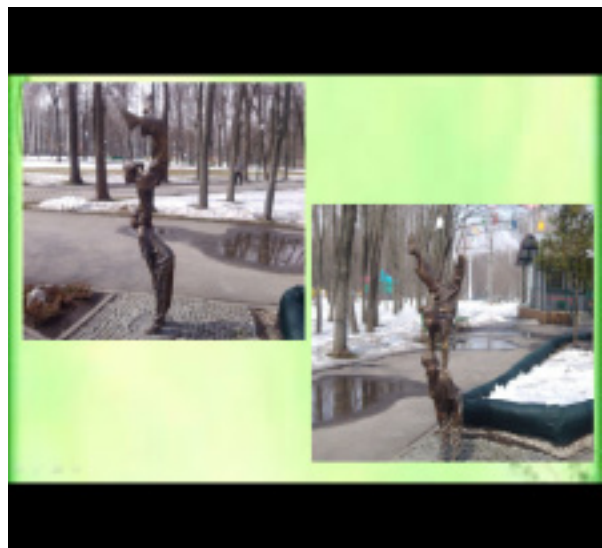



На якій із цих двох світлин фотограф вибрав невдалий ракурс і чому? (На фотографії справа дівчинка виглядає голомозою).

- Оберіть з усіх фотографій ту, яка вам найбільше сподобалася. Поясніть чому?
- Придумайте назву для цієї фотографії.
- Яка назва із запропонованих вашими однокласниками, на вашу думку, найкраща і чому?
- Поясніть, чому так важливо сьогодні дотримуватися рухової активності, займатися спортом?
- Чому активний відпочинок корисніший від пасивного?

Учитель:

Дійсно, одна з основних умов зростання дитини - достатня рухова активність. Щоб бути здоровим і сильним, потрібно багато рухатися. Чи знаєте ви, що здорова дитина щодня має робити близько 10 тисяч кроків. Цікаво, що за все своє життя людина спроможна «подолати» відстань від Землі до Місяця.

На жаль, сучасні школярі багато часу проводять сидячи перед екраном телевізора, комп'ютера, планшета або смартфона, тому ростуть кволими, вередливими, не впевненими у своїх силах, погано вчаться. При недостатньому м'язовому навантаженні розвивається гіподинамія.

- Хто знає, що таке гіподинамія?

- Де ми можемо відшукати відповідь на це питання? (У словнику, в енциклопедії, можемо спитати в дорослих...)

Відшукаймо в інтернеті тлумачення слова «гіподинамія».

Учні зачитують тлумачення слова «гіподинамія», яке відшукали в інтернеті, наприклад:

ГІПОДИНАМІЯ -ї, ж. Ослаблення м'язової діяльності, недостатність рухів; стан організму, викликаний браком рухової активності; призводить до порушення функцій організму: відбуваються глибокі зміни в серцево-судинній системі, порушується кровообіг і обмін речовин (за slovnyk.ua).

- Як ви гадаєте, чому гіподинамію називають хворобою цивілізації?

Багато хто з вас зрозумів, що його спосіб життя недостатньо рухливий. Що ж робити, щоб уникнути гіподинамії? Рухатися, використовуючи при цьому кожен можливість: ранкову фізичну зарядку, дорогу до школи, рухливі ігри на шкільних перервах, заняття з фізичної культури, активний відпочинок на повітрі після занять, перерви під час виконання домашніх завдань, заняття у спортивних секціях, прогулянки перед сном, активний відпочинок під час вихідних днів і канікул. Запам'ятайте, відпочинок - це не цілковите неробство, а зміна виду діяльності: поки мозок відпочиває, м'язи працюють, і навпаки. Ось чому до режиму дня школяра мають входити: ранкова гімнастика, фізкультхвилинки, фізичні вправи, прогулянки, рухливі ігри, посильна праця, катання на санчатах, лижах, велосипеді тощо.

Фізкультхвилинка

Натискаю на педалі.

Їду далі, далі, далі.

Їду швидко я, вперед

Мчитьсся мій велосипед.

Гра «Світлофор»

Ті, хто вважає, що катання на велосипеді можна віднести до рухливих ігор, підніміть зелений олівець.

Ті, хто вважає, що катання на велосипеді можна віднести до спортивних ігор, підніміть жовтий олівець.

Ті, хто вважає, що катання на велосипеді можна віднести і до рухливих ігор, і до спортивних, підніміть червоний олівець.

Вправа 2

 10 хв.

 мікрофон.

Дайте поради тим учням, які ведуть малорухливий спосіб життя.

Учні, передаючи мікрофон, по черзі дають поради. (Більше ходити пішки, займатися спортом, бігати, стрибати, робити щодня зарядку, грати в рухливі ігри, щоп'ятнадцять хвилин робити фізкультхвилинки під час виконання домашніх завдань, не сидіти більш ніж півгодини перед екраном телевізора, комп'ютера, планшета, смартфона тощо).

Отже, потреба в русі, фізичній праці життєво необхідна. Але цього недосить. Щоб бути витривалим, мати міцне здоров'я, не боятися застуди і хвороб, треба ще й загартовуватися.

- Які природні чинники використовують для загартовування організму? (Сонце, повітря, вода, земля).
- Що дає людині сонце? (Вітамін D, який сприяє ростові та розвиткові дитини.)
- Пригадайте правила загартовування за допомогою сонцевих променів.

Правило 1. Перегріватися небезпечно!

Правило 2. У перші дні засмагай не більше ніж 10 хвилин.

Правило 3. Найкраще засмагати до 11 години ранку та після 17 години дня.

Правило 4. Захищай голову від сонцевих променів!)

- Як загартовуватися за допомогою повітря? (Провітрювати приміщення, у яких перебуваєш, гуляти за будь-якої погоди.)
- Як загартовуватися за допомогою води? (Обтирання, обливання, купання.)
- Чим корисне ходіння босоніж?

Вправа 3

🕒 10 хв.

На дошці в серединці ромену - слово «ЗАГАРТОВУВАННЯ». Діти мають на пелюстках записати якомога більше порад для тих, хто хоче почати займатися загартовуванням.



Діти, прикріплюючи свої пелюстки, презентують свої поради.

Вправа 4

🕒 10 хв.



робота в парах із деформованими реченнями (речення розрізані на окремі слова).

Складіть речення із запропонованих слів. Скажіть, чи можна починати загартовування саме з цієї процедури.

*ВЗИМКУ КУПАТИСЯ В ОПОЛОНЦІ
ГУЛЯТИ НА СВІЖОМУ ПОВІТРІ В БУДЬ-ЯКУ ПОРУ РОКУ
ХОДИТИ БОСОНІЖ ПО ТРАВІ
ХОДИТИ БОСОНІЖ ПО СНІГУ
ХОДИТИ БОСОНІЖ ПО КАМІНЦЯХ НА БЕРЕЗІ МОРЯ
ОБЛИВАТИСЯ ВОДОЮ ВЛІТКУ*

ОБЛИВАТИСЯ ВОДОЮ ВЗИМКУ

БРАТИ КОНТРАСТНИЙ ДУШ

БРАТИ ХОЛОДНИЙ ДУШ, КОЛИ ВИМКНЕНО ГАРЯЧУ ВОДУ

СПАТИ З ВІДЧИНЕНОЮ КВАТИРКОЮ

Отже, добре здоров'я - одне з головних джерел щастя і радості людини, її неоціненне багатство. Коли ми займаємося фізичними вправами і спортом, рухливими іграми на свіжому повітрі, загартовуємося, ми зміцнюємо своє здоров'я.

З якими вміннями учень виходить із заняття:

- усвідомлює, що рух - це здоров'я, що фізичні вправи корисні для розвитку організму; формувати корисні звички;
- удосконалює навички роботи з джерелами інформації,
- початкові навички із аналізу й декодування фотографії: вміння визначати план, сюжет, освітлення, ракурс, структуру кадру, охарактеризувати статичні візуальні образи;
- умінню порівнювати і узагальнювати дані, робити висновки.

Джерела

1. Васильків І. П. Основи здоров'я : конспекти уроків : 4 кл. : до підр. Беха І. Д., Воронцової Т. В., Пономаренка В. С., Страшка С. В. / І. П. Васильків, Л. Л. Гулик, О. М. Тітченко. - Тернопіль : Навчальна книга - Богдан, 2016. - 120 с. - (Серія «Бібліотека вчителя»).
2. Володарська М. О. Основи здоров'я. 4 клас (за підручником І. Д. Беха, Т. В. Воронцової, В. С. Пономаренка, С. В. Страшка). - Х. : Вид. група «Основа», 2015. - 111, [1] с. - (Серія «Початкова школа. Мій конспект»).
3. Гнатюк О. В. Основи здоров'я : підруч. для 4 кл. загальноосвіт. навч. закл. / О. В. Гнатюк. - Київ : Генеза, 2015. - 160 с.
4. Гнатюк О.В. Уроки з основ здоров'я в 4 класі : посіб. для вчителя / О.В. Гнатюк. - Київ : Генеза, 2015. - 160 с.
5. Діптан Н. В. Основи здоров'я. 4 клас: робочий зошит до підручн. О. В. Гнатюк / Н. В. Діптан, О. Ю. Чекіна. - Х. : Вид-во «Ранок», 2017. - 64 с.
6. Сащенко Л. В. Основи здоров'я. 4 клас: Посібник для вчителя. Розробки уроків за підручником авторів І. Д. Бех та інші / Л. В. Сащенко. - К. : Видавництво «Алатон», 2015. -108 с.
7. Сідор Н. Конспекти уроків. 4 клас. Основи здоров'я [Електронний ресурс] / Наталія Сідор. - Режим доступу: <http://vyznytsaschool.wixsite.com/natalia-sidor/single-post/2017/01/11/%D0%9A%D0%BE%D0%BD%D1%81%D0%BF%D0%B5%D0%BA%D1%82%D0%B8%D1%83%D1%80%D0%BE%D0%BA%D1%96%D0%B2-4-%D0%BA%D0%B%D0%B0%D1%81>.
8. Словник.ua [Електронний ресурс]. - Режим доступу: <https://www.slovnyk.ua/index.php?swrd=%D0%B3%D1%96%D0%BF%D0%BE%D0%B4%D0%B8%D0%BD%D0%B0%D0%BC%D1%96%D1%8F>.
9. Шульга Л. Г. Фізкультхвилинки на уроках в початкових класах / Л. Г. Шульга. - Куп'янськ, 2011.

Модуль 3. БЕЗПЕЧНИЙ МЕДІАПРОСТІР

ЗАНЯТТЯ 16. ЯК МЕДІА ФОРМУЮТЬ СПРИЙНЯТТЯ СВІТУ

Необхідне обладнання: тест «Наскільки ти медіазалежний», зображення кошика, аркуші паперу А-4, олівці, стікери.

Вправа 1

 10 хв.

 гра «Знайомство».

Учитель запитує учнів чи зареєстровані вони у соціальних мережах? Під справжнів чи під вигаданим? Вигадане ім'я, прізвисько, яке вживають користувачі соціальних мереж зветься «нік», або «нікнейм» Учням пропонується придумати собі нік, або взяти вже існуючий, зобразити його за допомогою малюнка на стікері та презентувати асоціативний образ, прикріпивши листочок на дошку.

Якщо у когось виникають запитання до самопрезентації, вони можуть задати питання.

- Чи важко було придумати собі нік?
- Чому?
- Чи виникали труднощі під час зображення асоціацій до нього?
- Яку форму передачі інформації ви обрали?
- Чому?

Вправа 2

 15 хв.

 тестування «Наскільки ти медіазалежний».

Учитель пропонує дітям перевірити наскільки вони залежні від сучасних гаджетів. Для цього їм потрібно дати відповідь на запропоновані запитання, використовуючи оцінювальну шкалу. Шкала записана на дошці:

- «дуже рідко» - 1 бал
- «інколи» - 2 бали
- «часто» - 3 бали
- «дуже часто» - 4 бали
- «завжди» - 5 балів

1. Чи ти порушуєш часові рамки, встановлені батьками для користування інтернетом?
2. Настільки часто не виконуєш свої обов'язки по дому, щоб провести більше часу в онлайн?
3. Настільки часто обираєш онлайн розваги замість спілкування з родиною?
4. Настільки часто знайомишся онлайн?
5. Настільки часто батьки нарікають на кількість часу, проведеного тобою в інтернеті?
6. Настільки часто твоє навчання страждає через кількість часу проведеного в інтернеті?
7. Настільки часто передовсім перевіряєш електронну скриньку, перш ніж зайнятись чимось іншим?
8. Настільки часто обираєш інтернетспілкування замість спілкування з оточуючими?
9. Настільки часто не відповідаєш на запитання про те, що чим займався онлайн?
10. Настільки часто батьки заставляли тебе, коли заходив(ла) в інтернет без їх дозволу?
11. Настільки часто проводиш час в своїй кімнаті, граючи в комп'ютерні ігри?
12. Настільки часто відповідаєш на «дивні» дзвінки від нових «інтернет-друзів»?
13. Настільки часто огризаєшся, кричиш чи дратуєшся, якщо тебе потурбували під час перебування в інтернеті?
14. Настільки часто відчуваєш пригнічення, погіршення настрою, нервуєш, коли знаходишся поза інтернетмережею, а коли повертаєшся в інтернет, це все зникає?

Підсумок. Якщо набрано 30-49 балів, варто врахувати серйозний вплив Інтернету на твоє життя. Якщо 50 балів і більше, у тебе можна діагностувати інтернетзалежність із необхідно звернутися до фахівця.

Вправа 3

 5 хв.

 бесіда.

В інформаційному суспільстві на психіку людини тисне надмірний обсяг інформації. Медіаінформація, представлена у вигляді поліформатної та різномістової медіапродукції, не завжди конструктивна. Часто-густо, це інформація, яка: принижує честь і гідність особистості; викликає роздратування або інші негативні емоції; намагається здійснити підміну цінностей; нав'язує позицію, що суперечить поглядам і переконанням людини; намагається впливати на вчинки та поведінку особистості, маніпулювати нею.

Психологічна медіагігієна спрямована на те, що медіаспоживач має розуміти й розрізняти на практиці медіаінформацію із вказаними ознаками. (Згадаймо прийом «фільтрування»!)

Не знайома із захисними засобами людина може стати жертвою інформаційної обробки, підпасти під маніпулятивний вплив, перенаситити свою свідомість непотрібними образами та смислами, що у свою чергу може призвести до руйнування її як особистості.

Гігієна у сфері медіа — медіагігієна спрямована на запобігання шкідливому впливу медіаінформації на здоров'я людини. Навички психологічної медіагігієни досить специфічні. Вони проявляються не як здатність якісно обробляти медіаінформацію, а як уміння обмежувати її вплив на власну свідомість, контролювати емоції та відчуття, об'єктивно оцінювати вчинки, до яких підштовхують контакти з медіа, та передбачати можливі негативні наслідки. Особистість, у якої відсутні ці уміння, стає об'єктом впливу, маніпулювання.

- Наведіть знайомі вам вправи для захисту від непотрібної інформації?
- Чи використовуєте ви їх під час користування гаджетами?

Вправа 4

 20 хв.

 робота в групах «Кошик ідей».

Учитель об'єднує дітей в 3 групи для виконання практичної роботи : складання рекомендацій як уникнути медіазалежності. Свої поради вони записують на окремих аркушах, а потім презентують. Вчитель наголошує на тому, аби кожна група фіксувала ті поради, які схожі або співзвучні з їх. Під час презентації учасники можуть ставити питання, а також уточнювати певні деталі. Потім колективно під керівництвом учителя складають загальні рекомендації і записують їх на одному аркуші, а за можливістю роздруковують для всіх учасників.

З якими вміннями учні виходять із заняття:

- усвідомлюють, що медіа маніпулятивні і створюють штучну реальність, наслідки неконтрольованого контакту з медіа;
- з початковими уявленнями про медіагігієну;
- вмінням аналізувати інформацію про себе, свій стан, свої потреби в процесі контактів з медіасередовищем.

ЗАНЯТТЯ 17. ТЕЛЕБАЧЕННЯ В ЖИТТІ СУЧАСНОЇ ЛЮДИНИ

Необхідне обладнання: аркуші паперу А-4, олівці, маркери, телепозначки

Вправа 1

 5 хв.

 асоціації.

Діти стають в коло. Вчитель пояснює правила. Той, хто отримає м'яч, має висловити свої враження від минулого заняття, затим кинути м'яч комусь із учасників. По тому учитель повідомляє, що, отримавши м'яч, учасники мають сказати свої асоціації до слова «Телебачення».

Вправа 2

 5 хв.

 бесіда.

Давайте разом поміркуємо над тим, навіщо нам телебачення.

- Які почуття будить воно у вас?

Перш ніж вирушити у світ телебачення давайте згадаємо що вже знаємо про нього.

Телебачення (від грец. *τῆλε* – далеко) – система зв'язку для передачі (трансляції) на відстань та рухливого зображення й звуків за допомогою радіоелектронних пристроїв; галузь науки, техніки і культури.

Отримання телевізійного сигналу базується на скануванні зображення від оптичної системи телевізійних камер й перетворення коливань світлового потоку в електричний сигнал. Результатом сканування є одновимірний сигнал, що розбивається на кадри й рядки.

Принцип послідовної передачі елементів телевізійного зображення у вигляді пікселів і стрічок на психофізичному рівні, як і в кінематографії, засновано на персистенції – інертності людського зору: в процесі сприймання завдяки високій частоті пред'явлення око людини поєднує, синтезує їх у цілісне зображення. Наприклад, коли крутиш факел - ми бачимо коло, що малює вогонь, а не окремі картинки.

Телебачення сприяло:

- Створенню нових тележанрів,
- виникненню нового виду мистецтва-телемистецтва,
- відкриттям у науці й техніці.

Телебачення поліфункціональне:

- інформує,
- розважає,
- робить учасником подій;
- працює в медицині, промисловості, під водою і в космосі;
- навчає,
- ознайомлює,
- надихає.

Вправа 3



10 хв.



гра.

Давайте уявимо себе оператором, який знімає сюжет.

Виберіть праворуч чи ліворуч від себе помітні предмети. Подивіться на один з них і спробуйте перевести погляд на інший по величезній дузі (через небо або стелю), намагаючись, щоб очі рухалися рівно і повільно. Чи вдалося? У цій властивості нашого зору прихована ще одна таємниця кінематографу. Ми бачимо світ різко, ривками, нам необхідно постійно переводити погляд, оцінюючи, зіставляючи. І тому зміна кадрів у кіно сприймається нами легко і природно.

Вправа «Фільмування»

Візьміть порожню рамку від слайдів або просто проріжте чотирикутник в аркуші паперу та спробуйте подивитися на світ крізь цей маленький отвір. Чи не правда, світ несказанно змінився, залишаючись для нас начебто звичним і пізнаваним?

Рамка спочатку заважає оку. Але, звикнувши, раптом відчуваєш, що її межі не такі вже й вузькі: у них навіть сховані якісь переваги. Наш погляд може обійти той предмет, що не потрібний в кадрі; може затриматися на чомусь, розглянути докладніше, наблизити або віддалити. В основі всього цього лежить дуже простий факт. Між нашим поглядом і тією картиною, яка виникає на екрані - погляд камери. Здавалося б, усе не так і складно. Хтось дивиться на світ крізь об'єктив, знімає щось на плівку, а потім це бачимо ми, але це вже не наш погляд на світ. Навіть, перебуваючи у тому ж самому місці, ми могли бачити зовсім різне. Один побачить світанковий морок під деревами, інший зверне увагу на те, як блищать краплі роси.

І кожний з нас направив би кінокамеру на те, що йому більш цікаво. Режисер і оператор, використовуючи виразні засоби телебачення, передають на екран повідомлення про якусь подію. Найчастіше вони, будучи навіть не упередженими, передають свою інтерпретацію (тлумачення, пояснення змісту) події. Крім того, телевізійна реальність також має ілюзорну (з латинської мови - хибну, оманливу) природу: вся телевізійна продукція, як і медіа продукція загалом - репрезентативна, ілюзорна.

Телевізійні повідомлення реалізуються у формі різноманітних тележанрів: телерепортаж, документальний фільм, художній фільм, телесеріали, телевістави, телеповіді, телеоповідання, телереклама.

Образну структуру телевізійного матеріалу часто використовують для творення псевдореальності. Тож для адекватного сприйняття телевізійного продукту необхідно свідомо оцінювати впливи, запрограмовані його виробниками на всіх рівнях. Аналітичний підхід до медійного послання дає глядачеві змогу вийти з ролі об'єкта маніпулятивного терору телебачення й самостійно визначати справжній сенс, мету й цінність телевізійного витвору

Вправа «Телепозначки»

Вчитель запитує в учнів чи знають вони про індекси глядацької аудиторії (телепозначки), які ми бачимо під час перегляду телепередач? Як позначають вікові категорії? Діти розказують про відомі телепозначки. Для чого їх використовують? Щоб було зрозуміло на кого розрахований телесеріал або телепрограма, адже дітям може бути небезпечно переглядати деякі телепрограми: вони можуть їх не зрозуміють або злякатися.

Учитель пропонує дітям переглянути телепозначки, які придумали їх однолітки і пояснити що вони можуть означати.



А тепер перевіримо наші знання. З 2016 року запроваджено нові п'ять індексів глядацької аудиторії для фільмів і серіалів: «ДА» (дитяча аудиторія), «ЗА» (загальна аудиторія), «12», «16» та «18», з яких часові обмеження для показу передбачені тільки для останнього. Відповідно, телеканали зможуть показувати фільми з індексами «ДА», «ЗА», «12» і «16» у будь-який час, а «18» - з 22:00 до 6:00.

Без позначки	категорія I – без обмежень (загальнодоступна);
	категорія II – перегляд неповнолітніми глядачами рекомендується разом з батьками (особами, що їх замінюють) або з відома батьків (осіб, що їх замінюють);
	категорія III – перегляд рекомендується тільки повнолітніми глядачами

Джерело <http://detector.media/doc/images/news/archive/2016/113434/poznachki.jpg>

Вправа 4

20 хв.

групова робота «За і проти».

Учитель об'єднує учнів в 3 команди і повідомляє про тему роботи. Це групова вправа «Зроби телевізор другом». Учасникам 2-х команд потрібно скласти тексти про користь та шкідливість

телебачення. Правила роботи: перша група добирає аргументи на користь телебачення, а друга - його шкідливість. Третя група - експерти. Свої повідомлення учасники фіксують на аркушах паперу в короткій тезисній формі, пояснюють, наводять приклади і прикріплюють на дошку. Інші уважно слухають і наводять свої докази. Група експертів робить висновок щодо наведених аргументів.

Можливий висновок експертів. Телебачення змінило не лише дозвілля людини, але й образ мислення, світогляд. Воно стало і «магічним вікном», крізь яке дивимося на світ, і «дверима», через які в свідомість проникають різноманітні, створені кимось ідеї. Слід обирати для перегляду телепрограми, орієнтовані на дитячу аудиторію.

З якими вміннями учень виходить із заняття:

- усвідомлює причини та наслідки залежності від телебачення;
- розрізняють телепозначки та їх значення.

ЗАНЯТТЯ 18. ІНТЕРНЕТЗАЛЕЖНІСТЬ. КІБЕРБУЛІНГ

Необхідне обладнання: комп'ютери з доступом до Інтернету, колонки, проектор, картки з описом стадій захворювання на інтернетзалежність, стікери.

Вправа 1

 5 хв.

 дослідження.

Учитель розповідає, що словосполучення "XXI століття" майже у всіх асоціюється з розвитком новітніх технологій. Якщо 15 років тому комп'ютер був інопланетним гостем для пересічної людини, то зараз ця річ стала невід'ємною частиною нашого життя. Здається, що світова павутина наповнена величезною кількістю корисної інформації, цікавим спілкуванням, блогами, нескінченними дискусіями. Запитаймо себе, як це впливає на ваше життя після того, як ви виходите з інтернет-браузера? Що дає нам перечитування нескінченних записів у стрічках новин чи дискусії і суперечки на вічні теми в соціальних мережах та форумах?

Давайте проведемо дослідження: впродовж 5 хвилин ви будете переглядати стрічку новин у фейсбуці, визначаючи наскільки там важлива для вас інформація.

Вказівка. Вчитель готує комп'ютери із відкритою власною сторінкою або спеціально створює таку для уроків із вигаданим ніком.

Після пошукової роботи діти з допомогою вчителя роблять висновок. Учитель спрямовує учнів, щоб вони порівняли важливість інформації і кількість часу, яку вони провели в соцмережі.

Вправа 2

 15 хв.

 групова робота «Бюро довідок».

Учитель об'єднує у 5 груп і налаштовує на роботу.

Основною проблемою користувачів, які довго перебувають за комп'ютером, є формування залежності.

Під цим поняттям ми розуміємо непереборний потяг до інтернету, що характеризується "згубною дією на побутову, навчальну, соціальну, робочу, сімейну, фінансову сфери діяльності". За ступенем відмежування від реальності інтернетзалежність вельми нагадує потяг до наркотиків, алкоголю, азартних ігор.

Як розвивається хвороба і як допомогти хворому ви дізнаєтеся із карток. Завдання: кожна група отримує листочок із записаними стадіями розвитку інтернетзалежності. Протягом 5 хвилин вивчають текст, а потім презентують в зручній для них формі.

Завзятого комп'ютерника можна відрізати відразу. Він звернений усередину себе, не помічає або ігнорує зовнішні події, погано адаптується до реального життя.

Картка 1. На першій стадії це більш-менш легкий розлад. Через захоплення "новою іграшкою", людина перестає займатися усім іншим. Поступово людина віддаляється від родичів і друзів, залишаючи пріоритет за "всесвітньою павутиною". Як правило, користувач приховує від рідних (або співробітників в офісі), скільки часу він проводить на сайтах.

Картка 2. На другій стадії симптоми наростають як снігова куля. Якщо людину силою відлучити від мережі, у користувача порушується увага, знижується працездатність, з'являються нав'язливі думки, безсоння, аж до повного відмовлення від сну, різко зростає потяг до стимуляторів - кави, сигарет тощо. До психічних розладів додаються головний біль, перепади тиску, ломить кістки.

Картка 3. Третя стадія - соціальна дезадаптація. Користувач, вже не одержуючи задоволення від спілкування через інтернет, все-таки постійно "зависає" там. Стан депресії призводить до серйозних конфліктів на роботі і в сім'ї. Сильні, вольові особи ще можуть спробувати переключити свою увагу на щось інше, наприклад, закохатися, знайти іншу роботу. Слабкішим нічого не залишається, окрім як звернутися за допомогою до фахівців. До речі, у США інтернетзалежність вважають офіційним діагнозом, його лікують і психологи, і психіатри.

Картка 4. Рекомендації інтернетзалежному

1. Визнайте, що у вас є залежність. Не обманюйте самі себе.
2. Ви хочете припинити проводити в режимі онлайн так багато часу? Тоді припиніть! Встановіть певні години для онлайну.
3. Захопіться. Відвідайте різні групи й клуби, займайтеся спортом, музикою, танцями, співом і т.д. Подивіться фільм, сходите на концерт, почитайте книгу. Знайдіть який-небудь інтерес, який стане для вас альтернативою інтернету.

Картка 5. Рекомендації інтернетзалежному

1. Поповніть запас ваших знань. Напевно, у вашому будинку є безліч книг, які ви давно хотіли прочитати.
2. Допоможіть на кухні. Ваші домашні будуть раді, якщо ви замість того, щоб сидіти в чаті або на якому-небудь форумі, допоможете їм приготувати вечерю.
3. Погуляйте із друзями. Заплануйте похід у боулінг, торговий центр або на ковзанку.
4. Установіть ліміт часу роботи вашого комп'ютера. Виключайте комп'ютер, якщо у вас немає необхідності в ньому.
5. Використайте таймер. Перед тим як сісти за комп'ютер, встановіть на таймері 30 хвилин. Сигнал нагадає вам, як багато часу ви провели за комп'ютером.
6. Не їжте сидючи за комп'ютером. Харчування в окремому місці допоможе вам відволіктися від режиму онлайн.

Під час презентацій стимулюйте учнів задавати питання, уточнювати незрозуміле. Завжди на допомогу виступаючим приходять учитель і дає відповіді на хвилюючі питання. В кінці презентацій всіх робіт учитель підсумовує:

Комп'ютерна залежність - це хвороба! В такому випадку дуже важливо вміти переключати свою увагу на інші види діяльності, такі, наприклад, як спортивні вправи або творче зайняття.

Вправа 3

 10 хв.

 перегляд та обговорення відео.

Учитель перед переглядом налаштовує на уважне сприйняття медіа тексту. Про що йде мова? Які емоції викликало відео у вас?

 https://www.youtube.com/watch?v=9Nh4_pYHnfA

Після перегляду обговорюють відео. Про що йшла мова? Що означає булінг?

Булінг (знуцання, цькування, залякування) - це зарозуміла, образлива поведінка, пов'язана з дисбалансом влади, авторитету або сили.

Кіберзалякування (кібернасильство) або булінг у кіберпросторі полягає у звинуваченні когось з використанням образливих слів, брехні та неправдивих чуток за допомогою електронної пошти, текстових повідомлень і повідомлень у соціальних мережах. Сексистські, расистські та подібні їм повідомлення створюють ворожу атмосферу, навіть якщо не спрямовані безпосередньо на дитину.

Приклад: хтось розміщує в соціальних мережах такий текст: «Петро повний лузер . Чому хтось узагалі з ним спілкується?!». Як реагувати на такі повідомлення?

Вправа 4

 10 хв.

 «Вузлик на пам'ять».

Вчитель пропонує дітям скласти поради для подолання залякування у кіберпросторі і записати їх на стікері. Озвучуючи свій медіатекст, учні кріплять листочки на дошці. Всі інші учасники фіксують однакові поради. Потім колективно складають загальний список порад. Він вивішується у класі, а за можливості, роздруковується на кожного учасника.

Що робити, коли ти став жертвою кіберзалякування:

Крок 1. Якщо хтось тебе засмутив онлайн, дуже важливо перечекати перші хвилини, поки пориви гніву чи страху пройдуть. Спробуй утриматися і не відповідати.

Крок 2. Збережи докази. Якщо тебе образили в мережі, то переконайся, що в тебе є запис. Відразу ж зроби скриншот.

Крок 3. Якщо це відбулося кілька разів, розпочни вести щоденник фіксації, де записуй все, що саме відбувалося. Опиши всі деталі.

Крок 4. Звернися до тих, кому довіряєш: друзів, батьків, учителя. Не мовчи про образи.

Нам слід усім разом плекати культуру протидії образам та знущанням. Навіть якщо ти мовчазно приєднуєшся до цькування, вже цим схвалюєш подібну поведінку. Не має бути «просто жартів», бо будь-які кпини можуть сильно вплинути на стан іншого. Агресивна поведінка не норма!

З якими вміннями учні виходять із заняття:

- усвідомлюють наслідки інтернетзалежності;
- знають про ризики розміщення особистої інформації;
- усвідомлюють як реагувати на кіберзалякування.

ЗАНЯТТЯ 19. УРОК-ПРАКТИКУМ «МЕДІАКОМПАС». **ВИГОТОВЛЕННЯ І ПРЕЗЕНТАЦІЯ ЛИСТІВОК-ПАМ'ЯТОК ЩОДО** **БЕЗПЕЧНОЇ ПОВЕДІНКИ В МЕДІАПРОСТОРІ**

Необхідне обладнання: зображення шести капелюшків, папірці з липким краєм, аркуші А-4, олівці, фломастери.

Вправа 1



 40 хв.

 метод шести капелюшків.

Учитель повідомляє дітям що сьогодні вони подорожують медіапростором. Їх завдання - визначити безпечні і небезпечні місця в ньому і навчитися правилам поведінки без загроз для жит-

тя. В подорож вони візьмуть шість капелюхів. Метод шести капелюхів - це простий і практичний спосіб здолати труднощі за допомогою розділення процесу мислення на шість різних режимів, кожен з яких представлений капелюхом свого кольору. Білий капелюх відповідає лише за збір об'єктивних фактів, об'єктивної інформації; червоний - за прояв емоцій, почуттів та інтуїції; жовтий - за пошук позитивних сторін, переваг; чорний - за пошук негативних сторін, недоліків; зелений - за творчий пошук, генерування нових ідей, альтернативних підходів; синій - за аналіз усього розумового процесу (це рефлексія мислення), планування, визначення цілі та висновки.

Кольорові капелюхи - це метафора, що добре запам'ятовується, якій легко навчити і яку легко застосовувати.

	<p>I. Синій капелюшок. Очікування.</p>
<p>Вчитель пропонує написати на листках з липким краєм свої очікування і вкинути їх у синій капелюшок. Бажаючі можуть озвучувати написане.</p>	
	<p>II. Білий капелюшок. Детальна і необхідна інформація.</p>
<p>Вчитель пояснює основи понять «медіатекст», «медіапростір», «інтернет» згідно з віковими особливостями молодших школярів, на доступному рівні спрощуючи та адаптуючи наукові терміни.</p> <p><i>Інтернет</i> (від англ. Internet) – всесвітня система взаємополучених комп'ютерних мереж.</p> <p><i>Медіатекст</i> - це повідомлення, з якими звертаються до вас медіа (газетна стаття, телепередача, відеокліп, фільм, пісня, реклама тощо).</p> <p><i>Медіапростір</i> - це книжки, газети, інтернет-медіа, гаджети, фільми - те, що зберігає і передає інформацію.</p> <p><i>Безпека</i> - певні правила поведінки, які допомагають нам не потрапити у біду.</p> <p>Щодня ми слухаємо радіо, читаємо газети, дивимось телевізор, багато часу проводимо в онлайн. Там ми черпаємо інформацію.</p> <p>❓ Спробуйте відповісти на питання:</p> <ul style="list-style-type: none"> • Яку роль у суспільстві виконують ці канали передавання інформації? • Які можливості інтернету вам відомі? 	
	<p>III. Червоний капелюшок. Які почуття в мене виникають?</p>
<p>Приміряючи червоний капелюшок, учитель просить дітей висловити почуття, які охоплюють їх при слові «медіапростір», не намагаючись їх пояснити. Це можуть бути : радість, задоволення, сміх, щастя, переживання, страх, заздрість, неспокій, незахищеність тощо.</p>	



IV. Чорний капелюшок
Застерігає і змушує думати критично.

Учитель роз'яснює учням, що окрім задоволення від віртуального спілкування, приємних ігор, перегляду улюблених мультфільмів, в інтернеті на нас може очікувати небезпека. Адже важко впізнати особу, з якою спілкуєшся. Відомо чимало випадків, коли себе видають за інших, приписуючи собі гарну зовнішність, риси вдачі, захоплення тощо. До основних загроз інтернетспілкування можна віднести:

- крадіжки особистих даних;
- віруси;
- спам;
- шахрайство;
- контакти з незнайомцями.



V. Жовтий капелюшок.
Дослідження можливих успіхів і позитивних сторін

Ще років 70 назад для передачі інформації весь світ користувався поштою. Лист надходив до адресата мінімум через 3 дні. Телефони були дротові, а з іншими країнами спілкувалися у спеціальних відділеннях зв'язку, так як вдома не всі мали змогу мати телефон. Зараз же за допомогою інтернетзв'язку ми обмінюємося інформацією в реальному часі, отримуємо повідомлення, навіть можемо переглядати в онлайн - режимі події в країнах, які від нас за тисячі кілометрів. У наш час сучасна молодь вільно володіє можливостями інтернету, а школярі, можливо, і не усвідомлюють, як без цього жив світ 20 років тому.

На початку **1996 року** по всьому світу нараховувалось **30 млн. користувачів інтернету**.

За даними Міжнародного союзу зв'язку на 22.07.2016 рік інтернетом користується 3,5 млрд. людей. Найбільше зростання користуванням інтернетом відбувається серед молоді. У всьому світі діти та підлітки є найбільшими користувачами інформаційно-комунікативних технологій (ІКТ). Вони широко користуються мобільними телефонами, включаючи пересилки MSM і SMS, шукають інформацію онлайн: повідомлення чи біографію письменників, композиторів, спортсменів та інших видатних людей, ребуси, шаради, кросворди, головоломки та інші розвиваючі завдання для вивчення якої-небудь теми тощо.

Стають учасниками електронних конкурсів, олімпіад, конференцій. Школярі пишуть листи та відправляють електронною поштою, створюють власні блоги, спілкуються в чатах та соціальних мережах, обмінюються музикою та фільмами, обговорюють проблеми на форумах, розвивають мовлення, пам'ять, використовують веб-камеру, skype, та грають в онлайнві ігри.

Ніколи раніше не було так легко, швидко та зручно знайти людей будь-якого віку, соціального статусу, статі, національності.

Людям з особливими потребами інтернетмережа надає змогу мати віртуальних друзів, не виходячи з дому, робити покупки, спілкуватися в будь - який час із рідними, викликати лікаря за потребою. Все це покращує нам життя.



VI. Зелений капелюшок.
Нові ідеї, даємо креативності зелене світло

Робота в групах: виготовлення і презентація листівок-пам'яток щодо безпечної поведінки в медіапросторі. Вчитель об'єднує дітей у групи і пояснює завдання і критерії оцінювання. Листівки - пам'ятки можна робити кольоровими, зображувати графічно, за допомогою малюнків, знаків, просто текстовими.

Критерії оцінювання роботи:

- відповідність темі;
- максимум інформації = мінімум слів;
- логічність;
- аргументованість;
- доступність;
- творчий підхід;
- оригінальність.

Можливі правила поведінки в медіапросторі:

1. Ніколи не розголошуй в інтернеті своє ім'я, адресу, електронну пошту або паролі.
 2. Ніколи не надсилай свої фото незнайомцям.
 3. Ніколи не відкривай повідомлення від людей, яких ти не знаєш або котрим не довіряєш.
 4. Завжди розповідай дорослим, якщо хтось, із ким ти познайомився через інтернет, бажає з тобою зустрітись.
 5. Ніколи не розкажуй незнайомцям, куди ти збираєшся і коли ти там будеш.
 6. Завжди будь увічливим у мережі.
 7. Ніколи нічого не купиш і не замовляй в інтернеті без дозволу дорослих.
 8. Якщо хтось тебе ображає в чаті, не відповідай.
 9. Пам'ятай, що не всякій інформації в інтернеті можна довіряти.
 10. Не розсилай листів з будь-якою інформацією незнайомим людям.
 11. Користуйся навчальними ресурсами з інтернету.
 12. Проводь більше часу з реальними друзями та книгами.
 13. Не вір всьому, що кажуть про себе віртуальні знайомі.
 14. Обмежуй час перебування в соціальній мережі.
 15. Батьки мають знати чим ти займаєшся, коли спілкуєшся в соціальній мережі.
 16. Якщо опиняєшся в складній ситуації - поговори з батьками.
- VII. Презентація робіт учнів.

Під час презентації представники команд за допомогою різних форм передачі інформації перелічують свої правила роботи. Інші учасники мають право задавати питання, уточнюючи незрозумілі їм пункти. В кінці обирається найбільш досконалий зразок і, за можливості, роздруковується для всіх учнів.



VIII. Рефлексія. Синій капелюшок

Метод «Незакінчене речення»:

- На уроці я...
- а) дізнався...
- б) зрозумів...
- в) навчився...
- г) найбільший мій успіх – це...
- д) найбільші труднощі я відчув...
- е) я не вмів, а тепер умію...
- є) я змінив своє ставлення до...
- ж) на наступному уроці я хочу...

ЗАНЯТТЯ 20. УРОК ТВОРЧОСТІ. БУДЬМО ДОБРОЗИЧЛИВИМИ У МЕРЕЖІ!

Необхідне обладнання: дошка, крейда, картон, олівці чи фломастери, аркуші паперу, скотч.

ДЛЯ ВЧИТЕЛЯ

Інтернет є місцем зустрічей з іншими особами. За аватарами й ніками криються справжні люди. Отже, контакти з ними повинні відбуватися на основі тих самих принципів, що і поза мережею, в реальному житті, передусім з виявленням поваги до іншої людини, дотриманням правил етикету. На жаль, поведінка багатьох користувачів в інтернеті далека від прийнятих у суспільстві норм, наче ці особи впевнені, що анонімність звільняє від відповідальності за те, що вони там пишуть і роблять.

Інтернет-мережа є простором для публічного обміну думками, тому всі користувачі повинні дбати про дотримання певних принципів. У цьому допомагає нетикет або сукупність правил поведінки в інтернеті. Їх дотримання має прагматичний контекст: впливає на позитивний образ користувача в очах інших, а також сприяє ефективній діяльності в мережі та порозумінню між людьми.

Під час суперечок із іншими особами і зіткнення з іншими поглядами - незалежно чи це відбувається у мережі, чи поза нею, найкраще поводитися толерантно й відкрито. Важливо також пам'ятати, що ми інколи можемо помилятися, або помилятися у розмові саме на цю тему. Необхідно також усвідомлювати, що ми не повинні кожного схилити на свій бік - кожен має право на власну думку. Необхідно доброзичливо вислухати аргументи протилежної сторони, оскільки часом вони є переконливими. Якщо ти уважно вислухаєш учасника дискусії, існує більша імовірність, що тебе також вислухають.

ДЛЯ УЧНЯ

Під час розмов в інтернеті пам'ятай про те, що з іншої сторони сидить хтось такий, як ти. Він має свою думку на цю тему, певні проблеми і відчуття.

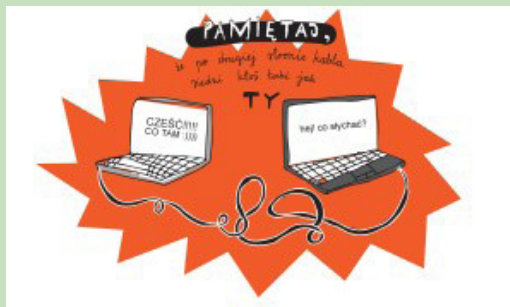

Відкритість до іншої людини означає готовність до щирої розмови і надання допомоги. Легко принижувати людей, які менше обізнані з комп'ютером, або не мають таких знань, як ти. Або висміювати чийсь смаки чи невдалий жарт. Легко, але навіщо це робити? У такий спосіб ти можеш скривдити іншу людину. Краще зосередитися на розмові та допомозі співрозмовникам. Сьогодні ми будемо використовувати наступні терміни:

Нетикет - правила поведінки, спілкування в мережі, традиції і культура Інтернет-співтовариства, яких необхідно дотримуватися.

Емотикон - спосіб вираження людських емоцій за допомогою стандартних знаків, наприклад, смайликів (від англ. smile - посмішка).

Аватар або аватарка - візуальна презентація у соціальних медіа; обличчя користувача у віртуальному світі. Аватар розташовують поряд з ніком. Зображення на аватар користувач вибирає сам. За бажанням, можна виглядати інопланетянином, квіткою тощо. Аватари вибираються користувачами не лише за принципом «подобається - не подобається». Частіше вибирають аватарки, що відображають характер людини, її світогляд. Аватари можна міняти залежно від настрою, це не забороняється.

Пам'ятай:

- не використовуй занадто часто великі літери (текст, написаний великими літерами, розуміється як крик);
- пиши, дотримуючись граматичних правил;
- уникай надміру емоцій у висловлюваннях в мережі.

Вправа 1

⌚ 5 хв.

⚙️ бесіда.

Попросіть учнів уявити, що відчуває людина, що розмовляє на форумах. Випишіть імена учасників якогось форуму на дошці. Розкажіть, що кожний нік - це певна особа, яка має ім'я, пріоритети, зацікавлення, вміння. І, якщо ми хочемо разом розмовляти, необхідно визнати, що люди - різні.

Вправа 2

⌚ 10 хв.

⚙️ бесіда.

Запитайте учнів, чим є для них нетикет. Розкажи, що злиття слів «етикет» і «нет» (нетикет - неологізм, що є злиттям слів «мережа» [англ. net] і «етикет» правила) - сукупність правил, яких повинні дотримуватися користувачі Інтернету. Це поняття з'явилося в середині 80-х років ХХ ст.

Прикріпіть на дошці аркуш картону, на якому записані головні правила нетикету.

Картка 1

Анімований комікс з нетикету. Частина 1. Дизайн: Терзян К.Т., Терзян Г.Т.; анімація: Малік Н.А. *Netiketka, "Культура мережевих комунікацій". [ДЗ "Державна бібліотека України для юнацтва"], [Київ]. Youtube. Web. Дата: 29.03.2011.*

Основні «заповіді» мережевої моралі

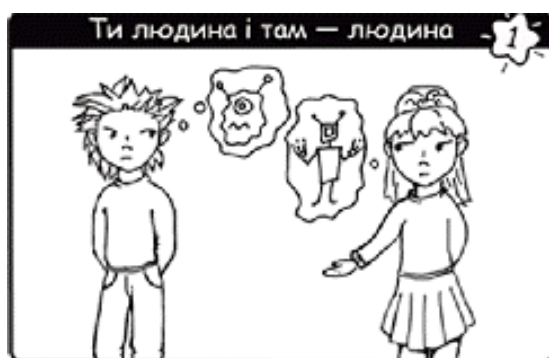

1. Пам'ятайте, що Ви спілкуєтеся з людиною. Золоте правило, що його викладали нам ще в дитячому садку, - не роби іншим того, чого не хочеш отримати від них взамін. Мережа знайомить людей, які, можливо, ніколи б не зустрілися у реальному житті. Але у віртуальному просторі спостерігається набагато менше людяності, ніж в реальному житті. Часто-густо люди зловживають тим, що співрозмовник не може їх бачити, і дозволяють собі речі, яких ніколи не дозволили б в звичайному спілкуванні. Ясно, що можна використовувати Мережу для більш вільного самовияву, однак не варто забувати головного принципу нетикету: усюди в Інтернеті знаходяться люди, і перед тим, як написати щось образливе, варто подумати, чи зміг би я сказати це віч-на-віч. Не слід забувати і про те, що слова у віртуальному просторі фіксуються.



2. Дотримуйтеся тих самих правил поведінки, що і в реальному житті.

У реальному житті більшість із нас дотримуються певних законів, іноді через внутрішні обмеження, іноді через побоювання бути спійманим. У віртуальному світі менше шансів "спійматися", і люди часом вважають, що правила поведінки у Мережі менш жорсткі, ніж у звичайному житті. Це помилкове твердження можна пояснити, проте воно залишається помилковим. Стандарти поведінки можуть відрізнятися у різних точках мережевого простору, але вони не більш м'які, ніж в у традиційному спілкуванні. Краще дотримуватися закону як в реальному, так і у віртуальному житті.



3. Зберігайте особистість.

Користуючись перевагами анонімності, інші можуть не бачити кольору Ваших очей, шкіри, волосся, - пам'ятайте, що враження про Вас складатиметься з Ваших висловлювань. Не зайвим буде згадати граматику, осмислювати семантичне наповнення висловлювань. Коли хочеться сказати щось, на зразок "мені здається...", "я чув, що...", запитайте себе - а чи не перевірити ще раз достовірність фактів. Недостовірні інформація здатна викликати бурхливий шквал емоцій в Мережі. Не ображайте інших. Будьте терплячі і ввічливі. Не використовуйте ненормативну лексику. Не йдіть на конфлікт заради самого конфлікту.



4. Допомагайте іншим там, де Ви спроможні це зробити.

У Мережі дуже ефективно задавати питання, адже їх переглядає багато людей. Навіть якщо кваліфіковану відповідь дадуть лише кілька "нетизян", загальний обсяг знань у Мережі збільшиться. Обмін досвідом у Мережі - захоплива справа. Та й сам Інтернет виріс з бажання вчених обмінюватися досвідом.



5. Не втручайтесь у конфлікти і не допускайте їх.

Флейми - емоційні висловлювання, що часто не врахують думки інших. Це повідомлення, де такт - не найголовніше, а головна мета - викликати реакцію користувачів: "Ну, давай, скажи, що ти насправді про це думаєш?".

Чи забороняє Інтернет флейми? Не зовсім. Флейми - стара традиція Мережі (а етикет не проти традицій). Флейми можуть нести задоволення як авторам, так і читачам. А ті, хто отримує флейми, цілком можуть на них заслуговувати. Але етикет проти флеймів, що переростають у війни - серії злбних повідомлень, що ними обмінюються два чи три учасники дискусії.



6. Пам'ятайте про безпеку.

Особа, яка вільно, нехтуючи правилами безпеки, викладає на сторінках мережі приватну інформацію, може легко стати мішенню для он-лайн злочинців. Перед тим, як написати щось про себе, варто обов'язково перевірити, чи є безпечним сайт, на якому знаходиться користувач. Якщо адреса сайту починається з HTTPS (Hypertext Transfer Protocol Secure) - сайт безпечний. Систему було розроблено компанією Netscape Communications Corporation для того, щоб забезпечити захист з'єднання. HTTPS використовується в Мережі для чутливих до безпеки комунікацій (платіжні операції, корпоративні логіни тощо).



7. Поважайте право на приватне листування.

Неповага до таємниці листування - це ознака поганих манер як у реальному, так і в віртуальному світі. Не забувайте, що навмисне читання електронних листів можна відстежити, а винного покарати. Скажімо, в бібліотечній практиці можуть виникати ситуації, коли недосвідчені відвідувачі самі просять співробітника Інтернет-центру відкрити їх скриньку і роздрукувати якусь інформацію. Наприклад, допомагаючи їм, Ви не читаєте чужих листів, не зловживаєте своїми знаннями, за-буваєте довірену Вам інформацію, як тільки закрили чужу скриньку. Але не всі такі, як ви. Консультанту необхідно попередити людину про можливі ризики, спробувати показати, як самостійно можна відкрити скриньку і зберегти інформацію для її подальшого друку. У крайньому випадку, можна дати користувачеві пораду не довіряти нікому свого пароля і вводити його самостійно.



8. Пам'ятайте про авторське право.

Не оголошуйте інформацію, завантажену з Інтернету, своєю власною. Звісно, Мережа містить величезний обсяг інформації, і спокуса безкарно взяти "шматочок" для себе величезна. Представляти скопійовану з Інтернету інформацію як авторську розробку не лише не чесно, а й незаконно. Крім того, не варто завантажувати і поширювати захищені авторським правом фото-, відеоматеріали, музику без належної оплати, адже це прирівнюється до крадіжки.

Звертайте увагу на умови розповсюдження інформації, адже зараз понад 140 мільйонів веб-сайтів використовують ліцензії Creative Commons (CC), тобто "відкритого контенту". Це найвідоміші і найбільш вживані ліцензії, що поширюються на широкий спектр творчих робіт - аудіо (музика, звуки, промови), зображення тощо. CC пропонують простий шлях для авторів і митців самим обрати спосіб та умови публікації твору, а для користувачів - чіткі умови використання творчих робіт. Невід'ємний елемент такої ліцензії - засвідчення авторства (At-tribution, BY). Надалі автор вже може сам обирати, чи дозволяє він створення похідних творів лише з некомерційною метою (Non-Commercial, NC), чи тільки на умовах, що похідні твори будуть ліцензовані такою самою ліцензією (Share Alike, SA), чи, може, взагалі забороняє створення похідних творів і дозволяє лише використання оригінального твору (No Derivatives, ND).



9. Не зловживайте своїми можливостями.

Деякі "нетизяни" відчують себе професіоналами. Це аси в кожній мережевій грі, експерти в кожному офісі, системні адміністратори у кожній системі. Наділені більшими знаннями чи повноваженнями, ці люди автоматично отримують переваги. Однак це не означає, що вони можуть ними користуватися. Наприклад, системні адміністратори не повинні читати приватні поштові повідомлення, а модератори форумів чи спільнот - впливати на перебіг та результати конкурсів або опитувань.



10. Вчіться пробачати помилки іншим. Кожен колись був новачком. Якщо ви помітили помилку, повідомити про неї краще приватно. Не будьте зарозумілими і гордовитими. Іноді можна демонструвати нетикет, порушуючи його.

Малюнки Каріне Терзян

Джерело Культура віртуального спілкування

[Електронний ресурс] : метод.-бібліогр. матеріали / [уклад. : Є. Кулик, О. Бартош ; ред. : В. Кучерява, С. Чачко ; консультант Т. Якушко] ; ДЗ «Держ. б-ка України для юнацтва». - Електрон. текст. данні (1 файл : 1,28 Мб). - К., 2010. - Режим доступу: http://www.4uth.gov.ua/library_science/publishing/netiquette_2010.doc, вільний. - Назва з екрану. - Текст на екрані укр. мовою . - Електрон. версія друк. вид. - Перевірено: 25.05.2011.

Передусім зверніть увагу на культуру поведінки; повагу до інших; здатність почути іншу людину; толерантність до відмінних поглядів, зацікавлень, умінь, віку співрозмовників. Акцентуйте також на точності висловлювань, уникненні граматичних помилок, надлишку знаків запитання і оклику, перевірці, чи хтось вже не задавав подібного питання, чи можливо, така відповідь вже була на сторінці.

Попросіть навести приклади порушення нетикету учасниками мережі. Зазначте на картоні правила, які користувачі найчастіше порушують.

Нагадайте учням, що за ніком криється певна особа. Нам слід в інтернеті писати тільки те, що розповіли б під час розмови у реальному світі.

Вправа 4

10 хв.

робота в групах.

Учасники зручно розміщуються в групах (тих самих, що вже були створені). Роздай їм кольорові фломастери і попроси, щоб зеленим кольором підкреслили твердження, що відповідають правилам нетикету, а оранжевим, - що не відповідають.

Картка 2

Розділи висловлювання на ті, що відповідають нетикету і не відповідають.

1. Ти безнадійний!
2. Якщо не можеш зрозуміти прочитане, то запишися на форум дошкільнят!
3. Добре, я підкажу, де шукати, але я не даю готових відповідей.
4. ?????????!!!!!!!: -))))))))))))))))))))))))))))
5. Ти не розумієш, що засмічуєш форум?! Твої бездарні творіння нікого не цікавлять!!!!
6. Гей, друзяка, математику зробив? Хай хтось підкине правильний розв'язок третьої задачі, please. Окей????!!
7. Цей пост не відповідає засадам нетикету, і я про це повідомлю модератора.

Вправа 5

Час для виконання: 5 хв.

Метод: узагальнення.

Попросіть учнів приклеїти свої аркуші до дошки таким чином, щоб усі могли побачити, як підкреслено правила у текстах. Якщо виникли розбіжності, надайте можливість учасникам аргументувати свою думку.

Завершіть роботу висловленням переконання, що в інтернеті ми є тими самими людьми, що й у реальності, і повинні культурно себе поводити.

З якими вміннями учні виходять із заняття:

- усвідомлюють, що спілкування онлайн повинно ґрунтуватися на повазі до співрозмовників та головних правилах комунікації на форумах, чатах і соціальних порталах;
- знають, що в інтернеті контактують з реальними людьми, а не з ніками й аватарами;
- знають чільні правила нетикету.

Джерела

1. Больш Норберт. Абетка медіа / за загал. ред. В. Ф. Іванова; переклад з німецької В. Климченка. - Київ : Академія української преси, Центр вільної преси, 2015. - 177 с.
2. Безпека дітей в Інтернеті: попередження, освіта, взаємодія: Матеріали обласної науково-методичної Інтернет-конференції (м. Кіровоград, 11 лютого) Електронний ресурс / Укладач і М. С. Чала, А. В. Частаков, О. В. Литвиненко. - Кіровоград, 2014. - 184 с. Режим доступу <http://konf.koippro.kr.ua/blogs/index.php/blog2/1-2>
3. Волянська О. та ін. Роль засобів масової інформації в соціалізації агресії / О. Волянська, В. Пилипенко, О. Сапелкіна // Персонал. — 2004. — № 7. — С. 88—91.
4. Дем'яненко О. О. Медіаосвіта в сучасній школі / О. О. Дем'яненко // Всесвітня література в школах України. - 2016. - №6. - С. 3-7.
5. Кастельс М. Галактика Інтернет / М. Кастельс. - М., 2001.
6. Ковтун Юлія Михайлівна. Зеленодольська загальноосвітня школа №1 I-III ступенів. Конспекти уроків - лекцій в 10 класі. Модуль 3 «Медіакультура в кіберпросторі та основи безпечної поведінки в Інтернеті». 2011р.
7. Корекція вчинків підлітків: Тренінг.- К.: Шк.світ, 2007.- 112с.- (Б-ка «Шк.Світу»). - Бібліогр.: с.110.
8. Кухаренко В. М., Рибалко О. В., Сиротенко Н. Г. Дистанційне навчання: Умови застосування. Дистанційний курс: Навчальний посібник. 3-є вид. / За ред. В. М. Кухаренка. - Харків: НТУ "ХПІ", "Торсінг", 2002. - 320 с.
9. Маклюэн М. Понимание медиа: внешние расширения человека. - М., 2003.
10. Мюриэіель Мзенделль. Сказочные головоломки или Проделки коварного джина. - Москва: АСТ-ПРЕСС, 1998. - 126 с.
11. Медіаосвіта і медіаграмотність [Електронний ресурс] // Академія української преси : портал МБФ. - Режим доступу : <http://medialiteracy.org.ua/index.php>.
12. Медіаграмотність на уроках суспільних дисциплін: Плани-конспекти уроків / за ред. В. Іванова, О. Волошенко, О. Мокрогуза. - Київ : Центр вільної преси, Академія української преси, 2016. - 201 с.
13. Медіаосвіта та медіаграмотність. АУП [Електронний ресурс]: [Веб-сайт]. - Електронні дані. - Київ. Матеріали II Міжнародної конференції / Сагайдак Г. В., Гейкіна Наталя / Режим доступу : <http://www.medialiteracy.org.ua/>
14. <http://www.osvita.org.ua/distance/articles/02/> - Освітній портал.
15. Медіакультура особистості: соціально-психологічний підхід : навчальний посібник / за ред. Л. А. Найдьоновой, О. Т. Баришпольця. - К. : Міленіум, 2010
16. Медіаосвіта і медіаграмотність [Електронний ресурс] // Академія української преси : портал МБФ. - Режим доступу : <http://medialiteracy.org.ua/index.php>.
17. «Медіаграмотність у запитаннях та відповідях»: Навчальна програма / Літостанський В. В., Іванов В. Ф., Волошенко О. В., Даниленко В. І., Мележик В. П. - Київ, 2014. - 32 с.

18. Медіаграмотність: Підручник для вчителів / Сінді Шейбе, Фейз Рогоу / перекл. з англ. С. Дьома; за загал. ред. В. Ф. Іванова, О. В. Волошенюк. - Київ : Центр вільної преси, Академія української преси, 2017. - 319 с.
19. Медіаосвіта та медіаграмотність: підручник для студентів педагогічних коледжів / Ред.-упор. В. Ф. Іванов, О. В. Волошенюк; за науковою редакцією В. В. Різуна. - Київ : Центр вільної преси, 2014. - 431
20. Медіакультура та медіаосвіта учнів ЗОШ: візуальна медіакультура/ Наталія Череповська. - Київ: Шкільний світ, 2010. - 128 с. - (Бібліотека «Шкільного світу»).
21. Медіапсихологія: на перетині інформаційного та освітнього просторів: монографія / [О. Т. Барішполец, О. Л. Вознесенська, О. Є. Голубєва, Г. В. Мироненко, Л. А. Найдьонова, Н. О. Обухова Н. І. Череповська] ; за наук. ред. Л. А. Найдьонової, Н. І. Череповської; Національна академія педагогічних наук України, Інститут соціальної та політичної психології. - К. : Міленіум, 2014. - 348 с.
22. Мерзлякова О. Профілактика деструктивних впливів мас-медіа: програма занять для молоді/ Олена Мерзлякова. - Київ: Шкільний світ, 2010. - 126с. - (Бібліотека «Шкільного світу»).
23. Найдьонова Л.А. Кібер-булінг або агресія в інтернеті: способи розпізнавання і захист дитини/Л.А.Найдьонова // Методичні рекомендації/ Серія: На допомогу вчителю .Вип. 4.- К., 2011.- 34с.
24. Творчі роботи учнів «Телепозначки» Марганецької спеціалізованої школи №2 Шакшуєвої Єлизавети, Косової Марії, Свист Марії.
25. Череповська Н. Медіакультура та медіаосвіта учнів ЗОШ: візуальна медіа культура/ Наталія Череповська. - Київ: Шкільний світ, 2010. - 128 с. - (Бібліотека «Шкільного світу»).
26. <https://childdevelop.com.ua/articles/conflict/631/> Як захистити дітей від кібернасильства. Розвиток дитини.
27. <https://naurok.com.ua/batkivskiy-vseobuch-mediagramotnist-yak-potreba-sogodennya-7508.html> На урок
28. <https://studfiles.net/preview/5603034/page:21/> StudFiles
29. <http://osvita.ua/school/method/technol/728/> Освіта.UA Методика і Технологія.
30. <https://www.youtube.com/watch?v=Wl2wxTCd5uw> YouTube
31. <https://naurok.com.ua/scho-take-senkan-yak-pisati-senkan-7191.html> На Урок
32. <http://www.ukrcenter.com/Фопум/31365/> Як-правильно-зробити-інтерв'ю Український Центр
33. <http://www.tolerspace.org.ua/psiholog/inter-tekh1.htm> Дитячий міжнародний табір «Джерела толерантності»
34. <https://skarb-papcha.ru/uk/tvorcha-majsternya/6214-yak-napisati-najkrashchij-reportazh.html>. - Міжнародна Академія Літератури і Журналістики МАЛІЖ.
35. <http://expres.ua/digest/2018/07/16/301692-sekrety-zdorovya-61-richnoyi-sportsmenky-ne-zupnyayuchys-probigla-ponad>.
36. http://metodichka.at.ua/publ/teorija_metodika_tekhnologiji/interaktivni_tekhnologiji_navchannja/interaktivna_vprava/2-1-0-15. - Учителю початкової школи.
37. <http://www.video.detector.media/special-projects/novynna-gramotnist-i22>. - Онлайн-курс «Новинна грамотність».
38. <https://uk.wikipedia.org/wiki/Новини>.
39. <http://www.video.detector.media/special-projects/novynna-gramotnist-i22> онлайн-курс «Новинна грамотність»
40. <https://studfiles.net/preview/6389495/page:18/> StudFiles
41. <http://gurt.org.ua/blogs/Олена%20Гора/213/> Ресурсний центр Гурт
42. <https://studfiles.net/preview/6389495/page:21/> StudFiles
43. <http://www.osvita.org.ua/distance/articles/02/> - Освітній портал.
44. https://uk.wikipedia.org/wiki/Деревій_звичайний.
45. <http://edukacjamedialna.edu.pl/lekcje/reklamo-pokaz-sie/>.
46. <http://kadrhelp.com.ua/zakon-ukrayini-pro-zahist-personalnih-danih-vid-01062010-no-2297-vi>
47. <https://www.unian.ua/health/country/1937069-diti-z-osoblivimi-osvitnimi-potrebami-mayut-pravo-na-osvitu-v-usih-navchalnih-zakladah.html>.

Автори



ІВАНОВА ІННА БОГДАНІВНА, заступник директора загальноосвітньої школи з НВР Першотравненської школи №2 Дніпропетровської області, вчитель початкових класів вищої категорії, вчитель-методист, сертифікований медіапедагог та медіатренер. Випускниця 7-ї Літньої школи медіаосвіти та медіаграмотності АУП. Викладач 9-ї та 10-ї Літніх шкіл медіаосвіти та медіаграмотності АУП. Викладач курсів і з медіаосвіти для вчителів початкових класів при Дніпропетровському обласному інституті післядипломної педагогічної освіти. Викладач експериментальних курсів для молодших школярів «Сходинки до медіаграмотності», «Я у медіапросторі» та факультативного курсу «Основи медіаграмотності» у 8 класі загальноосвітньої школи. Автор програми (разом з А. Кожановою) з медіаграмотності «Я у медіапросторі» для початкової школи загальноосвітніх навчальних закладів (1-ий рік вивчення, рекомендовано МОН, лист ІМЗО №2.112-Г-831 від 28.11.16) «Я у медіапросторі» (2-ий та 3-ій рік вивчення, протокол Науково методичної ради Міністерства освіти і науки України №2 від 15 лютого 2018 року).

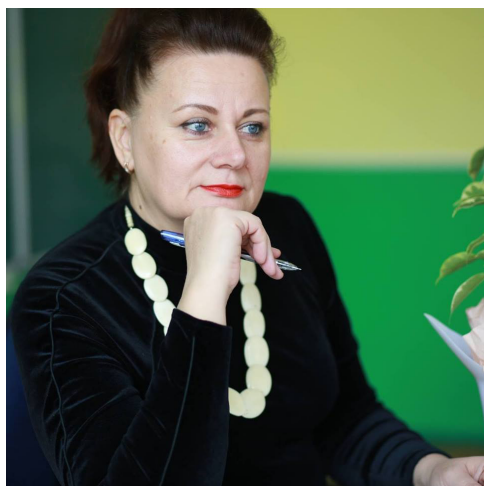

Кожанова Антоніна Юріївна, заступник директора Марганецької загальноосвітньої школи І-ІІІ ступенів № 2 з поглибленим вивченням англійської мови з першого класу учитель початкових класів та медіакультури. Випускниця 2-ї Літньої школи медіаосвіти та медіаграмотності АУП. Викладач 14-ї Літньої школи медіаосвіти та медіаграмотності АУП. Викладач експериментальних курсів для молодших школярів «Сходинки до медіаграмотності», «Я у медіапросторі» та факультативного курсу «Основи медіаграмотності» у 8 класі загальноосвітньої школи. Автор програми (разом з І. Івановою) з медіаграмотності «Я у медіапросторі» для початкової школи загальноосвітніх навчальних закладів (1-ий рік вивчення, рекомендовано МОН, лист ІМЗО №2.112-Г-831 від 28.11.16) «Я у медіапросторі» (2-ий та 3-ій рік вивчення, протокол Науково методичної ради Міністерства освіти і науки України №2 від 15 лютого 2018 року).



Волошенюк Оксана Валеріївна, менеджер медіаосвітніх програм Академії української преси науковий співробітник відділу кіномистецтва і телебачення ІМФЕ ім. М. Рильського НАН України. Автор та науковий редактор 5-ти посібників з медіаосвіти та медіаграмотності, 6-ти навчальних програм для різних вікових категорій, тренер з медіаосвіти та медіаграмотності (спеціалізація: кіноосвіта і візуальна грамотність), викладала під час попередніх 10-ти Літніх шкіл медіаосвіти і медіаграмотності АУП, на численних семінарах для педагогів, бібліотекарів, учнів, людей старшого віку, громадських активістів. З 2010 року - координатор та консультант мережі медіапедагогів, яка налічує більше 600 учасників. Координатор п'яти науково-практичних міжнародних конференцій з медіаосвіти (2013, 2015, 2016, 2017 рр.), співавтор і науковий редактор посібника «Медіаграмотність на уроках суспільних дисциплін», «Медіаграмотність та критичне мислення на уроках суспільствознавства», «Путівник з батьківського посередництва: батьки, діти і медіа».



Ганик Оксана Володимирівна, учитель початкових класів і медіаграмотності ЗШ «Дивосвіт» із поглибленим вивченням англійської м. Львова, спеціаліст вищої категорії, старший вчитель.



Голощাপова Валерія Василівна, учитель початкових класів КЗ «Харківський санаторний навчально-виховний комплекс № 13 Харківської обласної ради», випускниця Літньої школи анімації (2016), що проходила в межах фестивалю «Кіномедіа», та 10-ї Літньої школи з медіаосвіти і медіаграмотності АУП (2017), учасниця П'ятої міжнародної науково-методичної конференції «Практична медіаграмотність: міжнародний досвід та українські перспективи» (2017).



Дегтярєва Галина Анатоліївна - завідувач кафедри методики навчання мов і літератури КВНЗ «Харківська академія неперервної освіти», доктор педагогічних наук, випускниця 1-ї Літньої школи медіаосвіти АУП, регіональний координатор впровадження медіаосвіти в навчальні заклади Харківської області, медіатренер, медіапедагог, учасниця міжнародного проекту «МедіаНавігатор», спрямованого на укріплення медіаграмотності в країнах Східної Європи. Співавтор науково-методичного посібника «Практична медіаосвіта: авторські уроки» (2013), науково-методичного посібника «Формування медіаграмотності педагогів» (2014), рекомендованого МОН України, навчально-методичного посібника для вчителя 8 (9) клас «Основи медіаграмотності: плани-конспекти уроків» (2014).



Пиза Галина Юріївна, учитель початкових класів і медіаграмотності ЗШ «Дивосвіт» із поглибленим вивченням англійської м. Львова.



Шкребець Олена Олексіївна, учитель початкових класів, старший учитель Харківської гімназії № 46 ім. М. В. Ломоносова Харківської міської ради Харківської області, випускниця 7-ї Літньої школи з медіаосвіти і медіаграмотності АУП, учасниця Четвертої і П'ятої міжнародних науково-методичних конференцій «Практична медіаграмотність: міжнародний досвід та українські перспективи». Викладач 10-ї та 13-ї Літніх шкіл медіаосвіти та медіаграмотності АУП.



Янкович Олександра Іванівна, доктор педагогічних наук, професор, завідувач кафедри педагогіки і методики початкової та дошкільної освіти Тернопільського національного педагогічного університету імені В. Гнатюка, доктор педагогічних наук, професор закладу початкової та дошкільної освіти Куявсько-Поморської вищої школи (м. Бидгощ, Польща), автор посібників з медіаграмотності.

 **ЗАВАНТАЖИТИ ДОДАТКИ ДО ПОСІБНИКА >>>**

Медіаграмотність у початковій школі: *посібник для вчителя*

Літературне редагування: *Олександр Телемко*
Макетування: *Юлія Гуза*
Обкладинка: *Євген Цимбаленко*



Академія української преси

тел. (044) 223 73 11

e-mail: info@aup.com.ua

Сайт: <http://aup.com.ua/>

Портал «Медіаосвіта та медіаграмотність»:

<http://www.medialiteracy.org.ua/>

Сторінка на Facebook: <https://www.facebook.com/aupfoundation>

